

МІНІСТЕРСТВО ОСВІТИ І НАУКИ УКРАЇНИ
ХАРКІВСЬКИЙ НАЦІОНАЛЬНИЙ УНІВЕРСИТЕТ
МІСЬКОГО ГОСПОДАРСТВА імені О. М. БЕКЕТОВА

МЕТОДИЧНІ РЕКОМЕНДАЦІЇ
до організації самостійної роботи з навчальної дисципліни

«ПЕРЕДДИПЛОМНА ПРАКТИКА»

*(для здобувачів 4 курсу денної форми навчання
першого (бакалаврського) рівня вищої освіти
зі спеціальності 022 – Дизайн)*

Харків
ХНУМГ ім. О. М. Бекетова
2021

Методичні рекомендації до організації самостійної роботи з навчальної дисципліни «Переддипломна практика» (для здобувачів 4 курсу денної форми навчання першого (бакалаврського) рівня вищої освіти зі спеціальності 022 – Дизайн) / Харків. нац. ун-т міськ. госп-ва ім. О. М. Бекетова; уклад. : С. В. Вергунов, Н. С. Вергунова, Л. А. Звенигородський, І. І. Коляда, Ю. В. Морозюк, О. О. Морська. – Харків : ХНУМГ ім. О. М. Бекетова, 2021. – 24 с.

Укладачі: канд. мист., проф. С. В. Вергунов,
канд. мист., доц. Н. С. Вергунова,
ст. викл. Л. А. Звенигородський,
асист. І. І. Коляда,
асист. Ю. В. Морозюк,
асист. О. О. Морська

Рецензент

О. М. Левадний, народний художник України, доцент, професор кафедри дизайну та 3D моделювання Харківського національного університету міського господарства імені О. М. Бекетова

Рекомендовано кафедрою дизайну та інтер'єру, протокол № 1 від 31.08.2021.

ЗМІСТ

Вступ.....	4
1 Загальні положення.....	5
2 Процес проходження переддипломної практики.....	6
3 Тематика кваліфікаційних (дипломних) робіт.....	8
4 Звіт із переддипломної практики, його структура.....	9
5 Вимоги до оформлення звіту.....	14
6 Як пройти переддипломну практику успішно?.....	14
Висновок.....	16
Список рекомендованих джерел.....	17
Додаток А. Ескізні пропозиції різних об'єктів дизайну.....	19

ВСТУП

У Стандарті вищої освіти України, першого (бакалаврського) рівня вищої освіти, (галузь знань 02 Культура і мистецтво, спеціальність 022 Дизайн), затвердженого Наказом Міністерства освіти і науки України 13.12.2018 № 1391, зазначено: «Атестація здобувачів ступеня вищої освіти «Бакалавр» здійснюється у формі публічного захисту кваліфікаційної роботи».

Кваліфікаційна робота передбачає розв'язання складного спеціалізованого завдання або практичної проблеми у сфері дизайну, що характеризується комплексністю і невизначеністю умов із застосуванням певних теорії та методів дизайну.

Кваліфікаційна робота не повинна містити академічного плагіату, фабрикації та фальсифікації.

Кваліфікаційна робота має бути розміщена на сайті закладу вищої освіти, його структурного підрозділу або в репозиторії закладу вищої освіти».

Методичні рекомендації до проходження переддипломної практики розроблені з метою організації та упорядкування всіх процесів дипломного проектування, здійснення осмисленого вибору теми дипломного проекту, вибору відповідного керівника та якісного виконання кваліфікаційної бакалаврської роботи.

1 ЗАГАЛЬНІ ПОЛОЖЕННЯ

Кваліфікаційна (дипломна) робота визначається, як індивідуальне, самостійно виконане проєктне рішення обраного предмета / об'єкта або об'єктів у контексті чотирьох спеціалізацій – промислового та мультимедійного дизайну, дизайну візуальних комунікацій та дизайну інтер'єрів, під час виконання якого студент має продемонструвати свої особистісні якості, що становлять структурну основу професійної діяльності:

- творчий світогляд, образне і логічне мислення;
- інтуїція, почуття гармонії, художній і естетичний смак;
- об'ємно-просторове уявлення і просторове мислення (відвернений аналіз і синтез просторових ознак і відношень);
- образна структурна уява, конструктивні здатності;
- почуття матеріалу, володіння мовою художньої виразності;
- здатність міркувати, узагальнювати, порівнювати, розрізняти, аналізувати, синтезувати, приймати рішення, втілювати задум у реальність;
- здатність до самооцінки, до того ж не тільки після завершення роботи, а починаючи зі збору інформації, при ескізуванні та відпрацьовуванні форми і елементів.

Також під час виконання кваліфікаційної (дипломної) роботи студент має використати свої знання, уміння та навички, здобуті за весь період навчання.

Усе це можливо за умови успішного проходження переддипломної практики. Проходячи переддипломну практику, студент повинен:

- зібрати вихідні дані для дипломної роботи;
- зробити аналіз для аналітичної частини пояснювальної записки і висновки з проблем дослідження;
- вибрати напрями поліпшення проєктного завдання дипломної роботи;
- підготувати ескізну пропозицію щодо майбутньої дипломної роботи;
- заповнити звіт із практики.

Обрання місця проходження переддипломної практики залежить від специфіки теми дипломної роботи, а також інтересів студента. Зазвичай базою

практики є підприємство або організація, де студент бажає виконати якесь певне проєктне завдання у контексті господарчої діяльності компанії. В цьому разі студент підбирає цікаву для нього тему та затверджує її на випускаючій кафедрі. Керівник практики контролює відповідність теми та її обсягу виконуваному рівню кваліфікаційної (дипломної) роботи та Стандарту вищої освіти України першого (бакалаврського) рівня вищої освіти (галузь знань 02 Культура і мистецтво, спеціальність 022 Дизайн).

Якщо студент обирає темою інноваційну або футурологічну проєктну пропозицію, місцем/базою проходження переддипломної практики може бути сам навчальний заклад або кафедра.

Головною метою переддипломної практики є створення умов для продуктивної роботи над дипломним проєктом.

2 ПРОЦЕС ПРОХОДЖЕННЯ ПЕРЕДДИПЛОМНОЇ ПРАКТИКИ

Протягом практики студент повинен виконати такі завдання:

- обрати і затвердити тему майбутнього дизайн-проєкту;
- підібрати і систематизувати інформацію для використання її у своїй роботі;
- ознайомитися з особливостями виробництва підприємства, його організацією (якщо тема надана підприємством або компанією);
- провести потрібні дослідження для практичної частини дипломної роботи (тести, анкетування, маркетингове опитування тощо);
- систематизувати всі отримані результати, щоб надалі з ними було зручно працювати та використовувати у пояснювальній записці;
- скласти план виконання дипломної роботи і узгодити його зі своїм керівником;
- підготувати ескізну пропозицію щодо майбутньої дипломної роботи для демонстрації її на кафедрі;
- написати звіт переддипломної практики.

Виконання цих завдань *обов'язкове*. Для того щоб успішно виконати всі завдання студенту потрібно:

- відповідально, чітко та завчасно визначитися з темою кваліфікаційної (дипломної) роботи – це запорука успішного захисту проєкту;
- вести спостереження за робочим/робочими процесом/процесами на місці практики;
- вивчити нормативну базу підприємства і зробити відповідні виписки;
- прослухати лекції досвідчених фахівців відповідної спеціалізації з дизайну;
- регулярно консультиватися у керівника практики;
- брати участь у робочому процесі.

Крім цього, щоб пройти переддипломну практику легко, без проблем і з користю для себе, студент повинен правильно організувати свою діяльність. Для цієї мети найкраще використовувати індивідуальний план (його не потрібно затверджувати у керівника, оскільки він складений тільки для систематизації своєї роботи). У такий план варто ввести такі пункти:

- консультація у керівника дипломної роботи з метою чіткого визначення теми диплома (це дозволить чітко визначити подальші дії);
- визначення місця проходження практики з урахуванням обраної теми (потрібно теж порадитися зі своїм керівником);
- ознайомлення з особливостями робочого процесу обраного місця практики (на цьому етапі потрібно ознайомитися з нормативною базою підприємства);
- виконання довіреної роботи (при наймі) і збір потрібних матеріалів для проєкту, обговорення їх із керівником;
- виконати завершальний етап практики, який передбачає ескізну пропозицію, складання звіту та їх захист на засіданні кафедри.

3 ТЕМАТИКА КВАЛІФІКАЦІЙНИХ (ДИПЛОМНИХ) РОБІТ

Тематика дипломних робіт має бути актуальною, відповідати сучасним тенденціям та вирішувати нагальні проблеми предметного світу. Під час визначення тем враховуються пріоритетні напрями розвитку сучасного дизайну у контексті трьох спеціалізацій – промислового, мультимедійного дизайну, дизайну візуальних комунікацій. Відповідно, теми дипломних робіт можуть різнитися:

- для *промислового дизайну* – це предмети масового споживання та об'єкти міського середовища як житлового, так і громадського призначення;
- для *дизайну інтер'єру* – це простори як житлового, так і громадського призначення, а також об'єкти для оздоблення цих середовищ;
- для *мультимедійного дизайну* – мультимедійні презентації різного рівня та спрямованості, а також об'єкти Game-дизайну;
- для *дизайну візуальних комунікацій* – це різноманітна поліграфічна продукція, а також об'єкти UI-дизайну.

Серед тем також можуть бути ініціативні проекти щодо створення предметів та об'єктів експериментального (футуристичного) спрямування, що мають унікальну будову або функціональне призначення та сприяють майбутньому розвитку дизайну в загалом, та інноваційному формоутворенню зокрема.

Зрозуміло, що теми кваліфікаційної (дипломної) роботи підбираються згідно з планом навчання (спеціалізації) студентів на 3 та 4 курсах, але в деяких випадках студенти можуть вибирати тему за іншою спеціалізацією.

Дипломна робота виконується студентом індивідуально і самостійно. В окремих випадках, коли розробляються складні та масштабні проекти, дипломні роботи можуть бути комплексними. Комплексна дипломна робота виконується кількома студентами одночасно та має єдину тему та об'єкт/об'єкти проектування. Вона повинна мати єдину концепцію проектного рішення, але при цьому повинна визначатися частиною (часткою) участі кожного виконавця. Проектні рішення всіх виконавців комплексної дипломної роботи мають

обов'язково поєднуватися і підпорядковуватися загальній меті проєкту, але кожен студент повинен зробити проєкт окремого об'єкта, узгодженого із загальним рішенням. Усі структурні елементи кваліфікаційної роботи, зокрема й пояснювальні записки, складаються кожним автором проєкту окремо, у повному обсязі. Проєктні групи в такому разі можуть складатися із студентів однієї спеціалізації, наприклад «Комплект освітлювачів», або різних – «Зона відпочинку та релаксації» – усе буде залежати від теми та її предметного насичення.

У тематиці дипломних робіт перевага надається реальним замовленням підприємств, компаній та фірм різних форм власності.

Усі теми заслуховуються та затверджуються на засіданні кафедри.

Також на засіданнях кафедри, контролюється та фіксується весь період проходження дипломного проєктування згідно з календарним планом. Особлива увага при цьому, приділяється аналізу соціально-економічних і виробничих умов з наступним вибором найбільш перспективних конструкторських і технологічних напрямів, а також обґрунтуванням проєктної концепції та продукту (предмету або об'єкта) дизайнерської творчості кожного здобувача на відповідність сучасним тенденціям у сфері матеріально-художньої культури.

4 ЗВІТ ІЗ ПЕРЕДДИПЛОМНОЇ ПРАКТИКИ, ЙОГО СТРУКТУРА

За підсумками проходження переддипломної практики студент повинен написати звіт. Структурно він має такі елементи:

- титульний аркуш;
- зміст;
- вступ;
- основна частина;
- висновки.

Титульний аркуш

Титульний аркуш може вирізнятися оформленням, але повинен містити основні дані: назва ЗВО, кафедри та / або факультету, назва роботи, місце і

період проходження практики, ПІБ студента, дані про керівника (ПІБ, ступінь, посада тощо) та консультанта (якщо є). Наприклад:

**ХАРКІВСЬКИЙ НАЦІОНАЛЬНИЙ УНІВЕРСИТЕТ МІСЬКОГО
ГОСПОДАРСТВА імені О. М. БЕКЕТОВА
НАВЧАЛЬНО-НАУКОВИЙ ІНСТИТУТ АРХІТЕКТУРИ, ДИЗАЙНУ ТА
ОБРАЗОТВОРЧОГО МИСТЕЦТВА
Кафедра «Дизайну та 3D-моделювання»**

ЗВІТ

**щодо проходження переддипломної практики з 01.07.2021 по 22.07.2021
за темою «Комплект меблів для компанії KUBIS»**

Виконала студентка 4 курсу групи «Дизайн 2018-1»

Дяденчук Лілія Володимирівна

(підпис)

Керівник: старший викладач
Звенігородський Леонід Анатолійович

(підпис)

Консультант: старший хранитель ХХМ
Ярова Віра Сергіївна

(підпис)

Харків - 2022

Зміст

Зміст допоможе структурувати звіт, особливо якщо він досить об'ємний.

Вступ/введення

У вступі зазвичай вказують мету і завдання практики, місце і період проходження, а також окреслюють коло питань щодо теми майбутнього проєкту, його актуальність і значущість для сучасного суспільства.

Основна частина

Тут потрібно докладно описати інформацію, яку було зібрано за період проходження практики, систематизувати її та підготувати для використання у першому та другому розділах пояснювальної записки майбутнього диплома. Це

краще робити, орієнтуючись на зміст пояснювальної записки для кваліфікаційної (дипломної) роботи.

Розділ 1 Дизайнерський аналіз аналогів і прототипу в контексті проєктної ситуації повинен розкривати збір і опис аналогічних продуктів дизайну, їх аналіз погляду промислового дизайну (дизайну візуальних комунікацій або мультимедійного), аналіз прототипу (його переваги та недоліки) та вибір і обґрунтування стратегії позицію дизайн-продукту на ринку.

Розділ 2 Результати маркетингових досліджень, ергономічні та інжинірингові вимоги до об'єкта проєктування може містити опис проєктної ситуації і ринку, сегментування ринку дизайну продукту, опис конкурентної ситуації на ринку, сегментування ринку споживачів продукту, опис потреб, які задовольнятиме дизайн продукту, складання збірною описового психологічного портрета представника цільової групи споживачів дизайну продукту тощо. Також у цьому розділі формуються умови і вимоги ергономічного та інжинірингового складника об'єкта.

Саме таку інформацію потрібно збирати під час проходження практики. Щоб зробити це системно та чітко, доречно навести приклад базової структури пояснювальної записки для спеціалізацій ***промислового дизайну та дизайну інтер'єру*** на прикладі проєкту меблів, а саме першого і другого розділів:

Розділ 1 Дизайнерський аналіз аналогів і прототипу в контексті проєктної ситуації

1.1 Матеріали, що використовуються у виробництві меблів.

1.2 Стильові напрями в об'єктах меблів.

1.2.1 Стилістика меблів Стародавнього світу.

1.2.2 Стилістика меблів минулого тисячоліття.

1.2.3 Стилістика меблів постмодерну.

1.3 Аналіз сучасних меблів зарубіжних виробників.

1.3.1 Національні ринки меблів світу.

1.3.2 Ринок меблів країн Східної Європи.

1.3.3 Меблевий ринок в СНГ.

1.3.4 Аналіз меблів вітчизняних виробників.

Розділ 2 Результати маркетингових досліджень, ергономічні та інжинірингові вимоги до об'єкта проєктування.

2.1 Сегментування ринку споживачів.

2.2 Вивчення та опис потреб споживачів.

2.3 Складання типового портрету споживача – представника цільової групи.

2.4 Ергономічні вимоги до проєктованих меблів.

2.5 Положення тіла, як один з основних ергономічних параметрів при проєктуванні меблів.

2.6 Інжинірингові вимоги до проєктування меблів (матеріали та технології)

Безумовно, пояснювальні записки можуть та будуть відрізнятися семантично й структурно, залежно від об'єкта захисту, застосування до тієї чи іншої дизайнерської спеціалізації.

Наприклад, для спеціалізації **дизайн-візуальних комунікацій** пункти розділу 2 можуть виглядати так:

2.1 Етапи і методи маркетингу дизайну візуальних комунікацій.

2.2 Сегментування ринків аналогової / цифрової візуальної продукції.

2.3 Вивчення потреб користувачів візуальної продукції та визначення типового споживача.

2.4 Модульна сітка у графічному дизайні.

2.5 Технології поліграфічного виробництва.

2.6 Цифрові технології візуальних комунікацій.

Для спеціалізації **мультимедійний дизайн** пункти розділу 2 можуть виглядати так:

2.1 Етапи і методи маркетингу у мультимедійному дизайні.

2.2 Сегментування ринків сервісів / комп'ютерних додатків / ігор / тощо.

2.3 Вивчення потреб користувачів (user).

2.4 Usability – зручність використання і ергономічність.

2.5 Модульна сітка у вебдизайні.

2.6 Цифрові технології у мультимедійному дизайні.

Отже, потрібно збирати необхідну інформацію у контексті обраних спеціалізацій: промислового дизайну, дизайну інтер'єру, дизайну візуальних комунікацій або мультимедійного дизайну.

Висновки

У висновку оцінюється виконана робота та її результати.

Щоденник практики

Обов'язковим документом є щоденник практики, який повинен бути заповнений студентом та керівником практики у розділі «Відгуки та характеристики наукового керівника». Щоденник практики – це міні звіт у короткій формі про те, яке завдання або діяльність виконувалися кожен день або в період практики. Він оформляється у вигляді таблиці з обов'язковими колонками «дата», «короткий опис роботи», «оцінка і підпис керівника».

Не забудьте завірити щоденник печаткою організації!

Ще одним обов'язковим документом є графічний аркуш або серія аркушів – кількість у цьому разі регламентується самим студентом та його керівником – на яких подається ескізна пропозиція щодо семантики та формоутворення майбутнього диплома (рис. А.1 – А.10). Виконується на форматі А3. Дублюється в електронному вигляді для демонстрації на кафедральному перегляді. Формат цього дубляжу: 1920 × 1080, JPG, модель RGB.

Характеристика

Характеристика або відгук компанії про роботу – не обов'язковий документ. Але вони можуть стати додатковою опцією до захисту диплома про успішну практику і вплинути на оцінку за кваліфікаційну роботу. Зазвичай заповнюється в довільній формі на фірмовому бланку підприємства та завіряється печаткою.

5 ВИМОГИ ДО ОФОРМЛЕННЯ ЗВІТУ

Обсяг звіту може бути різним і залежить від спеціалізації та обраної теми, обиратися у межах 10–20 сторінок машинописного тексту без ілюстрацій та додатків. Потрібно розуміти: що ретельнішим і глибшим буде зібраний матеріал для диплома, то легше буде надалі працювати над пояснювальною запискою до кваліфікаційної роботи.

Звіт виконується в електронному вигляді і друкується тільки на лицьовому боці білого паперу:

- розмір паперу стандартного формату А4 (210 × 297 мм),
- поля: ліве – 30 мм, верхнє – 20 мм, праве – 15 мм, нижнє – 20 мм,
- орієнтація: книжкова,
- шрифт: Times New Roman,
- кегль: – 14 пт (пунктів) в основному тексті,
- міжрядковий інтервал – полуторний,
- розстановка переносів – автоматична,
- форматування основного тексту і посилань в параметрі «по ширині»,
- колір шрифту – чорний,
- червоний рядок (відступ) – 1,25 см.

При нумерації сторінок пояснювальної записки виконуються наступні вимоги:

- нумерація сторінок проводиться, починаючи з 3-ї сторінки; на титульному аркуші і аркуші зі змістом сторінки не виставляються,
- номер сторінки розташовується у нижньому правому куті,
- нумерація сторінок має послідовний характер, включаючи введення, розділи, список літератури, додатки.

6 ЯК ПРОЙТИ ПЕРЕДДИПЛОМНУ ПРАКТИКУ УСПІШНО?

Ось декілька корисних порад для успішного завершення переддипломної практики, виконання диплому і його захисту.

Потрібно розуміти, що етап переддипломної практики дуже важливий. Але це не означає, що диплом буде виконано за відведений час. Категорично забороняється затягувати і відкладати роботу в надії, що диплом створиться під час практики або сам собою. Його потрібно зробити!

Якомога докладніше потрібно описати свою діяльність і результати. Керівнику та викладачам кафедри важливо розуміти, що робота над дипломом дійсно проводилася, була це інтенсивною та осмисленою. Це вплине як на оцінку за практику, так і на оцінку на захисті.

Необхідно підтримувати зв'язок із керівником практики від компанії. Навіть якщо переддипломна практика не передбачає прямої співпраці з компанією або організацією, якій присвячений диплом, завжди можна звернутися до керівника підприємства за порадою або оновленими даними. Можливий і такий варіант подій, коли керівник підприємства запропонує упровадити результати дипломного дослідження в їхній компанії, а також вакантне місце.

Своєчасно потрібно заповнювати звіт та вести іншу документацію. Лише наприкінці дня приділити 20 хвилин на опис виконаної за день роботи, ніж після закінчення практики гарячково все згадувати й записувати.

Потрібно підтримувати зв'язок із керівником практики від кафедри. Під час роботи над проектом необхідно постійно консультиватися зі своїм керівником – цьому допоможуть практичні заняття в аудиторії, де відбуваються всі необхідні консультації (не менше одного разу на тиждень). Можливо, керівник буде приділяти уваги менше, ніж хотілося – у нього є фіксоване навчальне навантаження (тільки 8 годин! на одного студента на всю дипломну роботу), а також, крім вас, у нього ще кілька студентів-дипломників, а уникати цього не варто, особливо на заключному етапі. Керівник повинен знати, що робота виконується і бути впевненим у вас. У разі введення режиму карантину (локдауну), усі консультації переводяться в режим онлайн, при цьому часовий термін не змінюється зважаючи на те, що термін захисту диплома буде визначено заздалегідь і не буде перенесено ні за яких обставин.

Такий підхід до виконання кваліфікаційної (дипломної) роботи дозволить уникнути помилок, які апріорі будуть допущені при роботі над нею. У свою чергу, це гарантує правильне та якісне виконання усіх структурних елементів дипломної роботи та її успішний захист.

ВИСНОВОК

Переддипломна практика – відмінний шанс зануритися у своє дослідження, не відволікаючись на пари, заліки та ін. Вона має на меті тісну співпрацю з науковим керівником і доопрацювання дипломного проекту. Як і після будь-якої іншої практики, переддипломна передбачає ведення документації: це звіт та інші супутні документи. До переддипломної практики потрібно ставитися серйозно – це хороший внесок у підсумкову оцінку під час захисту диплома.

СПИСОК РЕКОМЕНДОВАНИХ ДЖЕРЕЛ

1. Вергунов С. В. Фигуры в проектной графике промышленного дизайнера : учеб.-метод. Пособие / С. В. Вергунов, Н. С. Вергунова. – Харків : ХГАДИ, 2015. – 84 с. <https://dom.kname.edu.ua/index.php/uk/metodychne-zabezpechennia>

2. Вергунов С. В. Дизайн в лицах и цифрах : учеб.-метод. пособие по выполнению учебных заданий и самостоятельной работы по дисциплине «Основы методики дизайна» : для студ. 1-го курса; дисциплине «Проектирование» : для студ. 2, 3 и 4-го курсов; студентов-дипломников всех уровней по специальности «022 – Дизайн», образовательная программа «Дизайн» / С. В. Вергунов, Н. С. Вергунова. – Харьков : ХНУГХ им. А. Н. Бекетова, 2019. – 200 с.

3. 3D моделювання та САД технології в дизайні. Робота з Poser : методичні рекомендації : для студ. ден. форми навчання освітнього рівня «бакалавр» за спец. «022 – Дизайн» / С. В. Вергунов, Н. С. Вергунова, Л. А. Звенигородський [та ін.] ; Харків. нац. ун-т міськ. госп-ва ім. О. М. Бекетова. – Харків : ХНУМГ ім. О. М. Бекетова, 2021. – 24 с.

4. Вергунов С. В. Трёхмерное моделирование в промышленном дизайне Украины конца XX – начала XXI столетий : дис. ... на соискание ученой степени канд. иск. : 17.00.07 – дизайн / Вергунов Сергей Витальевич ; Харьков. гос. академ. диз. и иск. – Харьков, 2010.

5. Вергунов С. В. Книга-алігат про сучасний промисловий український дизайн: спеціалізований каталог «ДИЗАЙНЕРЫ УКРАЇНИ. INDUSTRIAL DESIGN». – Харків : Изд-во Федорко, 2019. – 208 с. ; 624 іл. ISBN 978-617-7664-23-8 Ukr ; монографія «Промышленный дизайн Украины: взгляд изнутри». – Харків : Изд-во Федорко, 2019. – 340 с.; 455 іл.

6. Дизайн : иллюстрированный словарь-справочник / Г. Б. Минервин, В. Т. Шимко, А. В. Ефимов [и др.] : [под общ. ред. Г. Б. Минервина и В. Т. Шимко. Новое изд.]. – М. : Архитектура-С, 2004. – 288 с. : ил.

7. «ДОМ Хнугх 022 Дизайн» [Электронный ресурс] / Портал «Facebook». – в социальной сети «Facebook». – Режим доступа: <https://www.facebook.com/profile.php?id=100024587830267>
8. Кафедра «Д3D» [Электронный ресурс] / Портал «Facebook». – в социальной сети «Facebook». – Режим доступа: <https://www.facebook.com/s.vergunov/>
9. Лаврентьев А. Н. История дизайна : учеб. пособие / А. Н. Лаврентьев. – М. : Гардарики, 2006. – 303 с.
10. Методика художественного конструирования. Дизайн-программа : методические материалы. – М. : ВНИИТЭ, 1987.
11. Нестеренко О. И. Краткая энциклопедия дизайна. / О. И. Нестеренко ; – [2-е изд., перераб. и доп.]. – М. : Молодая гвардия, 2012. – 315 с.
12. Руководство для учащихся по изучению программного обеспечения SolidWorks. – Серия Engineering Design and Technology. – Concord : Dassault Systèmes SolidWorks Corporation, 2010. – 150 с. Режим доступа: https://www.solidworks.com/sw/docs/Student_WB_2011_RUS.pdf
13. Слэк Л. Что такое дизайн продукта? / Лора Слэк. – М. : ООО «Издательство АСТ», 2006. – 256 с.
14. Браун Т. Дизайн-мышление в бизнесе. / Тим Браун. – Изд-во: Манн, Иванов и Фербер, 2018. – 256 с.
15. Ульрих У. Промышленный дизайн. Создание и производство продукта. – Пер. с англ. Под общ. ред. А. Матвеева. / У. Ульрих, С. Эппингер ; СПб : ООО «Вершина», 2007. – 444 с.
16. Устин В. Б. Учебник дизайна. Композиция, методика, практика / В. Б. Устин ; ООО «Издательство Астрель», 2009.
17. Уэйншенк С. Книга 100 новых главных принципов дизайна. Как удержать внимание / С. Уэйншенк. – Изд-во : Питер, 2016 – 288 с.
18. Solidworks 2016 for Designers / Tickoo Sham. – CAD/CIM Technologies, 2016. – 1825 p.

ДОДАТОК А

Ескізні пропозиції різних об'єктів дизайну



Рисунок А.1 – Приклади ескізних пропозицій



Рисунок А.2 – Приклади ескізних пропозицій

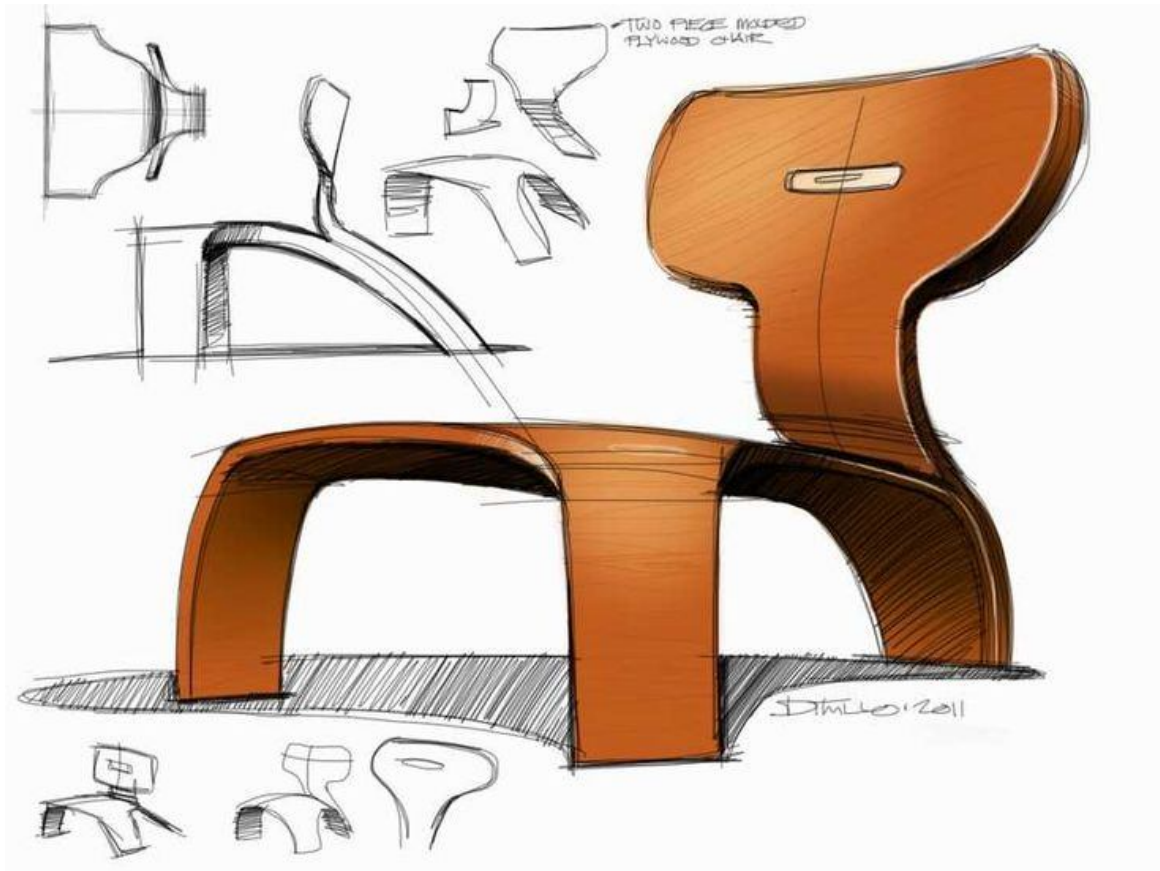

Рисунок А.3 – Приклади ескізних пропозицій

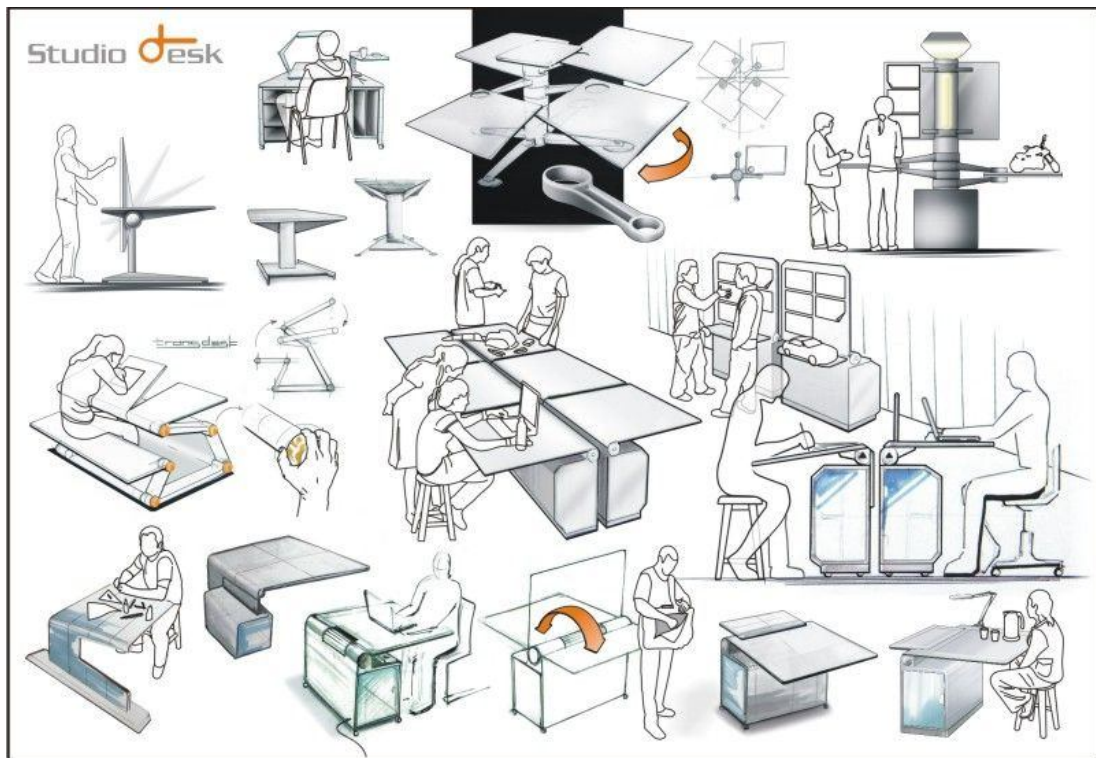

Рисунок А.4 – Приклади ескізних пропозицій

While trying to visualize a way to further upgrade the raking process at work (UPS), I recognized the simplicity yet effectiveness of conveyor belts. Why not use them to get leaves from point A to point B?

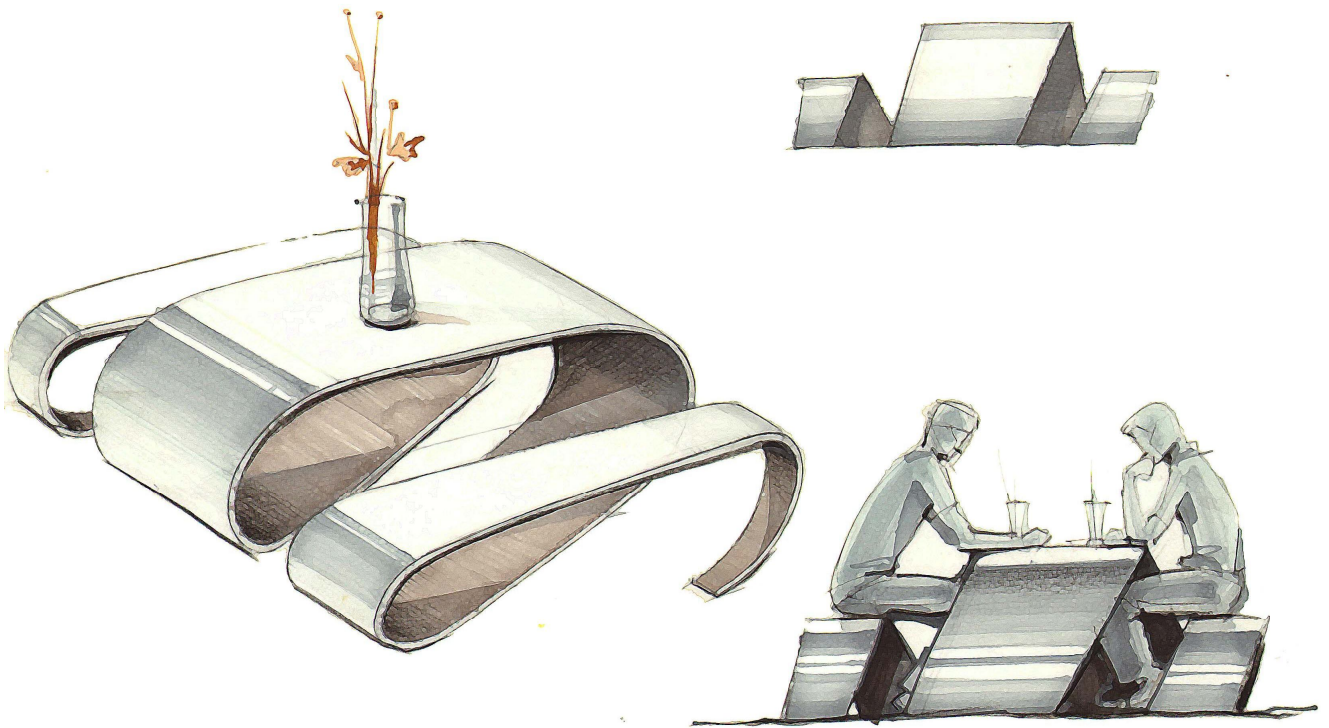

Рисунок А.5 – Приклади ескізних пропозицій



Рисунок А.6 – Приклади ескізних пропозицій

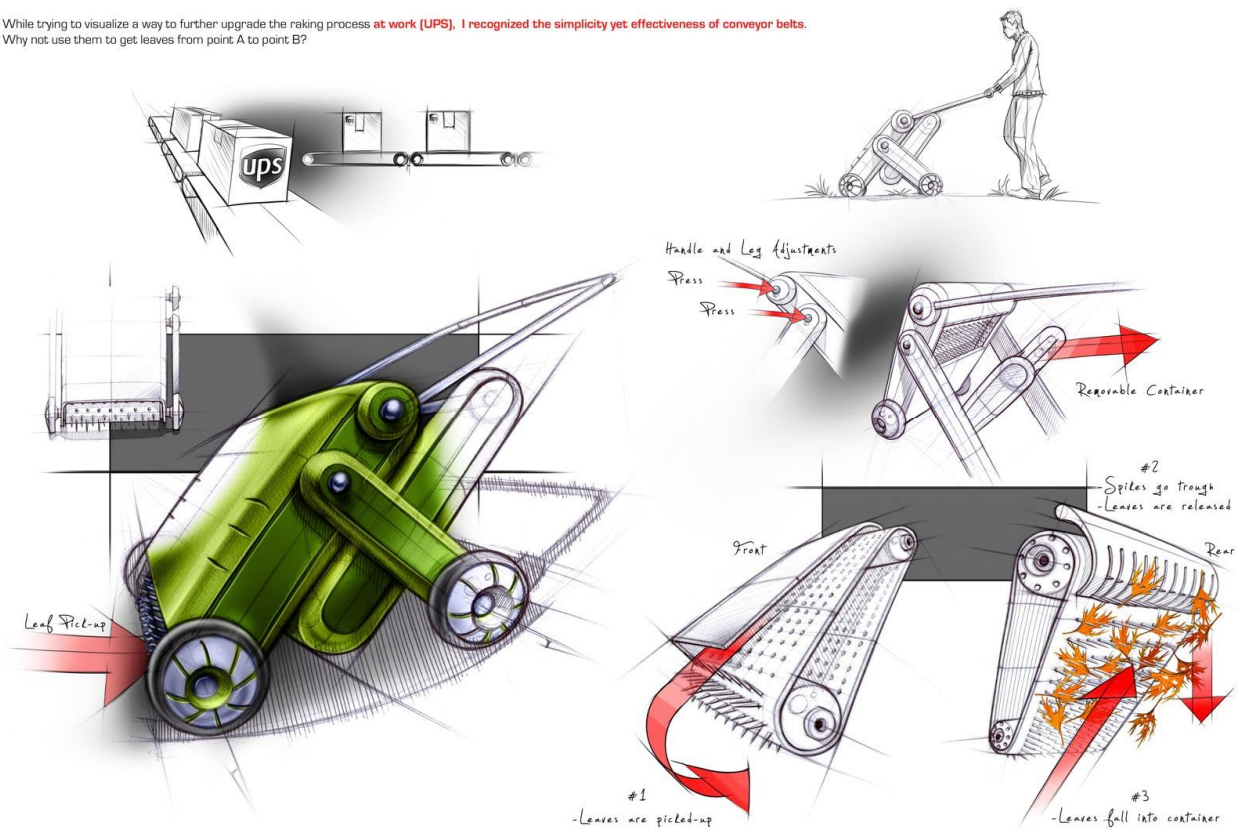

Рисунок А.7 – Приклади ескізних пропозицій



Рисунок А.8 – Приклади ескізних пропозицій

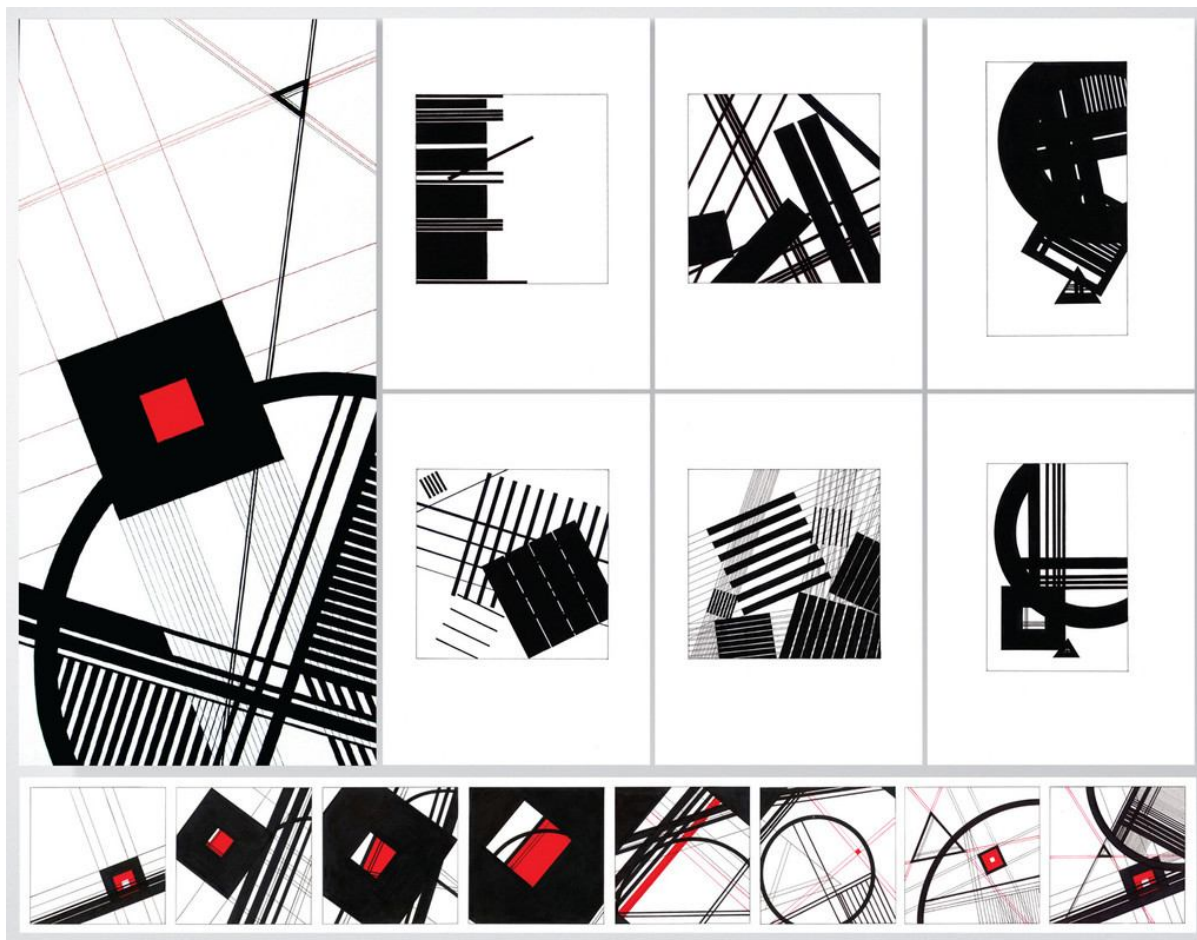

Рисунок А.9 – Приклади ескізних пропозицій



Рисунок А.10 – Приклади ескізних пропозицій

Виробничо-практичне видання

*Методичні рекомендації
до організації самостійної роботи з навчальної дисципліни*

«ПЕРЕДДИПЛОМНА ПРАКТИКА»

*(для здобувачів 4 курсу денної форми навчання
першого (бакалаврського) рівня вищої освіти
зі спеціальності 022 – Дизайн)*

Укладачі: **ВЕРГУНОВ** Сергій Віталійович,
ВЕРГУНОВА Наталія Сергіївна,
ЗВЕНІГОРОДСЬКИЙ Леонід Анатолійович,
КОЛЯДА Ігор Ігорович,
МОРОЗЮК Юрій Володимирович,
МОРСЬКА Олександра Олександрівна

Відповідальний за випуск *С. В. Вергунов*
Редактор О. А. Норик
Комп'ютерне верстання *С. В. Вергунов*

План 2021, поз. 544М

Підп. до друку 28.10.2021. Формат 60 × 84/16.
Електронне видання. Ум. друк. арк. 1,4.

Видавець і виготовлювач:
Харківський національний університет
міського господарства імені О. М. Бекетова,
вул. Маршала Бажанова, 17, Харків, 61002.
Електронна адреса: office@kname.edu.ua
Свідоцтво суб'єкта видавничої справи:
ДК № 5328 від 11.04.2017.