

**Міжнародний центр науки і досліджень
(м. Київ)**

**МАТЕРІАЛИ V МІЖНАРОДНОЇ
НАУКОВО-ПРАКТИЧНОЇ КОНФЕРЕНЦІЇ**

«ПЕРСПЕКТИВИ РОЗВИТКУ СУЧАСНОЇ НАУКИ»

24 - 25 вересня 2020 року

**Київ
МЦНід
2020**

УДК 005
ББК 66.3(0)

Перспективи розвитку сучасної науки : матеріали V Міжнародної науково-практичної конференції м. Київ, 24 – 25 вересня 2020 року. – Київ: МЦНІД, 2020. – 84 с.

У даному збірнику представлені тези доповідей учасників Міжнародної науково-практичної конференції «Перспективи розвитку сучасної науки». Висвітлюються актуальні проблеми розвитку науки на сучасному етапі розвитку. Розглядаються актуальні механізми та інструменти забезпечення перспектив наукових досліджень.

Збірник призначений для студентів, здобувачів наукових ступенів, науковців та практиків.

Всі матеріали представлені в авторській редакції. За повноту та цілісність яких автори безпосередньо несуть відповідальність.

МЦНІД 2020

ЗМІСТ

Економічні науки	5
Варга В.П. ПОТЕНЦІАЛ РОЗВИТКУ ЯК УМОВА КОНКУРЕНТОСПРОМОЖНОСТІ ПІДПРИЄМСТВА.....	5
Галушка К.А. ИННОВАЦИОННЫЕ ДРАЙВЕРЫ СТАНОВЛЕНИЯ И РАЗВИТИЯ БРЕНДА В ПЕРИОД НОВОГО ЭТАПА ДИДЖИТАЛИЗАЦИИ РЫНКОВ	6
Калашнікова Ю.М. ІННОВАЦІЙНІ БАНКІВСЬКІ ПРОДУКТИ В УКРАЇНІ	8
Конюшенко Т.Ю. ОСОБЛИВОСТІ РОЗВИТКУ АУДИТУ В НІМЕЧЧИНІ	10
Луценко І.В., Стародубцева О.С., Яковенко С.І. ВИЯВЛЕННЯ РЕЗЕРВІВ ПІДВИЩЕННЯ ЕФЕКТИВНОСТІ ДІЯЛЬНОСТІ ПІДПРИЄМСТВА.....	12
Минич Ю.В., Нагорна Я.С., Попова М.Ю. ПРОБЛЕМНІ АСПЕКТИ ІННОВАЦІЙНИХ ПОЗИЦІЙ В УКРАЇНІ	13
Минич Ю.В., Суржик Ю.О. ВЛИВ ФАКТОРІВ НА ЕКОНОМІКУ УКРАЇНИ	14
Історичні науки	15
Орел Д.О. НІМЕЦЬКО-НАЦИСТСЬКИЙ ОКУПАЦІЙНИЙ РЕЖИМ В УКРАЇНІ	15
Ореховський Д.О. СПРОБИ ЛОКАЛІЗАЦІЇ МІСЦЯ ЗАГИБЕЛІ КНЯЗЯ СВЯТОСЛАВА У ВІТЧИЗНЯНИЙ ІСТОРИЧНИЙ НАУЦІ (ЗА ДАНИМИ АРХЕОЛОГІЧНИХ РОЗВІДОК)	18
Реуський В.А. В.А. ЮЩЕНКО ТА УКРАЇНСЬКИЙ ІНСТИТУТ НАЦІОНАЛЬНОЇ ПАМ'ЯТІ	19
Медицинські науки	21
Сабалош М.В., Лизан Г.С. ФІЗИЧНА ТЕРАПІЯ ПІСЛЯ ПЕРЕЛОМІВ ПЛЕЧОВОЇ КІСТКИ У ЛЮДЕЙ ПРАЦЕЗДАТНОГО ВІКУ.....	21
Педагогічні науки	23
Бовсуновська В.М. ПРОФЕСІЙНА АДАПТАЦІЯ МОЛОДОГО ВИКЛАДАЧА ДО НАУКОВО-ПЕДАГОГІЧНОЇ ДІЯЛЬНОСТІ	23
Гапонюк О.А. ВИДИ ЧИТАННЯ, ТА ЇХ РОЛЬ В ПРОЦЕСІ ДЕКОДУВАННЯ ІНФОРМАЦІЇ З ТЕКСТІВ ІНОЗЕМНОЮ МОВОЮ	25
Герман Д.Ю. ЗАРУБІЖНА ПРАКТИКА РЕФОРМУВАННЯ УПРАВЛІННЯ ЗАКЛАДОМ СЕРЕДНЬОЇ ОСВІТИ: УРОКИ ДЛЯ УКРАЇНИ.....	26
Дейнека С.М. ІКТ ТА ТРАДИЦІЙНІ ФОРМИ СПІЛКУВАННЯ З ПРИРОДОЮ В ПРОЦЕСІ ФОРМУВАННЯ ПРИРОДНИЧОЇ КОМПЕТЕНТНОСТІ УЧНІВ ПОЧАТКОВИХ КЛАСІВ	28
Кириченко С.В. ОСОБЛИВОСТІ САМОСТІЙНОЇ РОБОТИ СТУДЕНТІВ У ТЗВО.....	30
Матешчук М.А. МЕТОДИ РОЗВИТКУ МОВЛЕННЯ МОЛОДШИХ ШКОЛЯРІВ НА УРОКАХ УКРАЇНСЬКОЇ МОВИ.....	31
Мкртічян О.А. ПИТАННЯ РОЗВИТКУ ТВОРЧИХ ЗДІБНОСТЕЙ МАЙБУТНІХ ВИХОВАТЕЛІВ В ПРОЦЕСІ МУЗИЧНОЇ ДІЯЛЬНОСТІ.....	33
Павлова О.П. ОСНОВНІ НАПРЯМКИ МОДЕРНІЗАЦІЇ ПРОФЕСІЙНОЇ ПІДГОТОВКИ РЕЖИСЕРІВ-ПОСТАНОВНИКІВ ТЕАТРАЛІЗОВАНИХ ВИСТАВ ТА МАСОВИХ СВЯТ.....	34
Ткаченко І.А., Ковбаса М.О. ІНТЕГРОВАНІ ЗАНЯТТЯ ЯК ВИД ІННОВАЦІЙНОГО НАВЧАННЯ .	36
Токман Д.А. ЗМІНЕНЕ РОЗУМІННЯ НАВЧАННЯ.....	37
Політичні науки	38
Герман Д.Ю. СУЧАСНИЙ СТАН ТА ПЕРСПЕКТИВИ РОЗВИТКУ ПОЛІТИЧНОГО КРАУДСОРСИНГУ В УКРАЇНІ	38
Психологічні науки	40
Близнакова О.М. КОНФЛІКТ САМООЦІНКИ ЯК СОЦІАЛЬНО-ПСИХОЛОГІЧНИЙ ЧИННИК РОЗВИТКУ ОСОБИСТОСТІ ПІДЛІТКОВОГО ВІКУ.....	40
Мельничук І.Я., Мельничук С.К. ФЕНОМЕНОЛОГІЯ ВИНИКНЕННЯ ТА ПЕРЕБІГУ ПІДЛІТКОВОЇ ДЕПРЕСІЇ	42

Технічні науки	44
Вернигора В.Д., Коробочка О.М. ОЧИЩЕННЯ ВОДНИХ ТЕХНОЛОГІЧНИХ СЕРЕДОВИЩ ВІД МАСЕЛ.....	44
Гусева Ю.Ю. ОЦІНЮВАННЯ ЦІННОСТІ ВИМОГ СТЕЙКХОЛДЕРІВ ПРОЕКТУ ЗА ДОПОМОГОЮ МЕТОДІВ ПЛАНУВАННЯ ЕКСПЕРИМЕНТУ.....	46
Денісова А.С. ПЛАВЗАСОБИ НА ЕЛЕКТРИЧНИЙ ТЯЗІ - ЕКОЛОГІЧНИЙ ТРАНСПОРТ СЬОГОДЕННЯ І МАЙБУТЬОГО.....	47
Немова О.А. ОГЛЯД АЛГОРИТМІВ СИНТАКСИЧНОГО АНАЛІЗУ ТЕКСТУ ДЛЯ ВИЗНАЧЕННЯ СТИЛЮ БІБЛІОГРАФІЧНОГО ОПИСУ.....	48
Мархай І.І., Яковенко С.Л. ОХОРОНА ПРАЦІ ЯК ФАКТОР ЗБЕРЕЖЕННЯ ЛЮДСЬКОГО КАПІТАЛУ 50	
Черкас О.А. ЗАГАЛЬНІ ТЕНДЕНЦІЇ В БУДІВНИЦТВІ СУДЕН	51
Чернець М.В., Корнієнко А.О. ВПЛИВ ОГРАНЕННЯ ВТУЛКИ ПІДШИПНИКА КОВЗАННЯ НА ПАРАМЕТРИ КОНТАКТУ І ДОВГОВІЧНІСТЬ	52
Ракитська Н.М. МОДЕЛЮВАННЯ МЕХАНІЧНИХ ПЕРЕДАЧ У ГРАФІЧНІЙ ПРОГРАМІ.....	54
Фурсенко Р.А. КОНСТРУКЦІЯ ГАЗООЧИСНОГО АПАРАТУ ДЛЯ ПРОЦЕСУ ПИЛОВЛОВЛЮВАННЯ	55
Ярмаки А.Х. ТЕПЛОАПРЯЖЕНОСТЬ ДЕТАЛЕЙ ЦПГ И ЛУБРИКАТОРНЫЕ СМАЗКИ ИХ КОНТАКТНЫХ (РАБОЧИХ) ПОВЕРХНОСТЕЙ.....	57
Фізичне виховання і спорт.....	58
Бакалінська В.С. ІННОВАЦІЙНІ ТЕХНОЛОГІЇ УПРАВЛІННЯ ПЕРСОНАЛОМ В ФІТНЕС ІНДУСТРІЇ	58
Білошицький В.В. СУЧАСНІ ПРОБЛЕМИ ФІЗИЧНОГО ВИХОВАННЯ МОЛОДІ ДОПРИЗОВНОГО ВІКУ 60	
Фізико-математичні науки.....	61
Голоднікова Н.О. ОПТИМІЗАЦІЯ СТРУКТУРИ ПОСІВНИХ ПЛОЩ З УРАХУВАННЯМ РИЗИКУ 61	
Жирнов М.В. РОЗРАХУНОК ТИСКУ У ДАЛЬНЬОМУ ПОЛІ ДІЇ ЕЛЕКТРОРОЗРЯДНОГО АКУСТИЧНОГО ВИПРОМІНЮВАЧА.....	63
Михайлов В.В. РОЛЬ МАТЕМАТИЧНИХ МЕТОДІВ І РОЗРАХУНКІВ В ЮРИДИЧНІЙ НАУЦІ.....	66
Філологічні науки.....	67
Анікеєва А.Ю. МІЖКУЛЬТУРНА КОМУНІКАЦІЯ В УМОВАХ ГЛОБАЛІЗАЦІЇ ІНФОРМАЦІЙНОГО ПРОСТОРУ	67
Грабельська О.В. КОНТРОЛЬ ЗНАТЬ СТУДЕНТІВ НА ДИСТАНЦІЙНИХ ЗАНЯТТЯХ З ІНОЗЕМНОЇ МОВИ	68
Конєва О.В. ДО ПИТАННЯ ДИФЕРЕНЦІАЦІЇ ОСНОВНИХ ТЕРМІНОПОНЯТІЙНИХ КАТЕГОРІЙ У ГАЛУЗІ ФРАЗЕОЛОГІЇ: ТЕОРЕТИКО-МЕТОДОЛОГІЧНИЙ АСПЕКТ.....	69
Мищенко М.В., Гудкова О.Є. ФОРМУВАННЯ «SOFT SKILLS» У СТУДЕНТІВ ВУЗІВ.....	71
Паночко М.М. ЛЕКСИКО-СЕМАНТИЧНІ ОСОБЛИВОСТІ ЗАХІДНОУКРАЇНСЬКОЇ СУСПІЛЬНО-ПОЛІТИЧНОЇ ТЕРМІНОЛОГІЇ СЕРЕДИНИ ХІХ СТОЛІТТЯ.....	73
Чеботар І.М. ЛІНГВІСТИКА ТЕКСТУ ЯК САМОСТІЙНА НАУКОВА ДИСЦИПЛІНА.....	75
Швець Д.В. ТЕНДЕНЦІЇ ПАЛІНДРОМУ В ЛІТЕРАТУРІ.....	76
Філософські науки	78
Яковенко І.П., Співак М.В. ВІРТУАЛЬНА РЕАЛЬНІСТЬ ЯК ЯВИЩЕ СОЦІОКУЛЬТУРНОЇ СФЕРИ....	78
Юридичні науки	80
Тертична А.А. СИСТЕМА ЗАХОДІВ КРИМІНАЛЬНО-ПРАВОВОГО ХАРАКТЕРУ ЗА НЕВИКОНАННЯ СУДОВОГО РІШЕННЯ (СТАТТЯ 382 КК УКРАЇНИ); ТЕОРЕТИЧНИЙ ТА ПРАКТИЧНИЙ АСПЕКТ	80
Ялова О.В., Ознамечь Г.О. ДЕЯКІ ІСТОРИЧНІ АСПЕКТИ РОЗВИТКУ І ФОРМУВАННЯ МОВНОЇ ПОЛІТИКИ В УКРАЇНІ ДО ХХІ СТ.....	82

ПОТЕНЦІАЛ РОЗВИТКУ ЯК УМОВА КОНКУРЕНТОСПРОМОЖНОСТІ ПІДПРИЄМСТВА

Конкурентоспроможність підприємства збільшується завдяки використанню умов, які нададуть можливість впровадити сучасні та новітні методи та форми розвитку, де найбільш ефективним є потенціал розвитку. Це підвищить й забезпечить конкуренту перевагу суб'єкта господарювання.

Конкурентна перевага являє собою економічні відносини суб'єктів господарювання, що проявляються у перевагах над конкурентами у виробничому процесі, отриманні ресурсів або позиціонуванні на товарному ринку в існуючих умовах взаємодії з зовнішнім середовищем [3, с.5].

Постійний динамічний розвиток суб'єктів господарювання змушує сьогодні керівників зосередитися на максимальному використанні та залученні потенціалу для безперервного зросту своєї організації. Сталий та незмінний розвиток підприємства можливий тільки при застосуванні всіх наявних ресурсів як зовнішніх, так і внутрішніх.

У сучасній науковій літературі потенціалу розвитку підприємства приділяється значна увага. Багато вітчизняних вчених досліджують дану проблему, серед них слід зазначити Н. Касьянова, О. Парфентьева, К. Мамонов та інші.

Потенціал розвитку на наш погляд, можемо обґрунтувати як сукупність всіх наявних потенціалів підприємства та використання їх для досягнення цілей й мети, при цьому зважаючи на можливі економічні фактори в майбутньому. Логічним буде з'ясувати суть поняття означеного терміну.

Визначення терміну «потенціал розвитку» у наукових джерелах

Автор	Зміст
Н. Касьянова [1, с. 89]	взаємозв'язок стратегічного й оперативного потенціалів, де оперативний потенціал включає перш за все виробничий потенціал із таким загальноприйнятими елементами, як основні виробничі фонди та технологія, фінансовий та трудовий потенціали.
О. Парфентьева [4, с. 158]	комплекс взаємопов'язаних ресурсів та здатності їх до реалізації, які визначають спроможність господарюючого суб'єкта приводити у відповідність до зовнішніх внутрішні можливості розвитку на основі постійного пошуку і використання нових сфер і способів реалізації наявних і перспективних ринкових можливостей.
К. Мамонов [2, с. 313]	система економічного, організаційного та інтелектуального потенціалів, формування й використання яких забезпечується на основі інвестування капіталу в процес розвитку для отримання економічного ефекту

Таким чином, дефініція «потенціал розвитку» формується як взаємозв'язок, комплекс та система потенціалів підприємства. У контексті нашого дослідження під означеним поняттям розуміємо упорядкованість в діях, що направлені на використання та взаємозв'язок всіх потенціалів для пошуку, застосування та одержання можливих економічних, фінансових позитивних наслідків для організації.

Для потенціалу розвитку можна визначити основні характеристики, а саме:

- системність;
- комплексність;
- стратегічну орієнтованість;
- інтегральність;
- залежність від факторів внутрішнього та зовнішнього середовища [2, с.313].

Розгляд потенціалу розвитку підприємства можливо впровадити, якщо ретельно провести аналіз всіх прерогатив та наявних ресурсів в сукупності. Але необхідно розглянути та зіставити в порівнянні всі позитивні та негативні наслідки попри використання своїх ресурсів. Не зайвим буде оцінити можливість збалансування нестачі чи надлишки наявності зайвих тих чи інших переваг.

Автор Н. Касьянова вважає, що серед факторів, що впливають на рівень потенціалу розвитку підприємства, слід виділяти:

- здатність до проведення макроекономічного аналізу ситуації у сфері діяльності підприємства;
- здатність до прогнозування змін в обсягах і структурі споживчого попиту;

- здатність до розробки й реалізації конкурентоспроможних ідей у сфері технології та організації технологічних процесів;
- здатність до забезпечення стійкості підприємства в умовах зміни факторів зовнішнього середовища, що негативно відбиваються на діяльності підприємства, за рахунок розробки і реалізації ефективних захисних стратегій;
- здатність до забезпечення внутрішньої гнучкості підприємства за рахунок активної інноваційної політики;
- здатність до використання конкурентних переваг у ринковій боротьбі;
- здатність до ефективного використання інвестиційних можливостей для розвитку ресурсного потенціалу;
- рівень адаптивності стратегії і тактики діяльності підприємства до змінних умов господарювання [1, с.89].

Процес формування потенціалом розвитку вимагає системності, методичності, координованості, реалізації деяких робіт. При цьому використання одного певного ресурсу повинно сприяти максимальному розвитку, розкриттю або втіленню можливих перспектив іншого, а їх комплекс призвів би до сучасної, новітньої особливості підприємства.

Характерними рисами потенціалу розвитку підприємства повинні бути:

- відображення минулого, тобто сукупності властивостей, накопичених системою в процесі її встановлення та таких, що зумовлюють можливість до її функціонування та розвитку;
- визначення рівня практичного застосування й використання наявних можливостей;
- орієнтація на розвиток (на перспективу) [1, с. 89].

Таким чином, роблячи висновок можна зазначити, що модернізація, формування потенціалу підприємства надає можливість до ретельного та якісного розподілу всіх наявних ресурсів, та призводить до покращення стану підприємства. При цьому здійснювати постійний пошук та вдосконалення новітніх ідей за допомогою невидимих ресурсів, що призведе до прогресу та самовдосконалення організації.

Література:

1. Касьянова Н. В. Формування потенціалу розвитку підприємства / Н. В. Касьянова // Науковий вісник Полтавського університету економіки і торгівлі. Випуск № 4 (55), 2012р. С. 88-93.
2. Мамонов К. А. Планування потенціалу розвитку будівельного підприємства / К. А. Мамонов, О. І. Угоднікова. //Економічний аналіз : зб. наук. праць Випуск 13, 2013 р. С. 311-316.
3. Мошак С. М., Мікловда В. П., Шандор Ф. Ф., Кубіній Н. Ю., Кубіній В. В. Стратегічне управління конкурентоспроможністю: системний метод та екзистенціальна експозиція: монографія – Мукачево: Карпатська вежа. – 2017. –240с.
4. Парфентьева О. Г. Потенціал розвитку та його стратегія / О. Г. Парфентьева // Вісник Чернівецького торговельно-економічного інституту. Економічні науки. - 2013. - Вип. 1. - С. 157-161. URL: http://chitei-knteu.cv.ua/herald_en/content/download/archive/2013/v1/NV-2013-V1_25.pdf (дата звернення 12. 09. 2020р.)

Галушка К.А.

магістр менеджмента,

Учебно-Научный институт «Каразинская школа бизнеса»

Харьковский национальный университет имени В. Н. Каразина

Глава PR- отдела Молодежного совета г. Харьков

ИННОВАЦИОННЫЕ ДРАЙВЕРЫ СТАНОВЛЕНИЯ И РАЗВИТИЯ БРЕНДА В ПЕРИОД НОВОГО ЭТАПА ДИГИТАЛИЗАЦИИ РЫНКОВ

Вопрос, где могут найти рост крупные бренды во время стагнации рынков, технологических сбоев и быстрых изменений в поведении потребителей является все более актуальным. Один из популярных путей - расширение бренда: распространение бренда на соседние рынки, где его ценностное предложение все еще актуально для потребителей. Классические случаи включают в себя переход Colgate от зубной пасты к зубным щеткам, Nivea от ухода за телом к уходу за волосами и Gillette от лезвий для бритвы к пене для бритья.

Однако некоторые действующие компании идут дальше этого подхода, используя свой бренд в качестве трамплина для продвижения инноваций на совершенно новом рынке. Возьмем, к примеру, Weather Company, которой принадлежит Weather Channel. Она использовала свои обширные ресурсы данных о погоде, чтобы выйти за рамки телевизионного бизнеса и успешно выйти на новые рынки, предоставляя данные и различные модели прогнозов, которые помогают компаниям принимать более обоснованные решения. Например, анализируя свои данные, Weather Company выяснила, что репелленты от насекомых хорошо продаются весной в Далласе, когда точка росы ниже среднего, но весенние продажи спреев от насекомых в Бостоне хорошо продаются, когда точка росы выше среднего [4].

Представление iPhone от Apple — это, конечно, хорошо известный пример того, как она стала злоумышленником, создавая новые бизнес-пространства, используя уникальные связи, которые ее бренд установил с потребителями. Однако менее известно то, что инновации не только сами по себе достигают впечатляющих результатов, но и часто создают эффект ореола, придавая новый вид оригинальному бренду. Например, в год выпуска iPhone продажи компьютеров Apple Mac выросли на 16 процентов, что почти в восемь раз превышает общий темп роста продаж персональных компьютеров [6].

Такого рода инновации, ориентированные на бренд, достигли зрелости в последние несколько лет по ряду причин. Если компания занимает доминирующее положение на насыщенном рынке, их шансы получить гораздо большую долю могут быть невелики. Переход компании в новую категорию может быть единственным реальным вариантом достижения внутренних и внешних целей роста. Кроме того, бренды во все большей степени определяются не тем, что они сообщают или проводимыми им рекламными кампаниями, а тем, как они обслуживают клиентов и удовлетворяют их запросы. Более того, инновации, ориентированные на бренд, могут быть инструментом для усиления или улучшения позиционирования бренда: сила бренда Apple растет с каждой новой категорией, в которую входит компания.

Наконец, появление методов трехмерной печати и быстрого прототипирования в сочетании с мышлением «проб и ошибок» и возможностями A/B-тестирования упростило для корпоративных инновационных команд продвижение, тестирование и постоянное улучшение идей бренда.

Некоторые влиятельные бренды обладают в сознании потребителей ярко выраженными характеристиками или ассоциациями. Когда они извлекают из них выгоду для выхода на новые территории, а не просто колонизируют соседнюю категорию, они вносят инновации в свою новую область.

У действующих компаний есть ряд активов и преимуществ, которые они могут использовать, чтобы активно действовать на новых рынках. Во время исследования было выделено три основных драйвера развития:

- *Отличительная ценность бренда и доверие.* Вхождение Virgin в банковское дело High Street в то время, когда доверие к этому сектору было на рекордно низком уровне, позволило ей воспользоваться своим статусом бренда, известного тем, что предлагает клиентам более выгодные условия. Установившаяся торговая марка также может выступать в качестве мощной формы поддержки на новых рынках;

- *Крепкие отношения с клиентами.* BMW использовала свое понимание потребностей клиентов в мобильности, а также свое существующее представление о том, что это бренд премиум-класса, чтобы войти в новую категорию с услугой, которая позволяет ей использовать другое состояние потребности. Точно так же немецкий производитель детского питания HiPP вышел на рынок товаров для ухода за младенцами, обратившись к желанию клиентов покупать органические, натуральные и заботливые продукты для их новорожденных. В настоящее время этот бренд является основным претендентом в категории товаров для ухода за детьми в Германии с долей рынка 4,5%, уступая лишь трюке ведущих международных игроков.

- *Доступ к данным, возможность и другим институциональным активам.* Опыт Disney в предоставлении уникального клиентского опыта позволил ей переосмыслить изучение языков на китайском рынке и создать и реализовать ценностное предложение, с которым не мог сравниться ни один другой поставщик. Другие типы активов могут варьироваться от технических - таких как ноу-хау, благодаря которым Honda Motor Company расширилась от автомобилей до газонокосилок, - до эмоциональных, как видно из «товарищеских отношений», предлагаемых MP3-плеерами и телевизорами Sony Corporation.

Стратегия брендов сегодня напоминает популярную музыку 1960-х: «Времена меняются». Теперь потребители переходят от бренда к бренду, от продукта к продукту и с сайта на сайт одним движением руки. При этом актуальность бренда остается высокой. Бренды — это маяки доверия. Чем больше у потребителей выбора, тем важнее становятся эти маяки. Наше исследование показывает, что актуальность бренда особенно высока в категориях, предлагающих практически неограниченный выбор, таких как онлайн-знакомства, интернет-магазины и онлайн-бронирование путешествий. Для онлайн-покупателей снижение рисков является наиболее важной функцией бренда, намного опережая выгоду от имиджа и эффективности информации. Сильный бренд излучает доверие и защищает покупателей от риска сделать неправильный выбор [5]. Тем не менее, данные и аналитика меняют способы взаимодействия брендов и

клиентов друг с другом. В этой ситуации необходимо обновить проверенные принципы стратегии бренда. Пришло время для стратегии бренда перейти на новый этап.

Бренды черпают свою силу из трех источников: науки (создание идей и измерение эффективности), искусства (творчество) и ремесла (управление и исполнение). Во времена быстрых изменений сильные бренды особенно нуждаются в преимуществах этих прочных основ: глубокое понимание клиентов и рынка на основе тщательно проверенных концепций, четкая цель, воплощенная в жизнь благодаря творчеству, и вдохновляющий опыт работы с брендом, последовательно предоставляемый во всех точках взаимодействия, для улучшения восприятия бренда и эффективности бизнеса.

В то же время, однако, исследования показывают, что компании, которые являются новаторами брендов, увеличивают свою выручку на 4% быстрее, чем менее инновационные компании [1]. Кажется, даже лучшие бренды могут извлечь выгоду из новых методов и подходов во всех трех случаях, так как источники силы бренда - наука, искусство и ремесло.

Чтобы защитить и увеличить капитал бренда в эпоху омниканальности, маркетологи должны использовать новые методы и новые источники данных:

- *Настроение*. Чтобы отслеживать, как бренд воспринимается в Интернете, компании должны не ограничиваться подсчетом кликов и подписчиков. Они также должны фиксировать настроения пользователей, особенно выраженные в социальных сетях, и делать это быстро. Капитал бренда, созданный десятилетиями, может испариться в мгновение ока, когда плохие новости станут вирусными. Компании больше не могут позволить себе ждать ежеквартальных результатов отслеживания бренда. [2]

- *Ловкость*. Раньше качественное исследование было дорогостоящим и обременительным. Вот почему многие исследователи сосредотачиваются на наблюдениях за поведением потребителей в масштабе и, как следствие, часто пренебрегают основными потребностями потребителей. Веб-приложения и мобильные приложения, такие как цифровые дневники на базе искусственного интеллекта и онлайн-этнография, позволяют брендам узнавать внутренние мотивы потребителей за небольшую часть времени и затрат, чем традиционные фокус-группы.

- *Персонализация*. Персонализация - ключевой фактор роста выручки. Это позволяет брендам налаживать более тесные отношения с клиентами и увеличивать прибыль, а также повышать лояльность [3]. В прошлом большинство действий и KPI, связанных с брендом, основывались на фиктивном «среднем покупателе». Теперь, благодаря достижениям в области качества данных и аналитики, сообщения и показатели могут быть адаптированы к все меньшим целевым группам или состояниям и случаям микропотребности.

Литература:

1. Buck R., Harper A., Lowrie J., and Prince S., "Agile in the consumer-goods industry: The transformation of the brand manager," April 2019
2. Hartmann J., Heitmann M., Schamp C., and Siebert C., "More than a feeling: Benchmarks for sentiment analysis accuracy," January 2020
3. Robinson K., interview with Dynamic Yield CEO Liad Agmom, "What's happening with personalization on the front lines," July 2018
4. Rosman K., "Weather Channel now also forecasts what you'll buy," *Wall Street Journal*, August 14, 2013
5. Study by McKinsey and Uni Cologne: Online buyers pay particular attention to brands, *McKinsey*, July 4, 2019.
6. Sutherland E., "Apple's iPhone 'halo effect' boosts Mac sales 16.4 percent," *Cult of Mac*, December 1, 2009

Калашиківа Ю.М.

*здобувач вищої освіти кафедри фінансів, банківської справи та страхування
Дніпровського національного університету ім. Олесь Гончара*

ІННОВАЦІЙНІ БАНКІВСЬКІ ПРОДУКТИ В УКРАЇНІ

Банківська система є однією з найважливіших частин ринкової економіки. На сьогоднішній день, в умовах жорсткої конкуренції головною задачею банків є утримання та залучення нових клієнтів. Загалом залишитися конкурентоспроможним та займати лідерські позиції вдається тим банкам, які впроваджують в свою діяльність інновації за допомогою застосування нових досягнень науки, техніки і технології.

Банківська інновація – це процес модернізації діяльності банку, що полягає в удосконаленні продуктів, операцій, послуг, бізнес-процесів чи створенні нових, спрямований, з одного боку, на краще задоволення наявних потреб клієнтів або формування нових, з іншого – на розширення спектру послуг, продуктів і отримання додаткового прибутку [1].

Слід зазначити, що основні новинки технологій все частіше стають пов'язаними з Інтернет мережею. Банківська система не є винятком, а тому з розвитком «всесвітньої павутини» значно зросла популярність користування мобільним банкінгом. Загалом до вітчизняних банківських продуктів можна віднести: мобільний банкінг, Інтернет-банкінг, «зона 24», електронний залишок, POS-термінали в торговельних мережах, QR-банкінг, розумна заправка, Send money, фотокаса.

Україні, та навіть за її межами, найбільшим інноваційним банком є ПриватБанк. Його визначною технологією є «Приват24». Ця система допомагає вирішувати будь-яку проблему за лічені хвилини, не покидаючи дім, але при наявності доступу до Інтернету, а саме: перераховувати кошти між картками, сплачувати комунальні та будь-які інші платежі, проводити обмін валют, поповнення мобільного рахунку, плата за кредитні рахунки та багато іншого.

Але ПриватБанк не єдиний, хто започатковує новинки. Наприклад, ПАТ «Альфа-Банк» спровадив – Alfa-Pay, завдяки цій технології можна використовувати годинник для оплати платежів. Значною перевагою цього банку є те, що він один з найбільш якісних та швидких каналів обслуговування фізичних осіб, ще ПАТ «Альфа-Банк» активно просуває технологію NFC в Україні. Технологія NFC (Near Field Communication). Державний банк ПАТ «Ощадбанк» також має досягнення. Його інновацією є «Віртуальна картка», яка дає змогу клієнтам зручно, а головне безпечно розраховуватись в Інтернет мережі. Її перевага полягає у тому, що клієнт самостійно може її відкрити без звернення до відділу банку, а також за власним бажанням встановлює ліміт для платежів та в будь-який момент може заблокувати чи закрити картку.

Особливої уваги заслуговує технологія NFC, яка є, по суті, варіацією радіозв'язку на надкоротких дистанціях, можна проводити платежі в магазинах, терміналах через власний телефон. Універсальні рішення на базі NFC Visa payWave або MasterCard PayPass стрімко розвиваються як в Україні, так і за кордоном. [2]. Це значно полегшує користування платіжними картками та привертає увагу клієнтів саме до тих банків, які уже використовують ряд цих технологій. Взагалі можливість мережі Інтернет, може посприяти розвитку майже всіх видів бізнесу, в тому числі спростити і покращити проведення безготівкових платіжних розрахунків. Це дасть змогу якісніше обслуговувати клієнтських безготівкових платежів, а банкам, які матимуть розвинену та сучасну систему обслуговування клієнтів, – підняти свій рейтинг.

Але, на жаль, є багато факторів, які стримують розвиток інноваційних банківських продуктів: відсутність системного підходу у розробці та впровадженні інновацій; високий рівень невизначеності; недостатній технологічний рівень українських банків; дефіцит кваліфікованих працівників у сфері підтримки та значний відтік працівників за кордон; недостатній рівень оплати; значні затрати на нововведення, за рахунок чого і відбувається продаж нововведень; високий рівень конкурентної боротьби на ринку [3].

Підсумовуючи можна сказати, що потенціал розвитку банківських продуктів значно великий, адже їх кількість в Україні поки що не є достатньою. Інноваційний розвиток банківської системи України не стоїть на місці, він значно розвивається, але діючим банкам потрібно не тільки слідкувати за конкурентами, але й за світовими тенденціям, аби не залишатися позаду, та мати змогу бути конкурентним міжнародним банком. Але все це повинно в першу чергу задовольняти вимоги клієнтів, пропонуючи йому все кращі й кращі умови співпраці. Також слід приділити увагу факторам, які сповільнюють розвиток. Необхідно покращувати не лише технології, послуги та продукти, а й способи організації діяльності банків, комунікації з клієнтами, просування продуктів та інше.

Література:

1. Смовженко Т.С. Инновационные стратегии зарубежных банков / Т.С. Смовженко, С.Б. Егорычева // Деньги и кредит. – 2016. – № 8. – С. 51–56.
2. Онишко С.В. Фінансове забезпечення інноваційного розвитку: монографія / С.В. Онишко. – Ірпінь: Національна академія ДПС України, 2014. – 434 с.
3. Сгоричева С.Б. Інноваційна діяльність комерційних банків: стратегічні аспекти: монографія / С.Б. Сгоричева; ВНЗ у кооперації «Полтавський університет економіки і торгівлі». – Полтава: ТОВ «АСМІ», 2010. – 348 с.

ОСОБЛИВОСТІ РОЗВИТКУ АУДИТУ В НІМЕЧЧИНІ

На сьогодні аудит є невід'ятною частиною ефективного функціонування економіки кожної країни. З його допомогою перевіряється законність здійснюваних підприємствами операцій, правильність ведення бухгалтерського обліку і складання звітності. Також, визначаються недоліки у фінансово-господарській діяльності й розробляються необхідні заходи для їх коригування. Процес становлення і розвитку аудиторської діяльності охоплює величезний проміжок часу, безліч етапів і країн. У кожній країні зародження і поширення аудиту мало свої особливості, що представляє величезний інтерес для вивчення даної теми. У даній статті розглянуті особливості розвитку аудиторської діяльності в Німеччині.

Слово «аудит» має латинське походження. «Audio» в перекладі означає «слухач», «Слухає». У духовних навчальних закладах цими словами називали перспективних учнів, які перевіряли, як засвоювали матеріал інші учні, перевіряли якість їх знань. У своїй основі аудиторські послуги становили собою процес перевірки аудитором правильності ведення бухгалтерського обліку, який здійснювали державні бухгалтери на місцях. [1] Аудит — це незалежна перевірка бухгалтерської (фінансової) звітності аудитором з метою висловлення думки про вірогідність такої звітності. [2]

Становлення аудиту в Німеччині почалося в 1870 році, коли вийшло доповнення до закону про аудиторську діяльність, що зобов'язує наглядові ради проводити перевірку їх бухгалтерської звітності. У законі не уточнювалося, який саме характер повинна носити перевірка: внутрішній чи зовнішній. У зв'язку зі спалахом грюндерської хворобою більшість акціонерних товариств Німеччини збанкрутувало, що призвело до необхідності проведення зовнішнього аудиту. Знаменною подією в історії розвитку аудиту Німеччини стало створення 14 серпня 1884 Інституту бухгалтерів-ревізорів. Бухгалтерів-ревізорів в той час називали "трейгендерами". Багато дослідників по-різному характеризували їхню соціальну значущість для підприємств. Наприклад, Герстнер дотримувався позитивної думки про даний інститут, вважаючи, що трейгендер є головним помічником, довіреною особою і, навіть, другом для компаній. Інші ж дослідники, а саме Р.Штерн і Р.Байгель мали зовсім протилежну думку, згідно з якою інститут бухгалтерів-ревізорів є малоефективною структурою, що діє виключно в інтересах банків. [3]

В кінці 19, на початку 20 століття в Німеччині виник новий науковий напрям — балансознавство. Згідно з Я. Соколовим — виникнення даного напрямку було обумовлено наступними факторами:

- 1) Виникненням балансового права, яке було пов'язане з діяльністю великих юристів Німеччини;
- 2) визнання балансу в якості головного бухгалтерського документа;
- 3) необхідністю ознайомлення акціонерів з особливістю структури й змістом балансу.

У 1908 році при Лейпцизькій Вищій Комерційній школі була почата спеціальна підготовка бухгалтерів-ревізорів (термін навчання - 1 рік). Головними вимогами до зарахування були: наявність вищої економічної освіти та досвід роботи.

З 1931 року аудиторські перевірки в акціонерних товариствах стали мати обов'язковий характер. Це пояснювалося тим, що наглядові ради не справлялися з покладеними на них обов'язками щодо проведення аудиторських перевірок, оскільки масштаби перевірки охоплювали всю організацію бухгалтерського обліку. Також це було пов'язано з виникненням численних філій, діяльність яких багато в чому мали самостійний характер. З таким обсягом роботи могли впоратися тільки залучені з боку кваліфіковані аудитори.

У 1932 році в Німеччині з'явився Інститут аудиторів, яким були передані функції раніше наявного Інституту ревізії та піклування. Після завершення Другої світової війни в Дюссельдорфі виник Інститут аудиторів, перейменованій згодом в Інститут аудиторів в Німеччині. За цей час Дюссельдорфський інститут, діяльність якого охоплювала практично всю територію Німеччини, придбав статус загальнонімецької організації.

Основними завданнями Інституту аудиторів є:

- 1) Забезпечення розвитку аудиторської діяльності та підготовки висококваліфікованих кадрів;
- 2) розробка основних принципів та норм, на які в процесі здійснення своєї діяльності повинні спиратися аудитори.

Всі аудитори та аудиторські фірми Німеччини в обов'язковому порядку повинні бути членами Аудиторської палати. Головне призначення Аудиторської палати полягає в захисті прав і професійних інтересів аудиторів, створення передумов, що сприяють розвитку і посиленню значущості аудиторської діяльності, консультування своїх членів з різних питань і підвищення їх кваліфікації, а також в підготовці нових аудиторських кадрів. До складу Аудиторської палати включаються не тільки аудитори, які виконують виключно свої професійні обов'язки, а й керівники, члени правління та інші працівники аудиторських фірм, які не зайняті безпосередньо аудиторською діяльністю.

Система підготовки кадрів в Німеччині має такі особливості: для того, щоб отримати допуск до іспиту необхідна наявність вищої освіти й шестирічну практичну діяльність у сфері економіки (при цьому не менше чотирьох років брати участь у виконанні тих чи інших контрольних функцій). За відсутністю закінченої вищої освіти допуск до іспиту мають особи, які пропрацювали не менше ніж 10 років в якості аудитора-асистента або іншого фахівця в аудиторському суспільстві.

У Німеччині існують дві професійні аудиторські організації: Палата аудиторів та Інститут аудиторів. Діяльність палати контролюється Федеральним Міністерством економіки. Міністерство здійснює нагляд за дотриманням законів Німеччини та Статуту самої палати. Палату Німеччини очолює правління, що складається з 9 осіб, один з яких обирається президентом. Управлінням Інститутом аудиторів займаються загальні збори членів Інституту, Рада керівників, яка обирає правління з 5 осіб. [4]

Можна зазначити, що в Німеччині існує всього три види аудиту:

Вид	Його поняття
Фінансовий аудит	це оцінка достовірності інформації, яка міститься у фінансовій звітності. Як правило, даний аудит проводять аудиторські організації, які за результатами перевірки видають висновок, щодо фінансової звітності організації.
Операційний аудит	це оцінка ефективності окремих видів діяльності організації. Його особливістю є те, що в рамках даного аудиту перевірка не обмежується бухгалтерським обліком, вона включає вивчення організаційної структури фірми, методів її виробничої діяльності, кредитової, інвестиційної, маркетингової політик.
Управлінський аудит	вивчення ділових операцій з метою розробки рекомендацій відносно економічного і ефективнішого використання ресурсів, результативності в досягненні цілей бізнесу і відповідності політиці компанії

За своєю формою та змістом фінансовий аудит найбільш близький до українського аудиту. Зараз для позначення професії аудитора в Німеччині використовується термін «виртшафтспрюфер», що буквально означає «контролер економіки». Цей термін захищений законодавчо, а всі інші, що застосовувалися раніше в ході історичного розвитку Німеччини (ревізор, фінансовий інспектор і ін.) в професійному вжитку не зустрічаються. Право проведення аудиторських перевірок закріплене тільки за офіційно уповноваженими аудиторами - «контролерами економіки», «присяжними контролерами бухгалтерських книг», а також офіційно уповноваженими аудиторськими фірмами.[5]

Таким чином, розвиток аудиту в Німеччині має ряд особливостей, пов'язаних з професійною підготовкою фахівців, державним регулюванням аудиторської діяльності, а також з організацією і проведенням аудиторських процедур.

Література:

1. Трофимова І.Є., Кузьміна І.В., Ивонина О.Г. Аудит: навчальний посібник. - Держинськ: Конкорд, 2016. - 232 с.
2. Саченко С. Аудиторська діяльність: вітчизняний та зарубіжні аспекти розвитку // Контроль як фактор економічної безпеки підприємства [Текст]: матеріали круглого столу, ТНЕУ: Тернопіль. - 2012. - С. 53-57
3. Ножкина Т.В. Міжнародний аудит: навчальний посібник / Т.В. Ножкина. -Петропавловск, 2007. -127 с.
4. Перевощикова Ю. Особливості розвитку аудиту в Німеччині // Наукові праці студентів: зб. статей. -Іжевск, 2015. - №1 (1). - С. 187-189.
5. Економічна енциклопедія: у трьох томах. Т.2 / Редкол.: С.В. Мочерний та ін. – К: видавничий центр „Академія”, 2001. – 848 с.

ВИЯВЛЕННЯ РЕЗЕРВІВ ПІДВИЩЕННЯ ЕФЕКТИВНОСТІ ДІЯЛЬНОСТІ ПІДПРИЄМСТВА

Підвищення ефективності роботи підприємства – відправна точка у функціонуванні підприємства. У організаціях розробляються стратегічні і тактичні плани, робиться поточний аналіз діяльності і виявляються резерви для підвищення ефективності діяльності підприємства. Одним з найважливіших напрямів економічного аналізу є виявлення існуючих господарських резервів в організації і оцінка можливості їх використання. Резервами є невикористані можливості зниження поточних витрат трудових, матеріальних і фінансових ресурсів, що авансуються, при цьому рівні розвитку продуктивних сил і виробничих стосунків. Організація пошуку резервів і їх комплексна оцінка є важливим моментом виявлення резервів. Для благополучного пошуку резервів підвищення ефективності діяльності підприємства виділяють наступну класифікацію цих резервів за певними ознаками, представлену на рис. 1.

Відповідно до класифікації резервів підвищення ефективності діяльності підприємства здійснюються заходи по пошуку і застосуванню резервів. Існують наступні основні принципи пошуку резервів, якими прийнято керуватися: науковість, комплексність, економічна обґрунтованість, системність, відвертання повторного підсумовування однакових резервів, систематичний і масовий характер. Пошук резервів має бути комплексним і системним. Комплексний підхід дозволяє виявити і узагальнити резерви в усіх сферах економічної діяльності. Системний підхід узагальнює і групує резерви, дозволяє більш повно виявити резерви і уникнути їх повторного рахунку. Комплексний пошук резерву здійснюється тоді, коли резерв укріплений необхідними ресурсами, як у вартісній оцінці, так і в натуральному вираженні. Характеристикою резервів є також їх економічна обґрунтованість. Під час підрахунків резервів необхідно враховувати виробничі потужності підприємства.



Рис. 1 Класифікація резервів за різними ознаками

У сучасному світі важливо оперативно знаходити існуючі резерви і організувати їх застосування. Виявляти напрями підвищення ефективності діяльності в компанії необхідно на постійній основі. Масовість пошуку полягає в наступному: чим більше співробітників залучені в процес виявлення, тим повніше здійснюється пошук напрямів підвищення ефективності діяльності. Підприємства виявляють резерви для збільшення обсягів виробництва і реалізації продукції, підвищення рентабельності, необхідного для збереження конкурентних позицій. Виявлення резервів здійснюється на економічних законах, науково обгрунтованій методиці пошуку, виміру і оцінки резервів для досягнення успіху підприємства.

Після виявлення і узагальнення резервів необхідно розробити конкретні заходи по впровадженню їх у виробництво. Технологія виміру, аналізу і впровадження резервів включає:

- комплекс робіт по виявленню напрямів пошуку резервів;
- способи підрахунку виявлених резервів;
- аналіз їх реальної збалансованої величини;
- заходи по впровадженню резервів у виробництво.

Система управління резервами виробництва по етапах реалізації складається з наступних етапів: аналітичного, організаційного і функціонального. На першому етапі проводиться аналіз усіх систем для виявлення напрямів підвищення ефективності діяльності компанії. Аналіз слід проводити на основі класифікації резервів за різними ознаками, на підставі цього надалі відбувається оцінка наявності існуючих резервів в компанії. На другому етапі розробляється система підрахунку виявлених резервів і здійснення їх оцінки, це дозволить визначити подальший розвиток організації. В результаті цієї роботи представляється можливим провести детальну діагностику резервів. Далі необхідно здійснювати заходи по впровадженню у виробництво виявлених резервів і оцінки отриманих результатів.

Кількісний вимір потрібно для пошуку і оцінки можливого збільшення випуску. Пошук і узагальнення резервів необхідно проводити на кожному підприємстві з метою вжиття необхідних заходів по максимальному їх використанню, що, зрештою, зробить позитивну дію на кінцевий результат і дозволить підвищити ефективність виробничо-господарської діяльності комерційної організації.

Література:

1. Воронін О. Визначення показників економічної ефективності виробництва на основі модифікації ресурсного підходу / О. Воронін // Економіка України / – 2007. – № 10. – С. 29–37.
2. Дослідження та підвищення ефективності використання матеріальних ресурсів [Електронний ресурс] – Режим доступу : <http://ukrdoc.com.ua/text/41036/index-1.html?page=5>
3. Краснокутська Н.С. Потенціал підприємства: формування та оцінка: навч. посіб. / Н.С. Краснокутська. – К. : Центр навчальної літератури, 2007. – 352 с.
4. Напрямки підвищення ефективності діяльності підприємства [Електронний ресурс] – Режим доступу: http://pidruchniki.com/1499052847543/ekonomika/napryamki_pidvischennya_efektivnosti_diyalnosti_pidpriyemstva#6
5. Гринько Т. В. Вдосконалення методів оцінки рівня конкурентоспроможності підприємств // Т. В. Гринько // Економіка: проблеми теорії та практики. Міжвузівський зб. наук. пр. – Дніпропетровськ : ДНУ, 2004. – Вип. 189. – в 5 т. – Т. IV. – С. 1060–1065.

Минич Ю.В.

Викладач I категорії

Нагорна Я.С., Попова М.Ю.

студентки Лозівської філії

Харківського державного автомобільно-дорожнього коледжу

ПРОБЛЕМНІ АСПЕКТИ ІННОВАЦІЙНИХ ПОЗИЦІЙ В УКРАЇНІ

Терміном «інновація» позначаються всі нововведення у виробничій, комерційній, фінансовій, маркетинговій, управлінській та інших сферах, будь-які зміни й удосконалення, що забезпечують суттєвий прогрес, економію витрат, підвищення рівня ефективності, рентабельності виробництва. Інновації – це результат інноваційної діяльності у вигляді впроваджених нових чи вдосконалених продукту або технології, які наділені якісними перевагами при використанні, виробництві, збуті,

використовуються у практичній діяльності та мають корисний ефект. Виходячи із усього вищезазначеного, можна дати наступне визначення поняття «інновація».

Інновація – це комплексний, тривалий процес, який поєднує створення, розробку, впровадження до комерційного використання і поширення новациї, з метою отримання економічного, науково-технічного, екологічного, соціального, інформаційного або іншого ефекту та спричиняє техніко-економічні й інші зміни в соціальному середовищі.

Аналіз сфер діяльності найбільш успішних інноваційних компаній світу вказує на те, що саме «високі», наукоємкі технології, такі як розробка програмного забезпечення, розробка та виготовлення електронних пристроїв, біотехнології, застосування нанотехнологій визначають найпотужніший вектор розвитку світової економіки в XXI столітті. Але для досягнення змістовних результатів в цій сфері необхідно створити більш ретельну та чітку систему економіко-правових механізмів, що забезпечать ефективну послідовну реалізацію стратегічних інноваційних програм розвитку в державі. Зважаючи на це, держава має створювати за допомогою як правових, так і економічних механізмів, умови для захисту та гнучкої інтеграції національної економіки в сучасну інноваційну економіку світу.

Метою дослідження на сьогодні є визначення актуальних проблем господарсько-правового регулювання й можливих шляхів їх розв'язання на підставі аналізу національного законодавства у сфері інноваційних відносин, зокрема, трансферу технологій, і, відповідно, вироблення теоретично обґрунтованих рекомендацій, спрямованих на вдосконалення чинного законодавства України, що регулює суспільні відносини в сфері інноваційної діяльності. Цілоком загальноприйнятною серед правників є позиція, що використання відповідної термінології у законодавстві певної країни завжди має бути показником досконалості юридичної техніки під час нормотворення. Інноваційна модель розвитку національної економіки, хоча і була проголошена у Законі України «Про пріоритетні напрями інноваційної діяльності в Україні», на жаль, не стала її невід'ємною ознакою. Реальні темпи впровадження інновацій є набагато нижчими від максимально можливих. В умовах сучасної економіки вони диктуються раціональною моделлю поведінки суб'єктів господарської діяльності, що вибирають певні та оптимальні темпи інноваційного оновлення

Забезпечення інноваційного розвитку вітчизняних підприємств є основною передумовою їх виживання, динамічного зростання та виходу на міжнародні ринки у глобальному конкурентному середовищі, про що свідчать світові економічні тренди.

Таким чином, основними проблемами фінансування інноваційного розвитку підприємств України є: низькі обсяги витрат підприємств на інноваційну діяльність; концентрація витрат підприємств на інновації напрямку придбання машин, обладнання та програмного забезпечення; низька частка витрат підприємств на внутрішні та зовнішні науково-дослідні роботи; відсутність довгострокового кредитування інноваційної діяльності підприємств з боку банківського сектора; підвищений ризик будь-яких форм інвестування.

Література:

1. <https://zn.ua/ukr/macrolevel/tri-klyuchovi-problemi-ukrayinskoyi-ekonomiki-240476.html>.
2. https://pidru4niki.com/10560412/ekonomika/koruptsiya_naslidki_vplivu_ekonomiku_ukrayini.
3. <https://www.dw.com/uk>.
4. ISSN 2312-7600. Економічний нобелівський вісник. 2015. № 1 (8) А.С. МАГДПЧ.
5. https://osvita.ua/vnz/reports/econom_pidpr/20580/.

Минич Ю.В., Суржик Ю.О.

Викладачі I категорії Лозівської філії

Харківського державного автомобільно-дорожнього коледжу

ВЛИВ ФАКТОРІВ НА ЕКОНОМІКУ УКРАЇНИ

Розглянемо найголовніші негативні фактори, які впливають на українську економіку :

1. Зарплати та пенсії. Ми, багато чуємо від народних депутатів, і від партійних функціонерів, і від чиновників різного масштабу про необхідність підвищити зарплати та пенсії. Але заради цього потрібно багато чим жертвувати. Нажаль наша економіка є неконкурентоспроможною . І тому вона не може «виробляти» достатньо грошей як у розвинених країнах. Саме тому йде мова про збільшення цін,

підвищення пенсійного віку, зборів , податків та інше. А Україна знову і знову просить гроші у МВФ, і тим самим понурається ще більше в борги.

2. Корупція. Є багато негативних факторів корупції, які пливають на економіку:

- уповільнюється поява ефективних приватних власників, насамперед через порушення під час приватизації, а також штучних банкруств, як правило, поєднаних з підкупом чиновників;
- розширення тіньової економіки. Держава втрачає фінансові важелі управління економікою, загострюються соціальні проблеми через невиконання бюджетних зобов'язань;
- неефективно використовуються бюджетні кошти, зокрема при розподілі державних замовлень та пілг.
- Це ще більше ускладнює бюджетні проблеми країни;
- підвищуються ціни за рахунок «корупційних витрат». У результаті чого страждає споживач;
- розширюються масштаби корупції в неурядових організаціях (на фірмах, підприємствах, в громадських організаціях). Це призводить до зменшення ефективності їхньої роботи, а відповідно, знижується ефективність економіки країни загалом.

І це тільки найменша частина наслідків корупції які можуть погіршити економіку України. Вирішення проблеми протидії корупції значною мірою залежить від того, наскільки правильно і глибоко є зрозумілою її соціальна сутність.

3. Безробіття. Кожний процент перевищення фактичного рівня безробіття над природним зменшує обсяг ВВП на 2,5 %. Зменшення рівня доходів та добробуту в суспільстві. Посилення тиску на державний бюджет. Посилення негативних психологічних тенденцій у суспільстві. Порушення суспільного спокою тощо.

4. Стримане корпоративне кредитування як результат відсутності у банків запасів гривневої ліквідності (через жорстку монетарну політику НБУ), а також високого рівня процентних ставок.

5. Трудова міграція. Відтік робочої сили загрожує економічному розвитку. Грошові перекази від трудових мігрантів з закордону є масштабними вливаннями в українську економіку.

Втім, відтік трудових ресурсів за кордон має для України й негативні наслідки. В інфляційному звіті НБУ, опублікованому у серпні минулого року, зазначається, що зростання трудової міграції може призвести до збільшення інфляції та сповільнення економічного зростання.

6. Як культурні, так і демографічні фактори здійснюють специфічний вплив на економіку.

7. Економічна криза. Негативно впливає на забезпечення економічної безпеки, тобто відповідної законодавчої бази ринкових перетворень. Відсутність правової системи ринкового регулювання сприяла криміналізації економіки та її переходу в «тінь».

Ось ми й розглянули проблеми, які на нашу думку є актуальними і можемо назвати найголовнішими в нашій країні, які негативно впливають на економіку.

Література

1. https://pidru4niki.com/1435012039988/politekonomiya/formi_bezrobittya.
2. <https://zn.ua/ukr/macrolevel/tri-klyuchovi-problemi-ukrayinskoyi-ekonomiki-240476.html>.
3. https://pidru4niki.com/10560412/ekonomika/korupsiya_naslidki_vplivu_ekonomiku_ukrayini.
4. <https://www.dw.com/uk>.
5. ISSN 2312-7600. Економічний нобелівський вісник. 2015. № 1 (8) А.С. МАГДІЧ.
6. https://osvita.ua/vnz/reports/econom_pidpr/20580/.

ІСТОРИЧНІ НАУКИ

Орел Д.О

студент кафедри історії України

СумДПУ імені А.С.Макаренка

НІМЕЦЬКО-НАЦИСТСЬКИЙ ОКУПАЦІЙНИЙ РЕЖИМ В УКРАЇНІ

Стаття присвячена дослідженню історіографії та подій Німецько-нацистського окупаційного режиму на території України

Ключові слова: окупація, окупаційний режим, нацизм, партизанство, голокост.

Дослідження німецько-нацистського окупаційного режиму в Україні залишається актуальним науковим завданням. Новітня доба історії України - це суперечливий період. Її історичний зміст - боротьба українського народу за національне визволення, за свободу.

У вивченні історії України багато питань, які й досі недостатньо висвітлені. Серед них питання іноземної окупації в роки Другої світової війни. Народ України має добре знати уроки минулого.

Ми повинні знати правду про війну. Вимога сучасного історичного моменту, вимога епохи - об'єднання всіх миролюбних сил людства в ім'я забезпечення мирного розвитку всіх країн.

Крім того, останнім часом історію викладають під іншим кутом зору, що стало можливим після розсекречування багатьох архівів. Це стосується й даної проблеми, оскільки до недавнього часу чимало архівних фондів, містили інформацію щодо окупаційного режиму, залишаються закритими, важкодоступними дослідникам.

Хронологічні рамки цієї роботи кінець осені - початок зими 1941/1942 років - жовтень 1944 року. Офіційним днем завершення нацистської окупації України вважається 14 жовтня 1944 року, коли відбулося урочисте засідання в Києві. Закарпатська Україна була очищена від гітлерівців військами 4-го Українського фронту 28 жовтня 1944 року.

Географічні межі роботи - територія України, яка була окупована німецько-нацистськими військами.

Історіографія Великої Вітчизняної війни, тобто сукупність досліджень по даній темі, дає можливість глибше і повністю зрозуміти закономірності даного періоду. Жодного періоду в історії людства не присвячено такої кількості книг, як Другій світовій війні. Водночас існує низка проблем, які вдалося на сьогодні розв'язати належним чином. Осуд нацизму і фашизму міжнародною спільнотою у спеціальних рішеннях Нюрнберзького трибуналу і судових інстанцій різних країн спричинили створення навколо цієї теми певного негативного поля. Причому поряд із силами, зацікавленими у приховуванні злочинів гітлерівців та їхніх союзників, діяли сили що намагалися роздуть цю проблему у пропагандистських цілях.

Історіографія війни бере свій початок з самого початку війни. Наукові колективи із представників Генштабу, військових академій, спеціалісти інституту історії Академії наук СРСР першими вивчали джерела, піднімали документальні матеріали. Уже в той час формувалися концепції, закладалися основи поглядів і оцінок історичних подій війни. Радянським публікаціям воєнного часу був притаманний бравурний тон, писали, зазвичай, про позитивні явища, що відповідало інтересам правлячої еліти, зацікавленої у тому, щоб не допустити аналізу причин трагічних передвоєнних прорахунків. Авторами багатьох із них були зарубіжні партійні діячі: П. Тольятті, М. Торез, М. Еркомі, Д. Армад, радянські історики і публіцисти, зокрема українські - К. Дубина, Л. Новиченко, Т. Стропал, Д. Беддик.

Значний внесок в історіографію війни внесли історики мемуарні праці активних учасників війни: І.Х. Баграмяна, А. Єременко, Г.К. Жукова, К. Рокосовського, Б. Шапошнікова.

Утвердження незалежності Української держави створило сприятливі умови для започаткування об'єктивного, по-справжньому наукового дослідження і висвітлення історіографії України періоду Другої світової війни, рішучого подолання нашарувань, штампів і стереотипів, які були характерними і домінуючими в історіографії попередніх років. З початку 90-х років перед українськими істориками повстало у всій своїй складності і повноті завдання створити нову історіографію війни, яка була б незалежною від ідеологічних, партійно-політичних пристрастей і уподобань, базувалася б не на міфах, припущеннях і політичній кон'юктурі, а на документах і факторах.

Одним з перших про необхідність створення нової історіографії проблеми, яка має відповідати нормам і запитам демократичного суспільства, висловився авторитетний дослідник воєнної історії М.В. Коваль. Йому належить цілий ряд змістовних і гостро полемічних праць, в яких здійснюється історіографічне осмислення другої світової війни і місце України в ній.

Тут формується ряд актуальних наукових проблем, без розв'язання яких неможливий подальший розвиток історіографії Другої світової війни і формування її нової історичної концепції. До таких проблем необхідно віднести, зокрема: об'єктивну і неупереджену оцінку радянської історіографії другої світової війни, аналіз причин невідповідності Збройних сил СРСР до відсічі ворогу і їх поразок у перший період війни; оцінку версії про превентивну війну гітлерівської Німеччини проти СРСР.

Істотного значення набувають історіографічні дослідження. У незалежній Україні одним з перших таких досліджень стала публікація в 1992 році монографії криворізького дослідника В.В. Стецькевича. Вона присвячена історіографічним проблемам початкового періоду війни. Тут розвиваються важливі методологічні положення про історію України в добу воєнного лихоліття не як про історію народу, без поділу його на "своїх" (радянські українці) і "чужих" (військовополонені, "бандерівці" та ін.).

З огляду на активність дослідження німецько-нацистського окупаційного режиму інтерес становить історіографічна розвідка В. Лаврінчука. Проведений ним аналіз наукової і публіцистичної літератури, яка

вийшла в Україні, і в діаспорі, дозволив зробити аргументований висновок про недостатню вивченість у вітчизняній історіографії вказаної проблематики і необхідність зосередження тут зусиль вчених.

Науковий і пізнавальний інтерес являють спогади німецьких генералів, написані у 1945-1955 рр., коли перебували під захистом відомого американського “Історичного дивізіону”. Найбільше значення серед них “Спогади солдата Гудеріана Гейнца”. Тепер читач може познайомитися з талановитим німецьким воєначальником, проникнути у психологію німецького офіцера, через його сприйняття, його очима поглянути на історичні події, нарешті переконалися, як неприязно він говорить про союзників гітлерівської Німеччини.

Група німецьких генералів: З. Весторель, В. Крейпе, Г. Блюментрит, Ф. Цейтлер, Х. Мантейфель, перебуваючи в полоні у американців написали цікаву монографію “Фатальні рішення вермахту” /2000/. Це розповідь німецьких генералів, професійних військових. Не забули поважні автори-генерали й своїх союзників, які не доклали зусиль, були погано навчені, мали застаріле озброєння, думали лише про те, як найбільше урвати.

Інтерес дослідників та істориків до минулого СС і гестапо не згасає. У 2000 році з’явилася чудова монографія французького історика, Ж.Келарю “Історія гестапо”² Автор розповідає, підтверджуючи свою оповідь, як, з якою метою створювався службою Гімлера і французькими колабораціоністами “Леґіон французьких волонтерів”, який восени 1941 року відправився на Східний фронт. Келарю розповів, як був організований набір добровольців до улюбленого дітища Гітлера - військ СС.

В умовах державної незалежності України як багатонаціональної країни стають особливо актуальними етноісторичні дослідження. Зокрема, своєрідний історіографічний підсумок розвитку Єврейських студій в сучасній Україні підбив А Подольський.¹

Весь окупаційний режим загарбників був системою планомірного масового знищення радянських людей. Взагалі на Україні відомо не менше 250 місць, де проводилися масові розстріли. Крім євреїв і комуністів, розстріли підлягали грабіжники, саботажники, військовополонені, агенти НКВС, донощики за комуністичного режиму, особи, що становили загрозу епідемії. Нерідко розстріли набирали огидливого характеру розправи “надлюдина” над “недолюдиною”: У Дніпропетровську було страчено 800 хворих психіатричної лікарні. За особливу мішень масових езекуцій слугувала інтелігенція.

Окрім масових розстрілів, іншим засобом винищення мирного населення мав стати голодомор. Існують свідчення, що в листопаді 1941 року на конференції у Східній Пруссії за участю Гітлера та інших високопоставлених нацистських чиновників було прийнято таємне рішення про створення штучного голоду в Україні.

Вже в грудні 1941 року німецька адміністрація вирішила збільшити обсяг продовольчого постачання Рейху з України шляхом зменшення числа надлишкових споживачів - євреїв і населення українських міст, таких як Київ, для яких навіть не встановлювалась норма раціонованого пайка. В інших українських містах передбачалося різко скоротити ці норми. Щоб перешкодити перевезенню продуктів харчування до міст, на дорогах встановлювався спеціальний контроль і закривалися міські базари. У результаті цих заходів у великих містах склалася катастрофічна ситуація з продовольством.

Отже, страхітливі злодійства окупантів вели до того, що Україна стікала кров’ю, була розтерзана й пограбована. Ще ніколи не зазнавала вона таких нечуваних мук, як під час нацистського лихоліття. Низка історичних праць, які з’явилися у 1990- ті роки сприяли підведенню підсумків вивчення окремих актуальних проблем України доби Другої світової війни і відіграли позитивну роль. Їх аналіз дозволяє накреслити пріоритетні напрямки майбутніх досліджень, які покликані створити оновлену історію та історіографію Другої світової війни

Список джерел та літератури:

1. Король В.Ю. Трагедія військовополонених. Свідчать архіви // Трибуна. - 1992. - №9. - 136с.
2. Міжнародний суспільно-політичний щотижневик “Джерело життя”. - 29 вересня - 5 жовтня 2001, №38, -22с
3. Німецько-фашистський окупаційний режим на Україні: Збірник документів і матеріалів. - К.,1963. - 77с.
4. Україна в другій світовій війні: Уроки історії та сучасність. Матеріали міжнародної наукової конференції (27-28 жовтня 1944р.) - К., 1995,140с.
5. Вторая мировая война. Краткая история. М.:Наука,1984, - 64с.
6. Советская Украина в годы Великой Отечественной войны; в 3-х томах Документы и материалы. - М.:Наука,1967. -62с.

СПРОБИ ЛОКАЛІЗАЦІЇ МІСЦЯ ЗАГИБЕЛІ КНЯЗЯ СВЯТОСЛАВА У ВІТЧИЗНЯНІЙ ІСТОРИЧНІЙ НАУЦІ (ЗА ДАНИМИ АРХЕОЛОГІЧНИХ РОЗВІДОК)

Складний і героїчний історичний шлях, яким пройшли українці, гідний великого європейського народу. Впродовж століть, а можливо, і тисячоліть українська нація формувалася на території сучасної України, творила самобутню матеріальну й духовну культуру, суспільно-політичну думку [2, с. 3].

Одним із таких її творців по праву можна вважати князя Святослава. М. Остапенко та В. Саричев слушно зазначають, що «особистості князя Святослава історична література приділяє значно менше уваги, ніж його найближчим родичам – матері княгині Ользі, яка впорядкувала внутрішнє життя в державі, сину Володимирі, який за допомогою християнства цю державу «цивілізував» та онуку Ярославу, доба якого стала розквітом Київської Русі. На їхньому тлі правління Святослава – це перехідний етап від часів його матері до часів його сина. Провідними ознаками цього етапу виступають суцільні війни, ігнорування внутрішніх проблем держави, авантюризм та необачність князя, який нібито свідомо йшов на зустріч власній смерті в порогах навесні 972 р.» [3, с. 50].

Микола Аркас так описує ці події: «Печеніги... засіли над Дніпровими порогами й стали дождати його там. Довідавшись про се, Святослав остався зимувати в усті Дніпра. Скоро не стало в дружини харчу і вони поїли усі свої коні. Тоді Святослав зібрав свою дружину, і на раді положили – пробитись крізь печенігів. Але печенігів була велика сила і вони із своїм ватажком Курею кинулися на Святославу дружину й повбивало мало не всіх. Тільки Свенельд якое щасливо промкнувся в Київ, не знати – човнами чи суходолом на конях. Святослава самого теж вбито, а з черепа його печенізький ватажок, кажуть, ізробив, чашу, окував її золотом і на бенкетах пив із неї вино» [1, с. 33].

Як бачимо, історична література тітко описує процес, однак конкретно не деталізує місце загибелі князя Святослава, обмежуючи його лише Дніпровими порогами.

На думку Г. Шаповалова, «результати археологічних досліджень та випадкові, часто унікальні, як от меч Х ст., піднятий 2011 р. рибалкою з ріки, знахідки як на острові, так і в Дніпрі, свідчать, що поселення на Хортиці та біля перевозу мало постійне населення. Головним призначенням цих поселень-фортець було забезпечення перебування упродовж певного часу чималої кількості дружинників, купців і рабів та надання їм різноманітних послуг. Фортеця була своєрідною військово-торговою базою давньоруських дружин з функціями порту для безпечних стоянок княжих флотилій під час їх перебування в цій частині Дніпра перед або після проходження порогів» [4, с. 118]. Усе це дає підстави вченому ототожнювати князе поховання-спалення Х ст. на Вознесенській гірці з похованням загиблого в 972 р. на Дніпровських порогах київського князя Святослава [4, с. 118].

Водночас М. Остапенко та В. Саричев вважають, що «обставини, в яких сталася остання битва Святослава, навряд чи вдасться повністю з'ясувати. Проте унікальна концентрація знакових предметів військового характеру може свідчити про те, що битва відбулася саме на ділянці від останнього порога (Явленої забори) до північного кінця о. Хортиця. Незважаючи на унікальну кількість пам'яток різних часів у районі Ненаситця та майже 100 років досліджень, ми практично не знаємо знакових знахідок зазначеного періоду. Отже, немає жодних логічних підстав вважати район Ненаситцького порогу місцем ймовірної загибелі Святослава» [3, с. 61].

Подальші археологічні дослідження у напрямку локалізації місця загибелі князя Святослава мають базуватися не лише на письмовому комплексі джерел, речових матеріалів, але й у напрямку комп'ютерної анімації та використання сучасних технологій наукової роботи.

Література:

1. Аркас М. Історія України-Русі / М. Аркас. – К.: Наш формат, 2015. – 464 с.
2. Лазарович М. В., Лазарович Н. А. Коротка історія України: [Навчальний посібник] / М. В. Лазарович, Н. А. Лазарович. – Тернопіль: Навчальна книга – Богдан, 2011. – 304 с.
3. Остапенко М. А., Саричев В. Д. Знахідка меча Х ст. біля Хортиці (до питання про похід князя Святослава «в пороги» 972 р.) / М. А. Остапенко, В. Д. Саричев // Археологія України. – 2016. - №3. – С. 49 – 62.
4. Шаповалов Г. «...Прийшов Святослав у пороги...» / Г. Шаповалов // Княжа доба: історія і культура. – 2014. – Вип. 8. – С. 105 – 118.

В.А. ЮЩЕНКО ТА УКРАЇНСЬКИЙ ІНСТИТУТ НАЦІОНАЛЬНОЇ ПАМ'ЯТІ

Президентські ініціативи Віктора Андрійовича Ющенко знайшли своє відображення в трьох основних напрямках. Перше – визнання голоду 1932-1933 рр в Україні геноцидом українського народу; Друге – реабілітація ваяків УПА та зрівняння їх в правах з ветеранами Великої Вітчизняної Війни; третє – створення інституту національної пам'яті за допомогою якого вдалось реалізувати перші два пункти. Крім цього В. Ющенко виступив організатором та ініціатором ряду патріотичних заходів, головна ціль яких полягала в пробудженні національної свідомості серед українців.

Український інститут національної пам'яті створений 31 травня 2006 року як центральний орган виконавчої влади, діяльність якого спрямовувалася і координувалася Кабінетом Міністрів України, спеціально уповноваженого центрального органу виконавчої влади у сфері відновлення та збереження національної пам'яті Українського народу [1] Положення про УІНП було затверджене постановою уряду від 5 липня 2006 року № 927.[2]

З приходом до влади В. Януковича в грудні місяці 2010 р. Український інститут національної пам'яті ліквідовано [3]. Проте ліквідація була не повна, і дану організацію перевали з площини органів виконавчої влади в площину науково дослідницьку і впродовж наступних чотирьох років Інститут національної пам'яті працював як науково-дослідна бюджетна установа при Кабінеті Міністрів України.

І лише після революційних перетворень на території нашої країни. Та приходом до влади Петра Олексійовича Порошенко, були внесені зміни в діяльність даної установи, а саме 2 серпня 2014 року Український інститут національної пам'яті як науково-дослідну установу ліквідовано та утворено Український інститут національної пам'яті як центральний орган виконавчої влади з реалізації державної політики у сфері відновлення та збереження національної пам'яті, діяльність якого спрямовується та координується Кабінетом Міністрів України через Міністра культури.

Відповідно до Положення, Інститут національної пам'яті організовує виконання актів законодавства з питань, що належать до його компетенції, здійснює контроль за їх реалізацією, узагальнює практику застосування законодавства, розробляє пропозиції, щодо його вдосконалення і в установленому порядку виносить їх на розгляд Президента України та Кабінету Міністрів. Крім того, Інститут видає накази, організовує та контролює їх виконання, а також, у разі потреби, разом із іншими органами виконавчої влади розробляє і видає спільні нормативно-правові акти.

Для обговорення найважливіших напрямів діяльності Інституту та узгодженого вирішення питань, що належать до його компетенції, в Інституті утворюється колегія. До складу колегії входять Голова, керівники окремих структурних підрозділів, представники фракцій та комітетів Верховної Ради, представники наукових і навчальних закладів та інші зацікавлені у предметах обговорення особи. Насамперед, діяльність Інституту спрямована на популяризацію в Україні та світі об'єктивної та справедливої історії.

Впродовж своєї діяльності інститут національної пам'яті розгорнув два проекти присвячені висвітлення історичних подій через призму патріотизму. Перший з них Українська Друга світова 1939-1945рр де головний месидж криється в цитаті: «Війна прийшла на територію України у перший свій день – 1 вересня 1939 року.» сам проект визвав чи малий суспільний резонанс так як за класичною радянською історичною школою слід вважати, що друга світова увійшла в життя українців лише з нападом нацистської Німеччини на Радянський Союз а отже з початком Великої Вітчизняної Війни. Така позиція є неприпустимою в незалежній Україні тим більше, що вона не відповідає всім встановленим історичним фактам.

Другий проект який впроваджував інститут національної пам'яті при президентстві В. А. Ющенко мав назву «Українська революція 1917—1921» [4] і головна його задача полягала в популяризації серед населення історії 1917-1921 років з патріотичним тлумаченням тодішніх перетворень, дослідженні життєдіяльності видатних українських постатей тієї доби. Особливу увагу було привернуто таким постатям як С. Петлюра, В. Вінченко, П. Скоропадський. Інститут національної пам'яті всіма можливими методами висвітлював пам'ять громадсько-політичних діячів тієї доби виправдовуючи їхні злочини та злодіяння їхніх послідовників виражених в пограбуваннях, згвалтуваннях, вбивствах, масових чистках за національними, релігійними чи соціальними ознаками, як незначний проступок порівняно з великими ідеалами незалежної України за яку вони вели боротьбу.

В 2007 році був виданий указ Президента України «Про заходи з відзначення 90-ї річниці подій Української революції та вшанування її учасників» від 12 квітня 2007 р. Цей указ став підґрунтям для підготовки Плану заходів з відзначення 90-ї річниці подій Української революції та вшанування її учасників. Указ Президента зобов'язував уряд утворити спеціальний оргкомітет та розробити у місячний строк план заходів, яким передбачити відзначення найважливіших подій Української революції, їх публічній та науковий супровід [5]

Діяльність інституту національної пам'яті викликала палкі суперечки серед прибічників протилежних ідеологічних таборів, перші відстоювали виключно західноукраїнське бачення історичної картини в нашій країні, для них радянський союз це імперія зла, яка окупувала території східної Польщі та передала їх УРСР та БРСР. Для них герої радянського союзу не герої, російська мова неприйнятна, а технологічний прогрес який приніс їм радянський союз є не значним порівняно з втраченою незалежністю якої у них і не було. З іншого боку ми маємо більш проросійський ідеологічний табір, де всі слов'янські народи браття, мова для вжитку краща російська, а культура у нас спільна хоч і трішки відрізняється. І ось ініціативи інституту національної пам'яті України без перебільшення працювали на боці лише першого ідеологічного табору, при чому на другий не зверталось ніякої уваги, що й викликало обурення серед населення.

Згідно з чинним Положенням про Український інститут національної пам'яті, основними завданнями Інституту є: реалізація державної політики у сфері відновлення та збереження національної пам'яті Українського народу, а саме:

- організація всебічного вивчення історії українського державотворення, етапів боротьби за відновлення державності та поширення відповідної інформації в Україні та світі;
- здійснення комплексу заходів з увічнення пам'яті учасників українського визвольного руху, Української революції 1917—1921 років, воєн, жертв Голодомору 1932—1933 років, масового голоду 1921—1923, 1946—1947 років та політичних репресій, осіб, які брали участь у захисті незалежності, суверенітету та територіальної цілісності України, а також в антитерористичних операціях;
- організація дослідження історичної спадщини та сприяння інтеграції в українське суспільство національних меншин і корінних народів;

стосовно цього пункту то тут простежується протиправна дискримінація у відношенні корінних росіяни які проживають на території сучасної України з кожні віків. Дане питання треба розглядати з різних регіональних позицій. Якщо для західного регіону російська культура є чужерідно, то для більшої частини України вона є невід'ємною, наприклад південь сучасної України був завойований російськими військами у турок та кримських татар, та збудований практично з нуля з ініціативи Російського імператорського дому, за їхні кошти. Такі міста як Одеса., Миколаїв, Херсон, Сімферополь, Дніпро, Маріуполь були засновані, та розбудовані росіянами. І до 1917 року більша частина сучасних українських земель входила до складу російської імперії як невід'ємна складова, де всі громадяни що проживали на її території на пряму належали до підданих корони Російської імперії.

- популяризація історії України, її видатних особистостей;
- знову таки видатні особистості яких популяризує інститут національної пам'яті зазвичай є особи з кримінальним минулим, але які боролись чи принаймні сповідували патріотичні ідеї тому висвітлюються вони виключно в позитивному руслі.
- подолання історичних міфів та ін.

Щодо подолання історичних міфів, то тут цікаво, що саме інститут національної пам'яті створює нові міфи задля популяризації української історії. Висвітлення історичних подій в патріотичному світлі, виправдовує бездарність та некомпетентність керівництва. В кінцевому результаті ми маємо ряд нових національних героїв, які по факту, були простими злочинцями.

Зараз інститут національної пам'яті займає важливе місце в державотворчому процесі нашої країни, так як він формує вектор політичної направленості, впливає на прийняття рішень де постають ідеологічні питання. На пряму втручається в життя пересічних громадян, диктує позицію держави як пріоритетну і більш вагомішу, ніж позиції кожного громадянина, що іноді йде в супереч головним засадам конституції України [6] після революційних подій 2014 року в даного органу відбулось друге народження, можливості збільшилися в рази, як і фінансування, проте реально активної діяльності не помічається, як і раніше головні пріоритети діяльності інституту знаходять своє відображення в підняті теми голоду в Україні під час перебуванні її в складі Радянського Союзу, українська друга світова 1939-1945, злочини проти свободи слова в радянському союзі, політичні репресовані в радянському союз, чорнобильська катастрофа як злочин радянської влади. Ну і звісно декомунізація, по всій країні було знищено тисячі пам'яток Леніна, і більшість п'ятисталив на яких він стояв залишаються порожніми.

Література:

1. Постанова Кабінету Міністрів України від 31.05.2006 № 764 «Про утворення Українського інституту національної пам'яті»
2. Постанова Кабінету Міністрів України від 05.07.2006 № 927 «Про затвердження Положення про Український інститут національної пам'яті»
3. Указ Президента України від 9 грудня 2010 року року № 1085/2010 «Про оптимізацію системи центральних органів виконавчої влади»
4. Українська революція 1917—1921 <https://old.uinp.gov.ua/page/ukrainska-revoljutsiya-1917-21>
5. Розпорядження Кабінету Міністрів України № 729-р «Про заходи з відзначення 90-ї річниці подій Української революції та вшанування її учасників» від 21 травня 2008 р. // [Електронний ресурс]: www.zakon1.rada.gov.ua/cgi-bin/laws/main.cgi
6. Конституція України [Електронний ресурс]: <https://zakon.rada.gov.ua/laws/show/254к/96-вр>

МЕДИЧНІ НАУКИ

Сабодош М.В.

викладач кафедри фізичної реабілітації,

Лизан Г.С.

магістр кафедри фізичної реабілітації,

ДВНЗ «Ужгородського національного університету»

ФІЗИЧНА ТЕРАПІЯ ПІСЛЯ ПЕРЕЛОМІВ ПЛЕЧОВОЇ КІСТКИ У ЛЮДЕЙ ПРАЦЕЗДАТНОГО ВІКУ

Актуальність теми. Серед пошкоджень опорно-рухової системи до 25 % становлять відкриті переломи кінцівок, які більше ніж у 64 % випадків супроводжуються ускладненнями, що призводять до обмеження життєдіяльності потерпілих і встановлення інвалідності. До 10 % усіх травматичних пошкоджень кистяка становлять травми хребта, з яких 8 % ускладнюються ушкодженнями спинного мозку [1, 3].

Щорічно в Україні більше 20 тис. потерпілих від травм стають інвалідами, з них близько 90 % — особи працездатного віку.

Усі вищевикладені фактори вимагають удосконалення способів лікування потерпілих із травмами, у тому числі з переломами кісток. У цьому плані однією з сучасних тенденцій світової травматології та ортопедії є розвиток і широке впровадження в практику травматолога-ортопеда сучасних методів остеосинтезу, спрямованих на скорочення термінів зрощення переломів, перебування хворого в стаціонарі, забезпечення ранньої функції ушкодженої кінцівки, зниження рівня інвалідності та швидку соціальну адаптацію потерпілого [2, 4].

Мета роботи – розробити програму фізичної терапії для відновлення стану пошкодженої верхньої кінцівки.

Результати дослідження: В дослідженні взяло участь 30 хворих з переломом плечової кістки, які перебували на поліклінічному лікуванні. З них 18 жінок, що становило 60 % та 12 чоловіків – 40 %.

Під час збору анамнезу встановлено, що 12 хворих (40%) потрапили у ДТП, 8 (26,7%) отримали виробничу травму, 6 (20%) – в побуті, а 4 (13,3%) – під час занять спортом.

Хворим з переломом плечової кістки призначили реабілітаційну програму з перших днів лікування за трьома періодами: іммобілізаційний, функціональний та відновлювальний. Програма фізичної реабілітації включала: 1) лікувальну гімнастику; 2) вправи у воді; 3) масаж; 4) фізіотерапію.

Фізичні навантаження збільшували поступово, з покращенням клінічного стану пацієнтів та підвищення їх функціональних і фізичних можливостей.

Під впливом проведених реабілітаційних заходів відмічено суттєве покращення клінічного стану хворих з переломом плечової кістки (табл. 1).

В загальному до кінця курсу реабілітації у всіх обстежених хворих стан нормалізувався. Однак у 3,3% хворих залишилися локальний біль у стані спокою, набряк м'яких тканин, порушення функції, а у 10% - локальний біль при рухах.

Клінічні показники у хворих з переломом плечової кістки під впливом фізичної терапії

СИМПТОМИ	n=30			
	До лікування		Після лікування	
	абс.	%	абс.	%
Локальний біль (у спокої)	12	20	1	3,3
Локальний біль (при рухах)	30	100	3	10
Порушення функції	12	40	1	3,3
Набряк м'яких тканин	20	66,7	1	3,3
Локальна гіперемія	20	66,7	0	0
Наявність внутрішньо шкірних гематом	8	26,7	0	0

Дані, що представлені у таблиці 2, відображають стан системи опори та рухів у людей працездатного віку з переломом плечової кістки.

При поступленні на курс реабілітації всі 30 хворих (100%) скаржились на біль при рухах в суглобі (згинання, відведення та приведення). У 90 % (27 осіб) випадків хворі скаржились на біль при розгинанні суглоба. А 18 (60 %) пацієнтів мали неприємні відчуття під час ротації кінцівки.

Таблиця 2

Динаміка змін суб'єктивних показників обсягу рухів у плечовому суглобі

РУХИ	Норма	До лікування (n = 30)		Після лікування			
		Абс.	%	ОГ (n = 15)		КГ (n = 15)	
				Абс.	%	Абс.	%
Згинання	180°	30	100	1	3,3	2	6,7
Розгинання	40°	27	90	-	-	2	6,7
Відведення/приведення	180°	30	100	1	3,3	4	13,3
Ротація	90°	18	60	-	-	2	6,7

Об'єктивне обстеження після програми фізичної терапії підтвердило наявність у ОГ незначного обмеження рухів, а саме під час згинання та відведення суглоба, що становило – 3,3 % (1 особа).

Відповідно у КГ показники були дещо гіршими. Згинання, розгинання суглоба та ротація становила – 6,7 % (2осіб), та відведення суглоба – 13,3 % (4 особи).

Поліклінічне лікування позитивно відобразилося на здоров'ї хворих основних і контрольних груп. Проте розроблена програма фізичної терапії виявилася ефективнішою.

Висновки:

1. Аналіз літературних джерел з проблеми фізичної терапії після переломів плечової кістки, дозволив вивчити і проаналізувати загальноприйняту для даної категорії хворих програму фізичної терапії з використанням загальноприйнятих у травматології методик лікувальної фізичної культури, лікувального масажу і фізіотерапії.

2. Під впливом запропонованого нами комплексу реабілітаційних дій у хворих основної групи спостерігалася більш виражена позитивна динаміка показників, ніж у хворих контрольної групи.

3. На основі одержаних даних про динаміку вищезазначених показників у дослідженого контингенту хворих можна зробити висновок, що запропонована нами комплексна програма фізичної терапії, яка включала поєднання лікувальної гімнастики, фізіотерапії та лікувального масажу надає загальнозміцнюючу дію на функціональний стан пошкодженої верхньої кінцівки і може бути рекомендована до використання у травматологічних відділеннях.

Література

- Архипов С.В. Плечо: современные хирургические технологии / С.В. Архипов, Г.М. Кавалерский. — М.: Медицина, 2009. — 192 с.
- Боголюбов В.М. Физические факторы в профилактике, лечении и медицинской реабилитации / В.М. Боголюбов. — М.: Медицина, 2002. — 376 с.
- Ганул В.Р. Диагностика и лечение чрезмышечковых и надмышечковых переломов плечевой кости / В.Р. Ганул, В.Д. Шишук, А.Г. Биденко, В.А. Бабич // Вісн. Сумськ. держ. ун-ту, серія «Медицина», 2011. — 1: 129–141.
- Корж М.О. Клінічні рекомендації по лікуванню переломів / Корж М.О., Страфун С.С. — МОЗ України, НАМН України, 2013. — С. 17-24.

ПРОФЕСІЙНА АДАПТАЦІЯ МОЛОДОГО ВИКЛАДАЧА ДО НАУКОВО-ПЕДАГОГІЧНОЇ ДІЯЛЬНОСТІ

Зупинимося детальніше на адаптації молодих педагогів. Адже професія педагога – це не тільки професія, суть якої транслювати знання, а висока місія створення особистості, утвердження людини в людині. Розглянемо труднощі професійної адаптації молодих вчителів і можливі шляхи вирішення.

Адаптація молодого фахівця в освітньому закладі включає в себе: актуалізацію «сильних сторін» діяльності педагога і спокійне подолання «проблемних ситуацій», що виникають в його професійній діяльності; анонімність процесів вирішення «проблемних ситуацій», що виникають у професійній діяльності молодого фахівця, непублічному характері вирішення проблем та публічному характері похвали досягнень; створення умов для як найповнішої реалізації педагогом його професійних можливостей, створення сприятливих умов для професійного удосконалення [2].

Становлення молодого педагога можна зробити інтенсивним процесом розвитку професіоналізму, самовизначення особистості. Але цей процес потребує вмілого науково-методичного супроводу, причому на кожному етапі початку кар'єри.

Найважливіший етап в професійному становленні молодих викладачів – перший рік їхньої роботи. Іспит, який тримає викладач протягом всього першого року роботи, може зміцнити його віру в свої сили і сформувати почуття задоволення, без якого немає повноцінного освоєння професії, але може також стати джерелом глибокого розчарування і зневіри в себе. Багато чого, звичайно, залежить від самого молодого вчителя. Однак це не знижує ролі і не знімає відповідальності і з керівників школи, всього педагогічного колективу за те, як складеться професійна доля початківця викладача [1].

Адаптації молодого викладача в період адаптації найтіснішим чином пов'язана з об'єктом його праці – з учнями чи студентами. Сприятливий вступ його в професію, контакти з дітьми визначають подальше професійне благополуччя і професійні невдачі. Не менш значущими в становленні професійної особистості молодого вчителя є контакти з більш досвідченими колегами.

Величезна місія повинна бути покладена на наставника молодого викладача. Доцільно з першого місяця роботи залучити його в шкільне або районне методичне об'єднання, спонукати до активної участі в його роботі, вибрати і розробляти одну з методичних тем з наступним рефератом, який корисно обговорити на засіданні метод об'єднання.

Важливою умовою професійного становлення молодих викладачів є відвідування уроків досвідчених учителів, причому не тільки по своєму, але і інших предметів. Також необхідно залучити молодого педагога брати участь в аналізі відвіданих уроків. І, звичайно ж, молодий учитель повинен показати як мінімум два – три відкритих уроків [6].

В кінці навчального року молодий викладач повинен надати письмовий звіт, в якому відобразить виконання індивідуального плану, участь у методичній, науково-дослідній роботі, в громадському житті колективу. Це потрібно не для контролю початківця педагога – це потрібно для нього, для самоосмислення своїх труднощів і досягнень в науково-педагогічній діяльності.

При визначенні рівня і закономірностей протікання адаптивного процесу необхідно враховувати специфічні, етноспеціальні, духовно-моральні особливості як суб'єкта, так і групи, до якої адаптується особистість. А особистість молодого педагога, наприклад, повинна адаптуватися до суперечливих і різновекторним умов – до професії, до кожної особистості учня, до педагогічного товариства освітнього закладу, до свого нового статусу і т. д.

Важливою умовою професійної адаптації молодих викладачів до майбутньої науково-педагогічної діяльності є їх адаптація до умов навчальної діяльності в вузі. Її успішність пов'язана з подоланням ряду труднощів: відсутністю вмінь працювати самостійно; поверхневим уявленням про майбутню професійну діяльність; відсутністю адекватного уявлення про свої здібності, про вимоги професії до здібностей фахівця; відсутністю усвідомленого професійного вибору і т. д.

Як відомо, у вітчизняній вищій школі науково-дослідницька робота студентів завжди розглядалася як найбільш ефективний метод підготовки кваліфікованих молодих фахівців, як дієвий інструмент інтенсифікації та розвитку наукового потенціалу.

В системі факторів, які впливають на адаптацію молодих учителів, більшість дослідників на перше місце ставлять емоційне спілкування. Професійна адаптація молодого вчителя, особливо, в перші два роки роботи, характеризується високим емоційним напруженням. По-перше, в цей період молода людина, яка ще тільки опановує нову область життя і діяльності, робить чимало помилок, відчуває постійні невдачі. По-друге, йому здається, що всі бачать його похибки, засуджують, негативно оцінюють його.

Однак не менш глибоко переживається та радість від перших успіхів, саме вона дає сили для продовження діяльності, творчого пошуку, подолання труднощів адаптації, визначає загальний тонус життя вчителя.

До найбільш важких проблем молоді вчителі відносять також труднощі мотивувати школярів, виховувати у них позитивне ставлення до навчання, формувати пізнавальний інтерес і організувати пізнавальну діяльність. Відзначимо, що це дійсно найважчі проблеми в педагогіці [5].

Нами було проведене емпіричне дослідження. В анкетування взяли участь 30 осіб – студентів випускників магістратури.

Емпіричні дослідження професійної адаптації майбутніх викладачів філологічних і філософських дисциплін ЗВО у процесі магістерської підготовки здійснено з використанням кваліметричних анкет професійної адаптації. Встановлено, що за результатами формувального експерименту 24% респондентів мають початковий рівень професійної адаптації; 37% – функціональний; 25% – достатній; 14% – творчий (високий) рівень. Виявлено позитивну динаміку професійної адаптації майбутніх викладачів філологічних дисциплін вищих навчальних закладів у процесі магістерської підготовки, яку представлено у діаграмі на рис. 1.



Рис. 1. Емпіричне дослідження рівнів професійної адаптації молодих викладачів

Як бачимо з рис. 1 найбільша кількість молодих викладачів має функціональний рівень професійної адаптації до науково-педагогічної діяльності, а найменша кількість – високий рівень професійної адаптації.

Висновок

Підсумовуючи вищезазначене, можна зробити висновок, що професійна адаптація до науково-педагогічної діяльності відбувається у молодих викладачів по-різному. Велику складність представляє вступ в новий колектив. Потрапивши в нове середовище, молодий фахівець постійно контролює себе, адаптується до її специфіки, виробляє новий стиль поведінки. Перебуваючи в новому колективі, він неминуче долучається до його досвіду, засвоює його традиції, ціннісні норми. Велике значення в професійному становленні, у вдосконаленні особистості молодого педагога має моральна основа колективу, його морально психологічна атмосфера, яка буває і творчою, і руйнівною. Також важливим є період навчання педагога в магістратурі і аспірантурі, так як саме в них викладач навчався самостійно оцінювати ситуацію й аналізувати певний матеріал, виконувати поставлені завдання і відповідати за них.

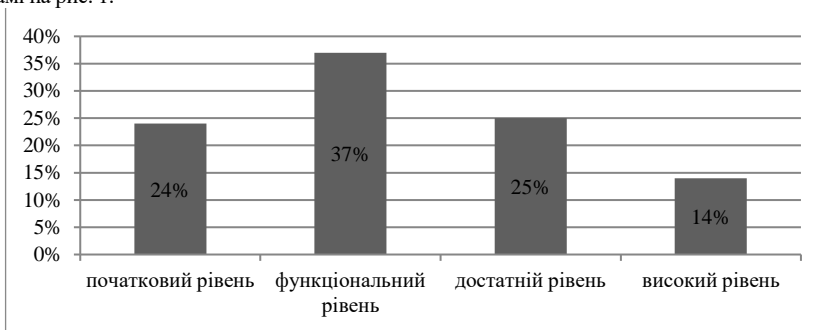
Література:

1. Барвік С.Г. Педагогічні умови адаптації викладача-початківця до професійно-педагогічної діяльності у вищому навчальному закладі / С. Г. Барвік // Молодь і ринок. – 2017. – № 12. – С.12–18.
2. Васильєв В.В. Соціальна адаптація особистості до професійної діяльності / В.В. Васильєв // Вісник Дніпропетровського університету. – 2016. – Вип. 14. – С. 215 – 221.

3. Васянович Г. П. Психолого-педагогічні основи професійної адаптації майбутніх фахівців: монографія / Григорій Петрович Васянович (ред.). – Л.: СПОЛЮМ, 2012. – 464 с.
4. Вдович С. Професійна адаптація викладача до педагогічної діяльності у ВНЗ / Світлана Вдович// Вісник Львів. ун-ту. Серія: Педагогіка. – 2018. – Вип. 25. – Ч. 3. – С. 70–78.
5. Грибок О. П. Основні тенденції та умови успішної адаптації викладача-початківці до навчально-виховного процесу вищого навчального закладу. / О. П. Грибок // Збірн. наук. пр. Військового інституту Київського національного університету імені Тараса Шевченка. – 2014. – Вип 45 (30). – С. 173–177.
6. Професійна адаптація молодого педагога [Електронне джерело]. – Режим доступу : <https://xn--j1ahfl.xn--p1ai/library/professionalnaya>

Гапонюк О. А.

здобувач вищої освіти

Рівненського державного гуманітарного університету

ВИДИ ЧИТАННЯ, ТА ЇХ РОЛЬ В ПРОЦЕСІ ДЕКОДУВАННЯ ІНФОРМАЦІЇ З ТЕКСТІВ ІНОЗЕМНОЮ МОВОЮ

У сучасному світі педагог на уроці німецької мови використовує різні засоби навчання для того, щоб досягти максимальної ефективності оволодіння іноземною мовою. У сучасній школі урок іноземної мови - це систематичність і комплексна навчальна робота із застосуванням різних інформаційних засобів. Але, незважаючи на це, одним з найдієвіших засобів навчання іноземної мови сьогодні як і раніше вважається текст, а точніше правильно організована робота з текстом.

Психологами і методистами давно доведено, що читання розвиває і збагачує нашу мову, розширює словниковий запас, вчить мислити образами, викликає питання, над якими варто задуматися, а також читання вчить нас бачити проблемну ситуацію з різних сторін. Деякі вчені говорять про те, що текст - це тільки усний монолог, інші вважають, що текст - це тільки письмова мова, а третя група вчених визнає текст як будь-який мовної задум. Але більшість вважає, що текст - це побудована організована мова.

Види читання можуть бути розділені на наступні групи:

- за способом розкриття змісту (аналіз, синтез, переклад);
 - за формою (індивідуально, разом класом, групою, голосно і т.д.);
 - за метою (знайомство, вивчення, перегляд або пошук заданої інформації);
 - за місцем читання може бути як домашнім, так і класним;
 - по організації (підготовлене, не підготовлене, читання як тренування і, звичайно, контрольне читання) [2].
- У вітчизняній методикі прийнято виділяти наступні види читання:

- аналітичне;
- вивчаюче;
- переглядове;
- пошукове;
- ознайомлювальне [3].

Методична класифікація видів читання ґрунтується на розробках Фоломкіної. Вона визначала види читання як набір операцій, обумовлених метою читання і характеризуються специфічним поєднанням прийомів смислової і перцептивної переробки матеріалу, сприйманого зорово.

Відповідно головна класифікація - за цільовими установкам: вивчає, ознайомлювальне, переглядове, пошукове.

- Переглядове читання пов'язане з отриманням самого загального уявлення про зміст тексту, його теми. Цей вид читання вимагає від читача досить високої кваліфікації як читця і володіння значним обсягом матеріалу.
- Ознайомлювальне читання передбачає вилучення з тексту основних інформації зі ступенем повноти розуміння в межах 70 - 75% (загальне розуміння).
- Вивчаюче читання передбачає досягнення детального / повного (100%) і точного рівня розуміння основних і другорядних фактів, що містяться в тексті, і критичне осмислення змісту. Це читання протікає повільно, так як учень, маючи установку на тривале запам'ятовування, вдається до повторного читання, перекладу, а іноді і до письмової фіксації змісту, глибше вникає в суть комунікативної ситуації.

• Пошукове читання пов'язане з перебуванням в тексті конкретної, потрібної для читача інформації: визначень, висновків, фактичних даних, відомостей країнознавчого характеру і т. д. Текст може прочитуватися повністю або частково, якщо учень знає, де знаходиться цікава йому інформація [1, с. 206].

Література:

1. Вишневецький О.І. Методика навчання іноземних мов: Навч. посіб. - 2 -ге вид., перероб. і доп. - К.: Знання, 2011
2. Види та способи читання URL: <https://studfile.net/preview/4617817/page/2/>
3. Функціональний потенціал печатного тексту в обученні іноземному мові в середній школі [Електронний ресурс]. URL: https://vuzlit.ru/337611/metodicheskue_klassifikatsii_tekstov

Герман Д.Ю.

*магістр кафедри педагогіки, освітнього менеджменту та соціальної роботи
Рівненського державного гуманітарного університету*

ЗАРУБІЖНА ПРАКТИКА РЕФОРМУВАННЯ УПРАВЛІННЯ ЗАКЛАДОМ СЕРЕДНЬОЇ ОСВІТИ: УРОКИ ДЛЯ УКРАЇНИ

Найважливішим трендом в освітній сфері країн Європи є процес формування національних стратегій моніторингу реформ системи освіти, що враховують національні особливості. Процес осучаснення «системи управління школою» нерозривно пов'язаний з системним, комплексним підходом, який включає в себе не тільки оновлення ресурсів школи, своєчасне реагування на зміни зовнішнього (політичного, соціально-економічного та іншого) середовища, в якому функціонує школа, але який передбачає формування та підтримку позитивного іміджу школи як інноваційної та власне самих інновацій у цій школі.

В цілому країни-члени ЄС визначили стратегічні цілі розвитку загальної освіти до 2020 року :

- в системі дошкільної освіти – збільшення охоплення дітей (віком від 4 років) дошкільною освітою з 94,3% до 95%;
- в системі загальної середньої освіти – зниження неуспішності з читання (17,8%), математики (22,1%) та природознавства (16,6%) до 15%. [2]

Найважливішим трендом в освітній сфері країн Європи є процес формування національних стратегій моніторингу реформ системи освіти, що враховують національні особливості. Аналіз відповідного зарубіжного досвіду свідчить, що багато країн Європи активно поширюють парадигму стратегічного управління закладами освіти, яка передбачає їх зовнішню оцінку (SWOT-аналіз, внутрішні переваги, зовнішні загрози) – визначення «слабких сторін» в діяльності школи, підтримкою, стимулюванням наявних переваг, «сильних сторін», статусу успішних інноваційних практик в школі. Інновації в шкільній освіті, управління закладом освіти розуміються не як зміни задля змін, а як чітке бачення якісної освіти, сприяння учням у розвитку їх здібностей, розробка нових підходів до організації управління школою, викладання та навчання в ній.

Моніторинг ефективності реформування систем освіти країн ЄС базується на кількісних та якісних оцінках заходів державної політики, спрямованих, як на розширення співпраці, так і на підвищення рівня конкурентоспроможності кожної країни ЄС на ринку освітніх послуг.

У продовження та розвиток викладеного вище видається за доцільне здійснити стислий контент-аналіз зарубіжного досвіду реформ управління школою як закладом загальної середньої освіти в окремих країнах світу, а саме в Великобританії, Іспанії, Італії, Німеччині, Польщі та Франції.

Великобританія. Основні завдання системи шкільної освіти пов'язані з підвищенням рівня базових навичок (з акцентом на математику) 15-річних учнів та розширенням доступу до вищої освіти для осіб з малозабезпечених соціальних груп населення. Незважаючи на відмінності від загальноєвропейських підходів, великобританська система освіти досягла значних успіхів в сферах, які контролюються в межах програм професійного навчання та підготовки-2020. На відміну від інших країн ЄС, у Великобританії функціонує початкова школа для дітей віком від 4-х років та старше.

Іспанія, стратегічною ціллю в якій визначено підвищення ефективності витрат на освіту на тлі збільшення бюджетних освітніх витрат при зростанні розриву в результатах навчання учнів. Міністерство освіти, культури та спорту Іспанії прийняло Програму щодо запобігання насильству в школах і сприяння

громадянському вихованню та формуванню основоположних цінностей. Уряд також розробляє ініціативи, які спрямовані на підтримку співпраці та взаємодію між школами, закладами вищої освіти та підприємствами. При цьому системи управління та фінансування шкіл перешкоджають формуванню сприятливих умов для інноваційного розвитку шкільної системи.[4]

Італія. Започатковано в 2015 році в межах шкільної реформи діє національна система оцінки якості роботи шкіл. Результативність шкільної освіти в країні як і раніше вище середнього в порівнянні з країнами ЄС. Втім, у початковій школі країни спостерігається зниження результативності навчання. Держава і суспільство звертають особливу увагу на проблеми старіння та скорочення педагогічних і викладацьких кадрів. При цьому все ще спостерігається відтік висококваліфікованих кадрів («витік мізків») з системи шкільної освіти.

Німеччина. Спостерігається зростання різних форм шкільного навчання (формальне, неформальне, інформальне), які сприяють зростанню результативності освіти в школі. Шкільна освіта має високі результати з навчання «соціально незахищених» груп населення. Стратегія розвитку шкіл зорієнтована на науку, технології, інженерію та математичні дисципліни. Інтегрування в систему шкільної освіти значної кількості біженців є серйозною проблемою, що пов'язано з високими показниками осіб цієї соціальної групи, що не володіє первинними освітніми навичками читання, писання та рахування. Разом з тим, спостерігається активний розвиток початкової професійної освіти в школі. Усталена дуальна система навчання розвиває механізми залучення школярів в окремі галузі.

Польща, в якій показники початкової школи і формування основних навичок навчання – одні з кращих серед країн ЄС. Однак, в країні спостерігаються труднощі у формуванні суміжних навичок. Показники результативності випускників шкіл знаходяться на рівні середніх показників країн Європи. Новий уряд почав масштабне реформування шкільної освіти, спрямованого на широке впровадження інформаційно-комунікаційних технологій, дослідницьку діяльність учнів і розвиток у них суміжних навичок.[1]

Франція. Реформи в системі шкільної освіти спрямовані на підвищення доступності освіти, ранню профілактику асоціальної поведінки учнів, навчання в співпраці та формування нових моделей управління. Особлива увага в системі шкільної освіти звертається на початкову освіту, де державні освітні витрати помітно вищі порівняно з країнами ЄС та перевершують витрати на повну загальну середню освіту. Спостерігаються значні відмінності в результативності навчання між школами. У країні функціонує система стимулювання, яка зорієнтована «на отримання кращого результату». Школи з невисокими результатами навчання отримують менші обсяги фінансування та нематеріальних переваг, ніж школи з більш високими результатами. Однак, за низкою ознак це призводить до сегрегації шкіл в міру міграційного та соціально-економічних факторів.[3]

Отже, аналіз зарубіжного досвіду засвідчив, що в країнах Європи (Великобританії, Іспанії, Італії, Німеччині, Польщі та Франція) проводиться масштабне реформування шкільної освіти, важливою ланкою якого є управління школою. Виявлено, що в практику управління закладом освіти активно впроваджується парадигма стратегічного управління, яка передбачає SWOT-аналіз та інші елементи цього виду управління. Ефективне управління закладом освіти передбачає, передусім, впровадження і розвиток у такому закладі інноваційних освітніх технологій, багаторівневу державну та місцеву підтримку шкільних новацій, яка базується на конструктивній співпраці всіх зацікавлених сторін.

Література:

1. Пендель А.Й. Управління загальноосвітніми навчальними закладами в Польщі: стан та перспективи розвитку: автореф. дис... канд. наук з держ. упр.: [спец.] 25.00.02 / А.Й. Пендель; Нац. Акад. держ. упр. при Президентові України. Львів. регіон. ін-т держ. упр. – Львів, [б. в.], 2003. – 20 с.
2. Education at a Glance 2019: OECD Indicators. – France: Paris; the Organisation for Economic Cooperation and Development (OECD), 2019. – 438 p.
3. Encyclopedia of governance: in 2 Vol. / [Mark Bevir (Ed.) et al.]. – UK: London: SAGE Publications Ltd., 2007. – Vol. 1. – 1028 p.
4. International Standard Classification of Education: ISCED 2011. – Canada: Montreal; The UNESCO Institute for Statistics, 2012. – 84 p.

ПКТ ТА ТРАДИЦІЙНІ ФОРМИ СПЛІКУВАННЯ З ПРИРОДОЮ В ПРОЦЕСІ ФОРМУВАННЯ ПРИРОДНИЧОЇ КОМПЕТЕНТНОСТІ УЧНІВ ПОЧАТКОВИХ КЛАСІВ

***Анотація.** Природнича компетентність – не просто напрям освітньої діяльності, а важлива складова формування цілісної, здорової і самодостатньої особистості, здатної відповідально ставитися до навколишнього середовища і розуміти свою роль у процесах планетарного масштабу.*

***Ключові слова:** природнича компетентність, інтегроване заняття, інформаційні технології, дослідницька діяльність.*

Природнича компетентність, як багатогранне і неоднозначне поняття, розглядається багатьма авторами монографій та наукових праць, як певний перелік, об'єм знань, наявних у індивіда, які, в певній мірі, мають виключно теоретичний характер, проте частково, ґрунтуються на практичному дослідницько-експериментальному досвіді. Але ми будемо розглядати це явище виключно як діяльність, безперервний процес пізнання, захоплюючи подорож школяра в світ таємниць оточуючої реальності.[5]

Компетентність як явище громадянського суспільства, та природничу компетентність зокрема досліджував В.А. Сухомлинський, І.Я.Ланіна, В.І.Цимбалюк, Є.С.Березняк, Грошовенко О.П., Присяжнюк Л.А., Н.М.Редчиць, Н.О. Джигун, Л.В. Непорожна.

Зрозуміло, що у визначенні такого широкого поняття, не виключена висока варіантність трактувань, проте, в процесі реформування освіти, на сучасному етапі цей термін пояснюється як складне особистісне утворення, що інтегрує відповідно до вимог певної діяльності знання, уміння, навички, особистісний досвід її виконання, ставлення до процесу, результату, вона створює передумови активних самостійних дій. Отже, компетентність не зводиться тільки до знань, окремих умінь і навичок, а належить до складних умінь і якостей особистості.[4]

Природнича компетентність, як складова міжпредметної компетентності молодших школярів, являє собою процес взаємодії учителя, учня і природного середовища, провідним компонентом якого є система природознавчих знань. Зміст і його структурування визначаються загальнодидактичними принципами (гуманізації, особистісно зорієнтованого навчання, науковості, наступності, виховного і розвивального навчання, забезпечення позитивної мотивації учіння, створення умов для самореалізації учнів, розвитку їх творчої самостійності та соціальної активності) і власне природничими принципами (екологічний, краєзнавчий, українознавчий, планетарний, фенологічний), реалізовані в єдності.[1]

Ця важлива складова цілісної особистості повинна почати своє формування в перші дні шкільного життя, оскільки засоби до формування природничої компетентності не затиснуті в рамки класної кімнати, та дозволяють педагогу активно взаємодіяти з учнями в наступних формах: провідним компонентом якого є система природознавчих знань. Зміст і його структурування визначаються загальнодидактичними принципами (гуманізації, особистісно зорієнтованого навчання, науковості, наступності, виховного і розвивального навчання, забезпечення позитивної мотивації учіння, створення умов для самореалізації учнів, розвитку їх творчої самостійності та соціальної активності) і власне природничими принципами (екологічний, краєзнавчий, українознавчий, планетарний, фенологічний), реалізовані в єдності.[1]

Ця важлива складова цілісної особистості повинна почати своє формування в перші дні шкільного життя, оскільки засоби до формування природничої компетентності не затиснуті в рамки класної кімнати, та дозволяють педагогу активно взаємодіяти з учнями в наступних формах:

- Екскурсія,
- Дослідна діяльність,
- Милування природою,
- Практична робота,
- Екологічні заходи, акції,
- Творчі проекти і свята.

Всі ці заходи дозволяють дитині, за допомогою вчителя, спростувати чи підтвердити свої міркування щодо сутності процесів в живій чи не живій природі, визначити своє місце, ставлення до побаченого та

виразити у бажаній формі (прибирання клумб, допомог бездомним тваринам, творчі задуми і поробки, годівнички чи ін..) Завдання вчителя – забезпечити реалізацію вимог Державного стандарту початкової загальної освіти [2], всебічний розвиток молодших школярів та повноцінне оволодіння всіма компонентами навчальної діяльності.

Дієвим інструментом в досягненні цієї цілі виступають інформаційно-комунікаційні технології. Засоби інформаційних технологій значно розширюють можливості педагога, та дають йому більшу свободу, варіантність в подачі матеріалу.[7] До того ж, сучасні діти, покоління “Z”, на багато легше і продуктивніше працюють із мультимедійними джерелами інформації, ніж з класичним друкованим матеріалом.

Серед найпоширеніших форм подання навчального матеріалу з допомогою ІКТ можна виділити наступні:

- Презентація,
- Аудіо супровід ,
- Відео супровід,
- Он-лайн трансляції,
- Он-лайн подорожі і екскурсії,
- Тестові завдання в режимі он-лайн, ,
- Пошукові завдання,
- Квести.[6]

Безумовно, що головною умовою успіху у використанні і класичних, і новітніх засобів є достатня матеріально - технічна база та програмне забезпечення. Проте жодна з форм роботи із дітьми не є самодостатньою і максимальний ефект в формуванні природничої компетентності досягається при дифузії контактних видів роботи з цифровими носіями інформації. Прийшовши з екскурсії можна продивитися презентацію, чи прослухати аудіо записи звуків природи, провести своєрідну вікторину. За результатами опитування продемонструвати певні процеси, які не можна побачити на власні очі (сокорух, ріст коренів, дихання листя і процес росту рослин), в якості підсумку по темі провести он-лайн квест, з завданнями дослідницько-пізнавального характеру, чи провести он-лайн тестування. В холодну пору року чудовим засобом стануть он-лайн екскурсії і подорожі (наприклад, до музею гончарства в Опішному, що на Полтавщині, чи Смітсонівського краєзнавчого музею у Вашингтоні, США). При будь-яких погодних умовах можна проводити хвилинки милування природою, розвиваючи в дітях емоційно-чуттєву сферу пізнання і відточуючи навички усного мовлення.

Такий симбіоз сприяє досягненню основної цілі модернізації освіти - покращення, якості навчання, забезпечення гармонійного розвитку особистості, яка орієнтується в інформаційному просторі та використовує можливості інформаційно-комунікаційних технологій, володіє інформаційною культурою та усвідомлює себе як частину світу живої природи, і рушійну силу в процесах покращення, збереження і відновлення екологічної рівноваги на планеті, збереження ресурсів та відповідально взаємодіє з віртуальною і реальною дійсністю. [3]

ІКТ та традиційні форми взаємодії з природою під час занять на уроках природничого циклу, дозволяють підвищити продуктивність обробки матеріалу, всесторонньо розвивати стимулювати і заохочувати учнів молодшої школи до здорової конкуренції, сприяти гармонійному розвитку особистості та формувати ціннісно - емоційні зв'язки, що стимулюють пізнавальну активність, підкріплюють емоційний інтелект та формують оціночно-емоційну картину світу. До того ж зростає зацікавленість дітей різними видами діяльності, прикладними заняттями, покращується та тренується пам'ять, просторова уява, логічне мислення, зростає результативність навчального процесу. Для педагога з'являється можливість економії часу при підготовці до заняття, підвищується продуктивність праці. Ікт не лише відкривають природу в усіх її барвах та багатоголоссі, а й дозволяють простежити причинно-наслідкові зв'язки між діями людини і екологічними процесами, таким чином відбувається екологічне просвітництво, що покликане пробудити в дітях бережне і відповідальне ставлення до навколишнього світу.

Подальші дослідження цього напрямку освітньої діяльності вимагатимуть конструктивних змін у навчальному процесі в ритмі інновацій майбутнього часу.

Література:

1. Байбара Т.Н. Методика навчання природознавства / Т.Н. Байбара // навчальний посібник. – К. : Веселка, 1998. – 334 с.
2. Державний стандарт початкової освіти: затверджено постановою КМУ 21 лютого 2018 року №87 у ред.від 24 липня 2019 року №688 <https://zakon.rada.gov.ua/laws/show/87-2018-%D0%BF#n12>

3. Кітаєва М. Використання мультимедійних технологій / Кітаєва М. // Початкова освіта, №38. – 2011. – С. 7-9.
4. Коваленко В. В. Формування соціальної компетентності молодших школярів засобами інформаційно-комунікаційних технологій : посібник / за ред. проф. М. П. Леценко. Київ, 2017. 192 с. 16
5. Кремень В.Г. Освіта і наука в Україні - інноваційні аспекти. Стратегія. Реалізація. Результати.- К.: Грамота, 2005. – 448 с. – 3
6. Манвелов С.Г. Конструирование современного урока. – М.:Просвещение, 2002. – с.43.
7. Співаковський О.В., Петухова Л.Є., Коткова В.В. Інформаційно-комунікаційні технології в початковій школі: Навчально-методичний посібник для студентів напрямку підготовки «Початкова освіта», Х, 2011 254 с.

Кириченко С.В.

доцент кафедри сучасних мов, канд. пед. наук

Національного університету кораблебудування імені адмірала С.О.Макарова

ОСОБЛИВОСТІ САМОСТІЙНОЇ РОБОТИ СТУДЕНТІВ У ТЗВО

Стрімкий розвиток науки, техніки та технології сприяє зміні наукового сприйняття сучасності, постійному удосконаленню та оновленню науково-пізнавального процесу. Соціальна інтеграція та глобалізація вимагають від спеціалістів, зокрема інженерів, не тільки високої кваліфікації, яка відповідає світовим стандартам, але і вміння в сучасному суспільстві швидко реагувати на зміни в професійній діяльності та на ринку праці. Тому одним із головних завдань вищої школи є навчити студента – майбутнього компетентного фахівця, самостійно опановувати знання як в професійній сфері, так і в вивченні іноземної мови професійного спрямування.

Болонська система освіти, запроваджена в Україні в 2005 році, передбачає наявність різних видів самостійного навчання студентів, коли певна частина навчального матеріалу опрацьовується під методичним керівництвом викладача, але без його безпосередньої участі [1, 4]. Тому, щоб повністю інтегруватися у європейський освітній простір, вища школа має реформувати деякі застарілі аспекти освіти в Україні та визначити найважливіші напрями комплексного безперервного процесу навчання.

Основними задачами викладача виступають планування самостійної роботи, мотивування студентів до активної пізнавальної діяльності та навчання їх основам такої роботи [2, 52]. Для організації ефективної самостійної роботи студентів в технічних закладах вищої освіти необхідно чітко визначити її форми, види, зміст, цілі, матеріально-технічне, інформаційне та методичне забезпечення, систему контролю та оцінювання рівня засвоєння студентом навчального матеріалу. Така робота (індивідуальна аудиторна під керівництвом викладача та позааудиторна самостійна) може виконуватись у навчальних кабінетах, наукових бібліотеках, комп'ютерних класах або вдома. Зміст навчальної дисципліни обумовлює робоча навчальна програма, методичні матеріали, завдання та вказівки викладача. Основними видами самостійної роботи студентів при підготовці до навчальної дисципліни «Іноземна мова професійного спрямування» можуть бути: підготовка до практичних занять, переклад іноземних текстів певного обсягу, виконання контрольних модульних робіт, підготовка до конкурсів та олімпіад тощо. Оцінювання виконується за допомогою співбесіди, модульної контрольної роботи або захисту проекту іноземною мовою.

Для ефективної самостійної роботи студента необхідна такі риси характеру, як допитливість, наполегливість, витримка, сконцентрованість, працьовитість, самоконтроль, оптимізм та увага. Якщо у студента присутня сильна мотивація до пізнавальної діяльності, тоді він отримує задоволення від навчання, яке, в свою чергу, викликає у нього прагнення до нових знань та додаткового самостійного вивчення матеріалу.

Самостійна робота студентів тісно пов'язана з використанням сучасних інформаційних технологій та комп'ютерних засобів навчання. Модульне навчальне середовище Moodle – це безкоштовна досконала та поширена в світі, та в Україні зокрема, платформа для комп'ютеризованого навчання, перевірки знань та спілкування з викладачами.

Електронні версії навчальних матеріалів, переліку тем для самоопрацювання, списку інформаційних джерел, завдань та форм звітності, а також електронні версії навчальних посібників та підручників, стають в нагоді не тільки для студентів заочної форми або при дистанційному навчанні, але й тим, хто з поважних причин був відсутній на заняттях. До того ж, електронна версія лекцій може швидко редагуватися,

доповнюватися і оновлюватися викладачем. Інформаційні ресурси, такі як навчальні web-сайти, мультимедійні програми, ігри та інтерактивні додатки для вивчення англійської мови можуть забезпечити безперервне вивчення лексичного та граматичного матеріалу, що підвищує рівень володіння мовою професійного спрямування та ефективність навчального процесу в цілому.

Отже, технічні заклади вищої освіти мають вдосконалювати навчально-виховний процес, впроваджувати нові методи й форми взаємодії викладача і студента. Вміння вчитися самостійно є однією з професійних компетенцій фахівця, що обумовлює його успішність, професійний ріст та затребуваність на ринку праці.

Література:

1. Гусак Т.М., Малінко О.Г. Підвищення самостійності студентів під час вивчення іноземних мов // Педагогіка і психологія, Т. М. Гусак. – К., 2000. – 56 с.
2. Кравчук О. До організації самостійної роботи студентів вищих навчальних закладів у процесі викладання аналітичної геометрії / О. Кравчук // Науковий вісник Східноєвропейського національного університету імені Лесі Українки. Педагогічні науки. – 2013. – № 7. – С. 49-53
3. Маслова К. І. Мотивація студентів до самостійної роботи як один із важливих чинників у навчальному процесі / К. І. Маслова // Педагогіка формування творчої особистості у вищій і загальноосвітній школах: збірник наукових праць. – Запоріжжя, 2019. – № 64. – Т. 2. – С. 34-37.

Матевощук М. А.

*студентка 6 курсу, групи МПО – 21
спеціальності 013 Початкова освіта*

*Рівненського державного гуманітарного університету
Науковий керівник – кан. пед. наук, стр. викл. А. В. Гамза*

МЕТОДИ РОЗВИТКУ МОВЛЕННЯ МОЛОДШИХ ШКОЛЯРІВ НА УРОКАХ УКРАЇНСЬКОЇ МОВИ

Реформування початкової освіти характеризується переходом на новий рівень свого розвитку. Оновлена початкова школа діє за новим Державним стандартом, оновленими програмами, враховуючи концептуальні засади реформування середньої школи («Нова українська школа»). Першою ключовою компетентністю НУШ є спілкування державною (і рідною у разі відмінності) мовами. Оволодіння цією компетентністю відбувається за допомогою чотирьох видів мовленнєвої діяльності: аудіювання, говоріння, читання, письмо. Актуальною залишається проблема розвитку зв'язного мовлення учнів першого та другого циклів навчання. Особливої уваги потребує лінгводидактичне підґрунтя розвитку зв'язного мовлення – методи, які реалізуються в індивідуальній, парній, груповій, колективній формах навчання.

Термін «розвиток мовлення» з'явився на межі XIX—XX ст. у працях С.Тихєвої, Н.Соколова та В.Вахтерова. Для розвитку мовлення існує низка способів упорядкованої взаємної діяльності вчителя й учнів, тобто методів навчання. Початкова мовна освіта спочатку користувалася методом заучування готових зразків, методом використання риторики тощо.

На сьогоднішній день існує ряд класифікацій загальних методів навчання:

- 1) за рівнем і характером пізнавальної активності учнів (І. Лернер, М. Скаткін),
- 2) за джерелами знань (Є. Голант, Д. Лордкіпанідзе, С. Шаповаленко),
- 3) за способом взаємодії вчителя й учнів на уроці (О. Біляєв, Є. Дмитровський, С. Чавдаров та ін.),
- 4) за особистіснодіяльнісним підходом (Ю. Бабанський, В. Краєвський, А. Хуторський) тощо [1].

Та в процесі набуття досвіду та накопичення знань про специфіку засвоєння учнями початкової школи комунікативних навичок у другій половині 20 століття вченими було виділено три групи методів розвитку мовлення: імітативні, комунікативні та метод конструювання тексту.

Імітативні методи або методи наслідування побудовані на передачі мови з покоління в покоління шляхом наслідування. Зразком наслідування є літературні твори різних жанрів та стилів, вони допомагають активізувати всю лексику. Роль тексту-зразка – формувати мовне чуття в молодших школярів.

До імітативних методів належать такі види діяльності: аналіз зразків текстів, узагальнення, формулювання правил, синтез власних мовних конструкцій, моделювання зразків текстів, пошукову діяльність, конструювання за моделями речень і текстів, усні і письмові перекази.

Імітаційні методи розвитку мовлення включають в себе широкий спектр прийомів і вправ: усні і письмові перекази прочитаних чи прослуханих текстів, поділ тексту на частини, добір заголовків до виділених частин, складання плану до тексту, спостереження за виражальними мовними засобами, вжитими в тексті, тощо. До цих методів належить побудова речень і частин тексту за аналогією, відпрацювання вимови, інтонації, пауз, наголосів за зразком учителя [1].

Імітаційні методи доволі прості та не самодостатні, але є фундаментом до навчання учнів за іншими, більш складними методами розвитку мовлення.

Методи розвитку мовлення, що побудовані на комунікативній функції мови називаються комунікативними або комунікативно-творчими.

Суть комунікативних методів полягає у формуванні вмінь самостійно висловлюватися з певною метою. Ці методи включають систему вмінь, що втілюються у процесі усних і письмових мовленнєвих вправ (створення мовленнєвих ситуацій, ведення записів, щоденників, створення казок, історій, читання прозових творів, віршів) [1].

Метод конструювання тексту побудований на дидактичній закономірності: нові уміння і способи діяльності учня формуються на теоретичній основі (практичне застосування теоретичних знань з орфоєпії, орфографії, лексики, граматики, стилістики).

Метод конструювання тексту реалізується значною кількістю прийомів і вправ.

Прийоми розподіляються за групами:

- 1) словникова робота;
- 2) робота над словосполученнями;
- 3) робота над реченням;
- 4) логічна робота (побудова узагальнень, міркувань, доведень, виправлення логічних помилок у тексті тощо);
- 5) відпрацювання типів зв'язку в тексті, складання текстів різних типів і стилів тощо [1].

Усі три групи методів тісно пов'язані між собою та разом складають одну систему розвитку мовлення молодших школярів.

Велике значення в роботі з розвитку мовлення учнів початкових класів належить наочним методам – спостереження, екскурсії, перегляд діафільмів, кінофільмів, мультимедійних презентацій, телепередач, дидактичні ігри з наочністю. Застосування даних методів реалізовує принцип наочності та відповідає наочно-образному мисленню молодших школярів.

На уроках навчання грамоти, для розвитку зв'язного мовлення доречним є використання моделювання як наочно-практичного методу. В основі моделювання покладено принцип заміщення реальних предметів іншими предметами. Це дозволяє спроектувати ці вміння у навчання й застосовувати моделі.

Добір методу та його ефективність залежить від дидактичної мети навчання і змісту освітньої роботи.

На практиці методи зазвичай не використовуються у чистому вигляді, тобто ізольовано, а комбіновано. Пріоритет надається тому методу, що найбільше відповідає віковим особливостям учнів та змісту навчального матеріалу.

Допомагають оптимізувати методи навчання, контролю та активізують пізнавальну діяльність учнів мультимедійні технології. Використання засобів мультимедіа допомагає вдосконалити такі методи навчання, як: методи наочного і практичного навчання, методи усного викладу навчального матеріалу (розповідь, пояснення тощо), методи закріплення отриманих знань,

На думку Л. Паршиної мультимедійні засоби навчання допомагають знаходити ефективніші шляхи використання традиційних форм, методів та принципів навчання. «Мультимедійні засоби навчання мають потужний емоційний заряд, спонукають до пізнавальної діяльності, завдяки одночасному впливу на учня графічної, аудіовізуальної й візуальної інформації, доступності інформації за допомогою гіперпосилань» [2, с. 37–38].

А. Петренко виділяє такі специфічні ознаки мультимедіа:

- 1) інтеграцію в одному програмному продукті інформації (використання різноманітних пристроїв відтворення інформації – мікрофона, телевізора, аудіосистеми, електронних музичних інструментів);
- 2) робота в реальному часі (аудіо- й відеосигнали постають в реальному часі);
- 3) інтерактивна модель спілкування «людина – комп'ютер (користувач одержує інформацію, що сприяє поліпшенню умов навчання)» [3, с. 7 – 8].

Мультимедійні технології допомагають вчителям урізноманітнити спектр методів та організаційних форм навчання, і як наслідок виникають нові педагогічні технології і методичні системи навчання, що орієнтовані на використання засобів інформаційної взаємодії й комунікації [4].

Висновок. У процесі становлення Нової української школи існує багато питань щодо проблеми застосування традиційних методів розвитку мовлення молодших школярів. Та за допомогою

мультимедійних технологій в освітньому процесі виводить його на більш якісний рівень, активізує процеси мислення учня та мотивує до освітньої діяльності. Мультимедійні засоби служать успішного досягнення педагогічних цілей та їх інтеграції у навчальному процесі взаємодіючи зі змістом, формами й методами навчання. Рациональне комплексне застосування посилює їх ефективність. Добір форм, методів та засобів слід здійснювати з урахуванням індивідуальних інтересів і вікових особливостей учнів початкових класів.

Питання використання оптимальних методів навчання української мови вимагає більш детального дослідження аспектів розвитку комунікативних умінь учнів початкових класів та його теоретичній характеристикі.

Список використаних джерел:

1. Кучерук О. А. Система методів навчання української мови в основній школі: теорія і практика: монографія. Житомир: Вид-во ЖДУ ім. І. Франка, 2011. 420 с.
2. Паршина Л. Г. Педагогічні умови формування компетентностей студентів педагогічних закладів в процесі освоєння мультимедіа. Дис. на отримання наукового ступеня канд. пед. наук: спец. 13.00.01. Саранск. 2008. 222 с.
3. Петренко А. І. Мультимедіа. Київ. Торгововидавниче бюро ВНУ. 2000. 272 с.
4. Пінчук О. П. Дидактичний аспект проблеми визначення мультимедіа в освіті. *Наукові записки. Серія педагогічні та історичні науки*. Київ. Вид-во НПУ імені М.П. Драгоманова. 2006. С.178-184.

Мкртічян О.А.

кандидат педагогічних наук, доцент,

доцент кафедри теорії і технологій дошкільної освіти

та мистецьких дисциплін

Харківського національного педагогічного університету імені Г.С. Сковороди

ПИТАННЯ РОЗВИТКУ ТВОРЧИХ ЗДІБНОСТЕЙ МАЙБУТНІХ ВИХОВАТЕЛІВ В ПРОЦЕСІ МУЗИЧНОЇ ДІЯЛЬНОСТІ

Розвиток творчих здібностей майбутніх вихователів є важливим аспектом у професійній підготовці студентів. Особлива увага приділяється можливостям застосування особистісних умінь і навичок в галузі мистецтва, зокрема музичного. Творча спрямованість майбутнього фахівця передбачає наявність: системи знань в галузі музичного мистецтва, що визначають рівень професійного та творчого світогляду; художні принципи творчості; музична виконавська діяльність на прикладах кращих зразків духовної, фольклорної, класичної і сучасної музики, а також використання евристичних методів, засобів, прийомів.

Вимоги сучасної освіти зумовлюють необхідність підготовки студентів до професійної діяльності як до творчого процесу. Слід зазначити, що основне завдання музиканта – розкрити художньо-музичний образ, осмислюючи структурні елементи музичного матеріалу: архітектоніку, темп, артикуляцію, штрихи, динаміку, тембр, розвиток музичної драматургії, розуміння основного драматургічного конфлікту, а продуктивна творча діяльність є показником досягнення музичного мистецтва, що свідчить про наявність розвитку особистості студентів.

Основою формування всіх творчих якостей майбутнього фахівця можна вважати систему поглядів, переконань, ставлення до музики, до загальнолюдських цінностей, а саме: орієнтація на гуманістичні цінності музичного мистецтва; досягнення нових творчих результатів, новизна видів і форм; творча активність, цілеспрямованість у творчому пошуку; знання етапів історичного розвитку музичного мистецтва; оволодіння психолого-педагогічними механізмами роботи з творчими колективами.

У теоретичних і практичних дослідженнях [1;2;3] відзначається про те, що майбутній фахівець повинен бути так підготовлений у ЗВО, щоб подальша його діяльність відповідала сучасним вимогам соціокультурної практики, професійної компетентності. Однак, відсутність належної музичної культури здобувачів вищої освіти, недостатньо розвинені музичні здібності створюють значні труднощі в процесі формування професійно необхідних якостей майбутнього вихователя. Тому, є необхідність розвитку музичних здібностей, музичальності, осмислення явищ музичної дійсності як професійно необхідних

якостей майбутнього вихователя. У зв'язку з цим важливого значення набуває відбір видів діяльності, методів розвитку сприйняття й музичних здібностей студентів.

Так, формування навичок диригування має виходити з різних форм пластичного інтонування, що розвиває метроритмічне відчуття, активізує процес сприйняття, а в роботі над вокально-хоровими навичками враховувати своєрідності розвитку дитячого голосового апарату, особливостей розвитку співочої культури дошкільника.

Отже, розвиток творчих здібностей майбутніх вихователів в процесі музичної діяльності, впливають на процес художньої творчості й розвиток особистості в цілому.

Література:

1. Бех І.Д. Виховання особистості. Особистісно орієнтований підхід: теоретикотехнологічні засади. К.: Либідь, 2003. 344 с.

2. Карпова Е. Е. Розвиток творчої активності майбутніх педагогів: теорія і практика : монографія. Одеса, 2005. 306 с.

3. Савченко Р. А. Теорія і методика формування музично-педагогічної компетентності майбутніх вихователів та музичних керівників ДНЗ : автореф. дис. ... д-ра пед. наук : 13.00.02. К., 2014. 40 с.

Павлова О.П.

Викладач-методист

Теребовлянського фахового коледжу культури і мистецтв, Тернопільська обл.

ОСНОВНІ НАПРЯМКИ МОДЕРНІЗАЦІЇ ПРОФЕСІЙНОЇ ПІДГОТОВКИ РЕЖИСЕРІВ-ПОСТАНОВНИКІВ ТЕАТРАЛІЗОВАНИХ ВИСТАВ ТА МАСОВИХ СВЯТ

Соціально-економічні процеси сьогодення вимагають від майбутніх фахівців удосконалених вмій та навичок, тому що в українському суспільстві найактуальнішим залишається питання про конкурентоспроможність спеціалістів в умовах ринкової економіки, стрімких технологічних змін, глобалізації суспільства.

В останні роки перед Україною стоять завдання переходу до формування професіоналів, які б могли у своїй майбутній професійній діяльності поєднувати глибокі фундаментальні теоретичні та практичні знання, які б відповідали умовам сучасного інформаційного суспільства.

Щоб проаналізувати сучасні вимоги до професійної підготовки майбутніх режисерів-постановників театралізованих вистав та масових свят у континуумі сучасного розвитку суспільства варто більш детально розглянути особистісні якості майбутнього фахівця.

Як стверджує О.Л. Данчук, режисер шоу-програм і масових дійств є не лише керівником творчим, а й адміністративним. Тому він змушений займатися рекламою, організацією глядача, транспортом, організацією сценічного майданчика на виїздах і таке інше. Уся ця «технічна» діяльність відбирає у режисера багато часу і часто за рахунок творчої роботи. [4]

Дійсно, режисер масових свят і видовищ – професія відносно нова, але узагальнення досвіду майстрів цієї справи привело не лише до збагачення скарбнички режисерської діяльності, але й до створення у навчальних мистецьких закладах нової спеціальності «режисер масових свят і театралізованих вистав».

Теоретики й практики (А.І. Чечетін, А.П. Обертинська, А.З. Житницький, Б.О. Шарварко, В.П. Зайцев, Д.М. Генкін) займалися проблематикою та дослідженням трансформацій у професійному становленні майбутніх режисерів постановників.

Варто зазначити, що важливим аспектом у формуванні професійної ідентичності режисера-постановника театралізованих вистав та масових свят, на мою думку, являється культуротворча мотивація. Як зазначає Л. Голубцова [1], культуротворча мотивація є наріжним елементом режисерської діяльності, вона забезпечує «вихід» останньої у зовнішній простір загальнокультурних суспільних потреб, на які спирається масовість мистецтва (Ф. Прокоф'єв) як способу виявлення людської цілісності і засобу соціалізації особистості (В. Іванов, В. Мазепа). Культуротворча мотивація обумовлює також складність та розмаїття форм і методів художнього самоврядування в режисерській діяльності, що вимагає впровадження нових підходів до системи професійної підготовки [2;6].

Режисура взагалі, а естрадна особливо, – справа суто індивідуальна, вона вимагає не тільки природних і професійних даних, а й величезних знань, досвіду, інтуїції, а також навичок у створенні цілісного

масового видовища. І чим глибші й ґрунтовніші знання режисера з різних сфер життя і мистецтва, тим багатшою й цікавішою буде його творчість.

Н.П. Донченко, В.П. Дячук вважають, що принципи свідомості, активності й самостійності студентів та принцип поєднання індивідуального пошуку знань у навчальній роботі з колективом мають вирішальне значення у формуванні професійних навичок молодого режисера. У цих принципах яскравіше і глибше виявляється сутність режисерської професії [5].

Отже, основні способи формування режисера, на думку Н.П. Донченко, В.М. Дячук такі [5]:

- удосконалення методики відбору кандидатів у режисери; розроблення науково обґрунтованих критеріїв визначення режисерських здібностей і на цій основі — нових правил прийому на режисерську спеціалізацію;
- фундаментальна, теоретична підготовка студента-режисера; посилення спеціального циклу дисциплін за допомогою теорії мистецтв, створення наукової теорії режисури і навчальних посібників зі спеціальності;
- ретельне вивчення та засвоєння теоретичної і творчої спадщини видатних українських режисерів;
- інтенсифікація навчального процесу, оснований на послідовності навчання до принципів навчальної дидактики, якісного використання наявних можливостей, активізації творчої ініціативи студента-режисера; глибокий і тісний зв'язок теоретичних і практичних знань; створення умов для виявлення професійної підготовки студента, виховання в ньому самостійності та свідомого ставлення до набуття професії;
- зміцнення взаємозв'язку навчального закладу з культурно-театральними закладами країни, продумана система адаптації випускника в умовах практичного становлення його як режисера;
- формування етичної платформи молодого режисера, виховання педагогічних здібностей як необхідних якостей режисера — керівника творчого процесу, а потім і колективу.

Зауважимо, що вирішальна роль у здійсненні всієї програми навчання належить педагогові зі спеціальності, творча атмосфера занять і особистість педагога завжди будуть головними моральними стимуляторами навчально-виховної роботи зі студентом-режисером. Відомий педагог і режисер А. Гончаров стосовно цього лише: «Я почав викладати в державному інституті театрального мистецтва 30 років тому. Та якби я колись опинився перед необхідністю від чогось неодмінно відмовитись — від режисури або театральної педагогіки, то не знав би, на що зважитись. Тому що просто не розумію, як обходяться без педагогіки деякі майстри режисури; вважаю, вони обкрадають себе. Не говорячи вже про почуття відповідальності за майбутнє нашого театру» [3].

Отже, педагогічні якості та режисерські здібності майбутніх фахівців — режисерів та сценаристів театралізованих вистав та масових свят тісно взаємопов'язані між собою. Фахова підготовка в період навчального процесу є фундаментальною основою для розвитку особистості майбутнього професіонала своєї справи. Варто зазначити, що професійна діяльність майбутнього режисера-постановника залежить та ґрунтується на таких спектрах: мотивація, комунікативні здібності, акторська майстерність, техніка сценічного мовлення, культура мовлення, організаторські здібності та лідерські задатки.

Література:

1. Голубцова Л.Ф. Сучасна режисерська діяльність як складова частина культуротворчого процесу: автореф. дис. / Л.Ф. Голубцова, 2001. - 19 с.
2. Горбов А.С. Режисура видовищно-театралізованих заходів / А.С. Горбов. - Фастів, 2004.
3. Гончаров А.А. Высшая инстанция. В кн.: твой дебют Андрей Александрович Гончаров / А.А. Гончаров. - М., Молодая гвардия, 1978. - 112 с.
4. Данчук О.Л. Режисура шоу-програм і масових дійств як мистецтво і професія / О.Л. Данчук // Актуальні проблеми історії, теорії та практики художньої культури. - 2014. - Вип. 33. - с. 65-69. - Режим доступу: http://nbuv.gov.ua/UJRN/apitphk_2014_33_10.
5. Донченко Н. П. Основні принципи професійної підготовки режисера як майстра сценічного мистецтва / Н.П. Донченко, В.П. Дячук // Культура України. - 2013. - Вип. 42(1). - С. 123-131. - Режим доступу: [http://nbuv.gov.ua/UJRN/Ku_2013_42\(1\)_20](http://nbuv.gov.ua/UJRN/Ku_2013_42(1)_20).
6. Обертинська А.П. Основи режисури театралізованих масових вистав [Електронний ресурс] [Текст]: навч. посіб. / А.П. Обертинська, Л.Ф. Голубцова. - К.: ДАКККІМ, 2002. - 87 с.

ІНТЕГРОВАНІ ЗАНЯТТЯ ЯК ВИД ІННОВАЦІЙНОГО НАВЧАННЯ

У освітньому процесі основною організаційною формою передачі знань, умінь, навичок є заняття. Воно може проводитися в традиційній і нетрадиційній формі. При традиційній формі студент, як правило, є пасивним об'єктом навчання.

Сучасна освітня ситуація в суспільстві вимагає оновлення багатьох сторін педагогічної діяльності, обумовлює необхідність впровадження інноваційних технологій, активних форм і методів навчання.

Педагоги постійно шукають нові форми «пожвавлення» процесу пояснення матеріалу і зворотного зв'язку, які допоможуть активувати всіх студентів, підвищити їх інтерес до занять і разом з тим забезпечать швидкість запам'ятовування, розуміння і засвоєння навчального матеріалу.

Нетрадиційні заняття – це заняття, які акумулюють методи і прийоми різних форм навчання. Вони будуються на спільній діяльності педагога і студента, на спільному пошуку, на експерименті з відпрацювання нових прийомів з метою підвищення ефективності навчально-виховного процесу.

Серед нетрадиційних форм викладання матеріалу не останнє місце займають інтегровані заняття, які засновані на процесі об'єднання окремих елементів навчання та виховання в єдину цілісну систему.

Це творчість двох педагогів, яка переростає і у творчий процес студентів. Чому? Тому, що дослідження будь якої проблеми на грані різних наук – це завжди цікаво, такий вид діяльності посилює високу мотивацію. А чи не це є головним – захопити студентів, стимулювати творчий пошук?

Немає сумнівів, що для ефективного впровадження інтегрованих занять з метою реалізації міждисциплінарних зв'язків необхідним є поєднання застосування традиційних і інноваційних засобів та форм навчання.

На жаль, інтегровані заняття в навчальній системі – це виключення з правила. До них вдаються не часто: один, два рази на півріччя. Їх важко співвіднести з навчальною програмою двох, трьох предметів, виникають складнощі з розкладом. Та і часу для підготовки таке заняття вимагає більше, ніж звичайне.

Проте для викладачів Лозівської філії Харківського державного автомобільно-дорожнього коледжу інтегровані заняття поступово перестають бути дивиною.

Ефективність інтегрованих занять виняткова.

По-перше, поєднуються педагогічні зусилля педагогів, що дозволяє на високому рівні проводити навчання. Недоліки в діяльності одного, компенсуються перевагами іншого.

По-друге, об'єднання зусиль педагогів сприяє посиленню управління процесом пізнавальної і практичної діяльності. Завдяки інтегрованому навчанню педагоги мають час, необхідний для вивчення результатів своєї діяльності, тому що зміна провідної ролі в ході заняття одного педагога іншим, зміна пізнавальних навчальних кроків сприяє тому, що педагог має змогу побачити практичні результати своїх дій.

По-третє, посилення індивідуальності навчання. Регулярна зміна навчальних етапів дозволяє виявити тих студентів, які потребують особливої уваги.

По-четверте, полегшується вивчення складних тем. Ці заняття мають велике значення в плані підвищення кваліфікації самих педагогів, їхньої професійної майстерності.

Отже, інтегровані заняття сприяють оптимізації навчально-виховного процесу, підвищують зацікавленість студентів і збільшують можливості для їх самовираження і самовдосконалення.

Звичайно, весь навчальний процес переводити на «нетрадиційні рейки» не потрібно. Саме традиційні заняття повинні бути основною формою навчання і виховання, але урізноманітнити навчальний процес нестандартними заняттями необхідно, тому що вони допоможуть активувати розумову діяльність студента, розвинути їх творчі здібності, підвищити вмотивованість до навчання. А при проведенні відкритих занять нетрадиційна форма занять завжди буде виграною, оскільки в неї можна включити і ігрові моменти, і оригінальну подачу матеріалу, і різні види колективної і групової роботи студентів.

Література:

1. Коломієць Д.І. Інтеграція знань з природничо-математичних і спеціальних дисциплін у професійній підготовці учителя трудового навчання: автореф. дис. на здобуття наук. ступеня канд. пед. наук: спец. 13.00.04 «Теорія і методика професійної освіти» / Д.І.Коломієць. – К., 2001.

2. Інтеграція знань студентів з навчальних дисциплін при виконанні дипломного проекту: зб. доповідей з п'ятої Всеукраїнської науково-практичної Інтернет – конференції, 2014 / І.О. Сидорчук. – Нова Каховка, 2014 р.

ЗМІНЕНЕ РОЗУМІННЯ НАВЧАННЯ

У всіх введених за останнє десятиліття державою навчальних програмах рівневої освіти підкреслюється зосередженість на учнів, важливість ключових компетенцій, необхідність пов'язувати в навчальному процесі нові знання з уже наявними, з різними предметами і областями життя. Робиться також і акцент не тільки на заучуванні фактів, а й на прищеплюванні навичок самонавчання і вирішення проблем, як самостійно, так і колективно.

У найближчі роки слід спрямувати зусилля на впровадження цих вимог. Вчитель в XXI столітті є не тільки джерелом знань, а й творцем зв'язків і ціннісних установок, завдання якого - розвиток у учня критичного і творчого мислення, вміння аналізувати, винахідливості, командної роботи і вміння висловлювати свої думки усно і письмово.

Роль викладача полягає в підтримці становлення учня особистістю, яка самостійно керує своїм навчанням, самостійно справляється зі змінами в середовищі і бере на себе відповідальність за власний розвиток і варіанти вибору в навчанні. Індивідуальний підхід викладачів і опорних фахівців до кожного учня надає можливість слабким впоратися з навчанням, а сильним - кидати виклик.

Мета полягає у впровадженні такого розуміння навчання, яке підтримувало б особистісний і соціальний розвиток кожного учня, розвивало вміння вчитися, творчі здібності і заповзятливість на всіх рівнях і у всіх видах освіти.

Стратегічні цілі

1.1. Приведення змісту та обсягу навчання у відповідність з цілями і результатами навчання (у тому числі - з ключовими компетенціями), встановленими в освітніх програмах. Для того щоб оцінити, чи сприяють зміст, обсяг, методи і оцінювання навчання найкращим чином досягненню поставлених цілей і набуттю ключових компетенцій, необхідні наступні дії:

* Міністерство освіти і науки проводить аналіз змісту та обсягу державних навчальних програм для основних шкіл і гімназій і при необхідності вводить в них зміни;

* на рівні професійної та вищої освіти аналізується взаємопов'язаність методики навчання, роботи в аудиторії, самостійної роботи, обсягу практики, методів оцінювання знань, а також цілей і результатів навчання, їх відповідність потребам ринку праці, після чого висуваються пропозиції про введення змін з урахуванням успішного міжнародного досвіду.

1.2. Зміна принципів оцінки знань. При оцінці результативності учня і навчального закладу основний упор робиться на описове оцінювання, що підтримує процес навчання та індивідуальний розвиток кожного учня. При описовому оцінюванні учень і викладач ставлять планку на таку висоту, яку можна подолати за умови докладання зусиль. Таким чином, основна увага приділяється не оцінці кінцевого результату, а спільній постановці мети, вибору засобів і способів, які найбільш ефективно підтримують досягнення мети. Учень з об'єкта перетворюється в суб'єкт, бере участь в плануванні навчального процесу, бере на себе відповідальність за досягнення результату і отримує від викладача відгук, перш за все, щодо обумовлених ключових компетенцій. У державній системі зовнішньої оцінки слід приділяти більшу увагу оцінці ключових компетенцій і створення міжпредметних зв'язків на всіх рівнях і в усіх видах освіти, а в роботі з розвитку навчання – цілісному керівництву. За допомогою іспитів, рівневих робіт, зовнішньої і внутрішньої оцінки оцінюється впровадження навчальним закладом нового розуміння навчання, в тому числі-засвоєння учнями описаних в освітніх програмах знань і ключових компетенцій, створення середовища, що підтримує особистісний і соціальний розвиток кожного учня. При оцінці як учнів, так і навчальних закладів важливо знайти баланс між зведеною (розрахунковою) та описовою оцінкою, а також розвивати навички навчальних закладів з проведення самоаналізу і здатності осмислення ситуації. Результати оцінювання аналізуються в їх динаміці. При цьому застосовується диференційований підхід: сильні школи отримують визнання, школам же зі слабкими результатами навчання надається відповідна допомога.

1.3. Формування системи навчання вчителів та директорів загальноосвітніх шкіл, дитячих садків та професійних навчальних закладів. Головна мета при цьому полягає в переосмисленні ролі директора школи і вчителя таким чином, щоб надати їм можливість створити таке навчальне середовище, в якому звертається увага на розвиток і формування потенціалу кожного учня, а також поважаються індивідуальні

відмінності. Одночасно слід знайти розумний баланс між курсами підвищення кваліфікації вчителів загальноосвітніх шкіл, а також професійних навчальних закладів і пропонованим державою (і централізовано координованим) додатковим навчанням, пов'язаним зі специфікою шкіл і потребами вчителів у розвитку. Система підвищення кваліфікації повинна будуватися таким чином, щоб забезпечити якісне додаткове навчання, яке враховує особливості освітніх установ.

Необхідні дії:

* розробка установами, зайнятими навчанням педагогів, програми первинної і додаткової підготовки вчителів. Дана програма повинна підтримувати досягнення стратегічних цілей і бути тісно пов'язаною з практичною роботою, а також використовувати ефективні методи і гнучкі форми навчання, мотивуючи вчителів на впровадження найкращим чином набутих знань і умінь у своїй роботі;

* надання на державному рівні вчителям професійних навчальних закладів можливості пройти курси підвищення кваліфікації для кращого узгодження між собою загальноосвітніх і спеціальних дисциплін. При цьому упор повинен робитися на значимість засвоєння ключових компетенцій. Створення системи стажування на підприємствах педагогів, які навчають конкретним професіям;

* зосередження основного змісту освітніх програм установ, які займаються додатковим навчанням директорів шкіл, на керівництві навчально-виховним процесом і на впровадженні нового розуміння навчання;

* розробка чітких вимог до якості викладання в навчальних закладах, які займаються підготовкою і перепідготовкою педагогічного складу;

* створення навчальними закладами більше гнучких можливостей для перенавчання вчителів (нові предмети, додаткові компетенції освітніх технологій, додаткові компетенції в галузі спеціальної педагогіки тощо);

* створення можливостей для початку педагогічної кар'єри через альтернативну підготовку та отримання трудового досвіду.

1.4. Створення та підтримка форм співпраці, спрямованих на впровадження нового розуміння навчання. Співпраця в найрізноманітніших формах є ключем успіху системи освіти: важлива співпраця між вчителями та навчальними закладами, співпраця школи з батьками, а також з місцевим самоврядуванням і регіональними підприємствами. Інтеграція між освітою за інтересами та формальною освітою, а також ведення навчальної роботи за межами школи (на підприємствах, в молодіжних центрах, освітніх центрах природи і навколишнього середовища, музеях, бібліотеках та ін. закладах культури) збагачує навчальний процес.

Література

1. «Мистецтво навчати» Тоні Вагнер та Тед Дінгерсміт
2. «Фінські уроки 2.0» Пасі Сальберг
3. «Прихована програма обов'язкової шкільної освіти» Джон Тейлор Гатто

ПОЛІТИЧНІ НАУКИ

Герман Д.Ю.

магістр кафедри політичних наук

Рівненського державного гуманітарного університету

СУЧАСНИЙ СТАН ТА ПЕРСПЕКТИВИ РОЗВИТКУ ПОЛІТИЧНОГО КРАУДСОРСИНГУ В УКРАЇНІ

Сфери застосування краудсорсингу в сучасних суспільно-політичних умовах різноманітні. Характеризуючи поняття краудсорсингу та можливості його застосування в сфері політики, варто зазначити, що під краудсорсингом будемо розуміти метод використання колективного споживчого досвіду, інтелекту та комунікаційного потенціалу з метою отримання вигоди від взаємодії людей [1, с.225]. Яскравим прикладом обробки та систематизації інформації є всесвітньовідомий проект «Вікіпедія», де через Інтернет кожен може зробити внесок у наповнення або корегування контенту. Краудсорсинг позитивно зарекомендував себе в бізнесі та продукуванні товарів: Threadless (дизайн одягу), Міґі (конструювання меблів), Inno Centive (інноваційний менеджмент), - успішні приклади застосування цієї технології. За допомогою краудсорсингу можна вирішити безліч завдань: створення

продукту, голосування, пошук рішення суспільно значущої проблеми, тестування, збір інформації, думок, коштів. І все це – без значних фінансових витрат, і, головне, оперативно.

Характеризуючи алгоритм та інструментарій політичного краудсорсингу, варто зазначити, що у наш час, аби скласти уявлення про місце країни у світі, достатньо поглянути на її позиції у рейтингах інформаційного суспільства. За результатами міжнародної оцінки розвитку електронного урядування «United Nations E-Government Survey 2020: Digital Government in the Decade of Action for Sustainable Development: With addendum on COVID-19 Response» Україна посіла 69-те місце серед 193 країн-членів Об'єднаних Націй [4].

Це не найпочесніша позиція, але інструменти е-урядування в країні діють. Взяти хоча б електронні ресурси Міністерства юстиції України: онлайнреєстрація у державному реєстрі юридичних осіб, отримання електронної виписки з нього, сервіси електронної комунікації, онлайн-аукціони з продажу арештованого майна, електронний суд, замовлення цифрового підпису, електронні реєстри тощо [5].

За кілька десятиліть інформатизація стала головним цивілізаційним трендом та інтегральним показником людського розвитку. Комп'ютер та мобільний зв'язок, Інтернет та соціальні мережі, цифрове телебачення та сателітна навігація – для мільйонів вони стали звичними продуктами споживання. Якість життя сучасної людини все більше залежить від різноманітності та доступності інформаційних продуктів та сервісів. Динаміка модернізації гаджетів, програмного продукту та IT-послуг стрімко прискорюється. Фундатор корпорації «Apple» С. Джобс визнав, що виробник не може просто запитати клієнтів про те, що їм потрібно, оскільки на той момент, коли він це зробить – вони будуть хотіти чогось іншого [3].

Варто усвідомлювати, що інформатизація не суто технологічне, а складне соціокультурне явище. Вона революційно змінює уклад людського життя, відкриває принципово нові можливості для користування інтелектуальними ресурсами та оволодіння знанням. «На сьогодні розвиток інформаційного суспільства, поширення інформаційних технологій (IT) у всі сфери життєдіяльності людини і суспільства стали нормою подальшої еволюції цивілізації. У розвинених країнах продовжується перехід до інформаційної сервісно-технологічної економіки, де значна частина ВВП забезпечується діяльністю з виробництва, обробки та поширення інформації. Інформаційне суспільство створює нові суспільно-політичні відносини, надаючи принципово нові можливості для комунікації, бізнесу, управління, добробуту» [1, с. 243].

Сьогодні громадяни розвинених країн активно користуються сотнями сервісів електронного урядування, а державний істеблішмент застосовує IT-інструментарій для вирішення складних управлінських завдань. Україні доводиться діяти навздогін і форсувати розвиток цієї сфери. Підписання Угоди про асоціацію України та ЄС надало додатковий імпульс цьому процесу.

Україна шукає власний алгоритм розвитку електронного урядування. Окрім інфраструктурних, технічних, безпекових компонентів він має бути спрямований на вирішення низки важливих суспільно-політичних завдань. Йдеться про розвиток е-демократії, про сучасні форми політичної участі, залучення громадян до прийняття управлінських рішень та контролю за діяльністю посадовців та владних інституцій. Урядова концепція розвитку електронного урядування передбачає «створення якісно нових форм організації діяльності органів державної влади та органів місцевого самоврядування, їх взаємодія з громадянами та суб'єктами господарювання шляхом надання доступу до державних інформаційних ресурсів, можливості отримувати електронні адміністративні послуги, звертатися до органів державної влади та органів місцевого самоврядування з використанням Інтернету» [7].

Україна дала світові яскравий приклад краудсорингової синергії. Під час Революції Гідності та подальших військових дій соціальні мережі використовувалися волонтерами для підтримки та поширення громадянських ініціатив, надання благодійної допомоги, збору коштів (краудфандинг як різновид краудсорингу), обміну інформацією тощо. IT-волонтерство дозволило розробити новітнє програмне забезпечення для численних мережевих ініціатив з пошуку зниклих осіб, оприлюднення документів та свідчень про злочинні режими, з надання медичної допомоги постраждалим, збору армійського спорядження та багато чого іншого. Висока вмотивованість та креативність учасників крауд-платформ продемонструвала готовність українських громадян до участі у мережевих проектах, орієнтованих на вирішення суспільно-значущих завдань [2, с. 234].

Інша група краудсорингових технологій розрахована на пошук рішення. Вони допомагають владі не лише обрати вірну політичну стратегію або вдалий алгоритм адміністрування, а й домогтися його легітимізації в очах громадян. Це нагадує велике громадське слухання, але в електронному режимі. Відкритий обмін думками та ідеями надає можливість запропонувати кілька варіантів вирішення проблеми, а згодом, шляхом голосування або методом експертної оцінки, обрати кращий. Адже мешканці міста краще знають, як його облаштувати, ніж сотня, хай навіть найрозумніших чиновників. Не випадково краудсорингу багатьох міст світу став ключовою технологією концептуального проекту «The European

Innovation Partnership on Smart Cities and Communities (EIP-SCC)», який спрямований на залучення широкого загалу до раціоналізації міського простору. Програма «Smart Cities» наразі отримала розвиток у Львові, Києві та інших містах.

До краудсорсингу можна віднести і такий ІКТ-інструмент як електронна петиція. Якщо колективне звернення до влади підтримує велика кількість підписантів (мінімально необхідна кількість голосів визначається наперед), вона розглядається адресатом петиції першочергово з подальшим публічним звітом. До цієї краудсорсингової практики звертаються не лише національні уряди, а й інституції ЄС, зокрема, Європарламент. Нещодавно інститут петицій згідно до Указу Президента запрацював в Україні і вже з перших днів продемонстрував суспільну затребуваність [6].

Краудсорсинг може бути використано виконавчою владою для контролю за роботою комунальних служб та підприємств. Надіслані фото- та відеоматеріали дадуть адекватніше за офіційні звіти уявлення про якість прибирання громадських місць, стан доріг, порядок у ЖКГ, режим торгівлі тощо. За допомогою громадськості можна вести е-моніторинг виконання держаних програм, дотримання законодавства, боротьби з корупцією.

Отже, охарактеризувавши алгоритм та інструментарій політичного краудсорсингу, варто зазначити, що стратегія реформування державного управління актуалізує потребу в новітніх ефективних інструментах публічного адміністрування. Сучасні ІТ-технології урядування відкривають широкі можливості комунікації влади з громадянами, їх політичної участі у розробці управлінських рішень, підвищення якості державних послуг населенню. Перспективним є застосування краудсорсингу у системі публічної влади. Оволодіння цим дієвим невитратним інструментом адміністрування має артикулюватися як важлива вимога до компетентності та професійної підготовки державного службовця

Краудсорсинг, поряд з іншими інструментами, створює нові можливості для громадянського активізму в політиці. Це новий спосіб досягти мети - демократичного, рівноправного суспільства, в якому кожен може бути почутий.

Література:

1. Семенченко А.І., Рибаків Л.О., Полумієнко С.К. Розвиток інформаційного суспільства в Україні: стан, проблеми, перспективи // Інформаційна складова державної політики та управління: Монографія / С.Г. Соловійов та ін.; Заг. ред. докт. держ. упр., проф. Н.В. Грицяк. – К.: К.І.С., 2015. – С. 242–254.
2. Шляхтун П. Політологія: Теорія та історія політичної науки: Підручник для студентів вищих навчальних закладів/ Петро Шляхтун.; Ред. В. М. Куценко. - К.: Либідь, 2002. – 573 с.
3. Jobs, S. (1989). Entrepreneur of the Decade. An interview with Inc.'s, Apr 1, 1989 // www.inc.com.
4. The United Nations E-Government Survey 2020: Digital Government in the Decade of Action for Sustainable Development// unpan3.un.org
5. Кабінет електронних сервісів // Міністерство юстиції України // [Електронний ресурс]. – Режим доступу : minjust.gov.ua.
6. Про Порядок розгляду електронної петиції, адресованої Президенту України: Указ Президента України від 28.08.2015 № 523/2015 // [Електронний ресурс]. – Режим доступу : www.president.gov.ua.
7. Про схвалення Концепції розвитку електронного урядування в Україні. Розпорядження Кабінету Міністрів України від 13.12.2010 № 2250-р // [Електронний ресурс]. – Режим доступу : zakon.rada.gov.ua

ПСИХОЛОГІЧНІ НАУКИ

Близиюкова О.М.

*кандидат психологічних наук, старший викладач кафедри практичної психології
Центральноукраїнського державного педагогічного університету
ім. Володимира Винниченка*

КОНФЛІКТ САМООЦІНКИ ЯК СОЦІАЛЬНО-ПСИХОЛОГІЧНИЙ ЧИННИК РОЗВИТКУ ОСОБИСТОСТІ ПІДЛІТКОВОГО ВІКУ

Важливим завданням практичної психології є надання допомоги особистості в досягненні гармонії її внутрішнього світу, в розвитку її здібності до самореалізації. Особливої актуальності це завдання набуває в підлітковому віці, в період загострення внутрішніх протиріч особистості, недостатньої збалансованості емоційних станів, характеру та поведінки.

Для формування та розвитку особистості підлітка велике значення має система його взаємостосунків з друзями, батьками, вчителями. В підлітковому віці значно поширюється діапазон спілкування, змінюється характер стосунків підлітка з оточуючими. В цей період ускладнюється зміст самооцінки, оскільки, аналізуються стосунки, моральні прояви, власні можливості, тобто, на думку Мерліна В.С., формується соціально-моральна самооцінка.

Кон І.С., Столін В.В., Захарова А.В. зазначають, що в підлітковому віці емоційний компонент самооцінки, емоційно-ціннісне ставлення до себе стає провідним переживанням внутрішнього життя підлітка. Загострюється сприйняття зовнішнього оцінювання та самосприйняття, актуальним завданням стає оцінка власних якостей. В процесі пристосування до нової соціальної ситуації у особистості виникають психологічні конфлікти, обумовлені несумісністю уявлень про себе та сприйняття себе оточуючими.

В психології проблема конфлікту самооцінки відображена в роботах Л.В.Бороздиної, Л.І.Божович, О.О.Залученової, Л.С.Славіної, В.В.Століна, А.О.Реана, І.С.Кона, А.В.Петровського, Т.І.Юферової. Слід підкреслити, що для перехідного періоду характерним є суперечливість свого «Я». Це обумовлено, поперше, невизначеністю рівня домагань підлітка, по-друге, труднощами переорієнтації з зовнішнього оцінювання на самооцінку. Таким чином, уявлення про себе в підлітковому віці як про цілісну особистість, не є стійкими. Перед підлітками постає необхідність у конкретних ситуаціях демонструвати, з одного боку, здатність адаптуватися до складних соціальних реалій, непередбачуваності глобальних змін. Втім, з іншого боку, актуалізується завдання самозбереження як особистості, що перебуває у процесі формування, підтримання її цілісності, збалансування самооцінки.

Особливий науковий та практичний інтерес становить питання дослідження розвитку особистості підлітка в перехідний період. Прагнення якомога раніше стати дорослим викликає у підлітка критичність по відношенню до теперішнього, реального життя та одночасно провокує ідеалізацію майбутнього. Важливим фактором при цьому виступає самооцінка. Коливання самооцінки можуть пояснюватись загостреним сприйняттям успіхів чи розчарувань, враховуючи відсутність досвіду та чітких критеріїв оцінювання. Самооцінка підлітка може вступати в протиріччя з оцінкою вчителів, батьків, ровесників. В цьому випадку виникає конфлікт самооцінки, що сприяє соціальній дезадаптації особистості, а з часом може перерости з внутрішньо особистісного конфлікту в міжособистісний.

Відтак, конфлікт самооцінки взаємопов'язаний з організацією індивідуальності особистості та визначає специфіку поведінки підлітка в ситуації вікової кризи. Організація активності суб'єкта в умовах соціальної ситуації, що змінюється, обумовлена системою психодинамічних, психологічних та соціально-психологічних характеристик. В залежності від ступеня наявності конфлікту, особистість обирає різні способи подолання об'єктивної ситуації фрустрації, що є умовою подальшого розвитку самосвідомості особистості підлітка. Отже, важливим є знайти способи подолання конфлікту самооцінки у підлітків, формуючи при цьому позитивне ставлення до соціального середовища, що змінилося.

Гармонізація самооцінки, сформована потреба у самовдосконаленні, збалансованість поведінкових реакцій, стабільність у використанні різноманітних типів реагування в ситуації фрустрації сприяє напрацюванню адаптивних форм поведінки за рахунок розширення соціально-рольового репертуару підлітків та розвитку таких якостей, як соціальна пластичність, впевненість в собі та своїх можливостях, самоконтроль, саморегуляція, що в свою чергу, дозволяє вибудовувати конструктивні стосунки в новій соціальній ситуації та сприяти формуванню повноцінної гармонійної особистості.

Література:

1. Білоусова Н.В. Особливості формування потреби у самовдосконаленні у молодших підлітків. Актуальні проблеми психології: Психологія навчання. Генетична психологія. Медична психологія. Київ–Кіровоград: ДП «Інформаційно-аналітичне агентство», 2009. Том X. Вип. 13. С. 56-65.
2. Гейко Є.В., Близнюкова О.М. Фасилітація самоорганізації цілісності особистості у підлітковому віці. Вісник післядипломної освіти: зб.наук. праць. К.: Ун-т менедж. освіти НАПН України, 2011. Вип. 3 (16). С. 238-244.
3. Данилова Е. А. Взаимосвязь конфликта самооценки и поведения младших подростков: автореф.дис. ... канд.психол.наук: 19.00.05. Ярославль, 2003. – 22 с.
4. Ковальчук З.Я., Карамушка Т.В. Соціально-психологічний аналіз становлення особистості у підлітковому віці. Теоретичні і прикладні проблеми психології: зб. наук. праць Східноукраїнського національного університету імені Володимира Даля. Северодонецьк: Вид-во СХУ ім. В.Даля, 2018. №3(47). Т.2. С. 41-48.

ФЕНОМЕНОЛОГІЯ ВИНИКНЕННЯ ТА ПЕРЕБІГУ ПІДЛІТКОВОЇ ДЕПРЕСІЇ

У теперішній час депресивні розлади є однією із найбільш поширених проблем, які впливають не лише на психологічний стан, але й на фізичне здоров'я людини. Депресія є одним з найбільш поширених психічних розладів – від неї страждає більше 350 млн. осіб усіх соціальних та вікових груп [3]. Дана проблема є особливо актуальною для нашої країни у зв'язку з нестабільним економічним і політичним становищем, невпевненістю людей у завтрашньому дні, а також збільшенням кількості стресових ситуацій.

Підлітковий вік традиційно прийнято вважати складним, побутує думка про те, що схильність до бунтарства, конфліктності, негативізму характерна для всіх підлітків. Тому часто афективні та поведінкові розлади дітей сприймаються дорослими як природний стан, зумовлений віковими особливостями. З цієї причини депресивним підліткам не надається необхідна психологічна допомога, емоційна підтримка, навпаки – їх можуть карати за неадекватну поведінку, що призводить до погіршення психоемоційного стану. За таких умов важливого значення набуває необхідність чіткого визначення депресивної симптоматики та способів надання психологічної допомоги підліткам.

Цілі та завдання статті полягають у тому, щоб спираючись на розуміння феноменології виникнення та перебігу депресії, обґрунтувати наукові підходи до проблеми психологічних особливостей депресивних розладів у підлітковому віці.

Переважаання саме психогенних розладів зумовлюється недостатньою психічною зрілістю підлітків, яка проявляється у несформованості здатності до внутрішньої афективно-когнітивної переробки інформації із зовнішнього світу, її аналізу, критичної оцінки та у незвершеності процесу соціалізації особистості підлітка.

Науковці Ю. Антропов, В. Козідубова, Г. Колоділін, Н. Морозова, Х. Ремшмідт, Г. Сухарева, праці яких присвячені даній проблематиці, виокремлюють такі симптоми психогенних (невротичних та реактивних) депресивних розладів у підлітків [1, С. 9-14]: емоційні прояви депресії (гута, страждання, пригнічений настрій, відчай); тривога, почуття внутрішнього напруження, очікування біди; підвищена драгівливість; почуття провини, часті самозвинувачення; незадоволеність собою, знижена самооцінка; втрата здатності переживати задоволення від раніше приємних занять; втрата інтересу до оточуючого світу; тривога щодо здоров'я та життя близьких); фізіологічні прояви депресії (порушення сну; зміна апетиту (його втрата чи підсилення); порушення моторики кишківника; зниження лібідю; підвищена втомлюваність; болі та різні неприємні відчуття у тілі); поведінкові прояви депресії (пасивність, труднощі цілеспрямованої діяльності; уникання соціальних контактів, відмова від розваг; алкоголізація та зловживання психоактивними речовинами, що дають тимчасове полегшення); мисленнєві прояви депресії (труднощі концентрації уваги; труднощі прийняття рішення; переважаання негативних думок про себе, своє життя, про світ у цілому; песимістичне бачення майбутнього без перспективи; думки про відсутність сенсу життя; думки про самогубство (у тяжких випадках депресії); думки про власну непотрібність, незначущість, безпомічність; уповільнення мислення).

Слід зазначити, що депресія у дівчат-підлітків трапляється частіше, ніж у хлопців. Однією з причин може бути стрес, викликаний залякуванням, фізичним знуцанням або сексуальними домаганнями чи наругою, об'єктом яких часто стають саме дівчата. Несформоване критичне мислення та світогляд підсилюють негативний вплив мас-медіа, які нав'язують образ «ідеального» тіла. Саме тому, дівчина, яка вважає себе непривабливою або занадто переймається думкою однолітків, більш схильна до депресії.

Відповідно до клінічної картини підліткових психогенних депресій виділяють такі їх різновиди [3]:

Психогенні астено-депресивні стани. До них відносяться легкі форми депресивних розладів, які характеризуються проявами психічної та фізичної астенії. У таких підлітків діагностується підвищена втомлюваність, виснаженість, пригнічений настрій та соматовегетативні розлади, які безпосередньо проявляються під час навчання та спілкування з оточуючими.

Психогенна тривожна депресія. Це депресивний стан з переважаанням почуття тривоги та страху, які провокують виникнення у підлітка внутрішньої напруженості, яка чергується з періодами рухової загальмованості.

Психогенна дисфорична депресія. Характеризується яскравими негативними спалахами, підвищеною агресивністю, амбітністю, гнітючо-гнівливим настроєм, афектами страху та тривоги. Найчастіше такий варіант депресії сприймається батьками та вчителями як прояв деструктивної або делінквентної поведінки і супроводжується покараннями.

Психогенна істерична депресія. У даному випадку найбільш характерною рисою для підлітка виступає демонстративність. Поведінка учня супроводжується істеричними нападами та надмірним драматизмом, які поєднуються з емоційною нестабільністю.

Психогенна іпохондрична депресія. Часто набуває маскованої форми, у клінічній картині розладу на перший план виступають стурбованість станом здоров'я, страх смерті та важких захворювань, сомато-вегетативні симптоми, які не мають підґрунтя.

Психогенний депресивно-субступорозний стан. У клінічній картині переважає симптом рухової загальмованості. У підлітків спостерігається сповільненість мовлення та збільшення тривалості реакції на відповідні стимули, також характерною є сомато-вегетативна симптоматика.

Психогенний депресивно-параноїдний стан. Цей варіант зустрічається досить рідко і характеризується тривожністю, неспокоєм, підозрілістю. У випадку відсутності своєчасної діагностики та корекції може спричинити поглиблення розладу і спровокувати появу ідеї «переслідування».

Психогенна депресія із перебільшеними цінними ідеями. Супроводжується глибокою внутрішньою афективною переробкою травмуючих переживань. Чим важча травма, тим глибша драматизація у її трактуванні, наприклад, «Я нікому не потрібен», «Я – нікчема».

Науковці виокремлюють два основні види депресії у підлітків, які характеризуються різними симптомами, переживаннями, коливаннями настрою [3; 4] та, відповідно, вимагають різних підходів при наданні психологічної допомоги: ендогенна та реактивна депресія. Так, ендогенна депресія має генетичну основу і пояснюється порушеннями обміну речовин у мозку. Вона не має очевидної причини, характеризується класичною депресивною тріадою; переживання людини не відповідають реальності, а настрої пригнічуються у ранкові години. При ендогенній депресії клієнту необхідне медикаментозне лікування. Реактивна депресія, головним чином, залежить від зовнішніх негативних та травмуючих чинників. Для неї характерне погіршення настрою ввечері, але при цьому розумова або фізична загальмованість виражені слабо. При реактивній депресії для клієнта буде ефективною психотерапія.

На основі вивчення різних наукових підходів щодо класифікації симптомів, можна стверджувати, що всі депресивні прояви мають індивідуальний характер. Це спричиняє потребу виділення ключових варіантів підліткових психогенних депресій: психогенних атенодепресивних станів, психогенної тривожності, психогенної істеричної депресії та інших. Слід зазначити, що для кожного з видів депресії характерна так звана депресивна тріада: власне депресія, розумова загальмованість та моторна загальмованість.

Отже, підліткова депресія – це небезпечний феномен, який вимагає від соціуму своєчасної діагностики та ефективної корекції. Адже несформоване критичне мислення та неправильно трактовані дорослими симптоми підліткової депресії є основними причинами збільшення кількості випадків суїциду.

Література:

1. Ветроградова О.П. Возможные подходы к типологии депрессий /О.П. Ветроградова // Депрессия (психопатология). – М.: МНИИ психиатрии МЗ РСФСР, 1980. – С. 7 – 14.
2. Депрессия [Електронний ресурс] // Всемирная организация здравоохранения. – 2018. – Режим доступу до ресурсу: <https://www.who.int/ru/news-room/fact-sheets/detail/depression>.
3. Козидубова В.М. Клинико-психологические особенности депрессии у детей / В.М. Козидубова // Актуальные вопросы теории и практики медицины. – Харьков, 1986. – С.55 – 56.
4. Мельничук І.Я. Психосоматична гармонізація при депресивних розладах людини / І.Я. Мельничук // Фізичне виховання і спорт в навчальних закладах України на сучасному етапі: стан, напрямки та перспективи розвитку – Кропивницький: Поліграфічне підприємство «Ексклюзив-Систем», 2017. – С. 339–344.

ОЧИЩЕННЯ ВОДНИХ ТЕХНОЛОГІЧНИХ СЕРЕДОВИЩ ВІД МАСЕЛ

У машинобудівній промисловості застосовуються водні миючі розчини і мастильно-охолоджуючі рідини (далі водні технологічні рідини), які в процесі експлуатації забруднюються маслами і нафтопродуктами. В процесі експлуатації водні технологічні рідини здатні накопичувати у своєму об'ємі синтетичні та напівсинтетичні масла від 10 до 19 г/л, а мінеральних масел до 20 г/л. При значній забрудненості миючих розчинів і мастильно-охолоджуючих рідин нафтопродуктами збільшується їх налипання на поверхні деталей, що очищається, пилу виробничих приміщень. На поверхні деталей, що очищаються, залишаються краплі розчинів висотою 1–2 мм. Для того щоб масло, яке знаходиться в розчині, не забруднювало поверхні деталей до величини $0,10\text{--}0,35\text{ мг/см}^2$, його концентрація в розчині не повинна перевищувати 1,0–3,5 г/л [1, с. 35]. Своєчасне очищення від масел дозволяє подовжити термін експлуатації цих рідин в 5–6 разів [2].

У зв'язку з цим виникає проблема очищення забруднених водних технологічних рідин від масел і нафтопродуктів. Для цього можуть бути використані методи очищення водних технологічних рідин реагентні методи за допомогою бентонітової глини, який включає в себе поєднання хімічних процесів разом із фізичними [3]. Для очищення водних технологічних рідин у роботі [4] пропонується застосовувати електрокоагуляцію та електрофлотацію. Автори роботи [5] надають перевагу флотації, що забезпечує безперервність і велику швидкість процесу, високу ступінь очищення (95–98 %).

Існуючі технології регенерації відпрацьованих масел з використанням кислот, лугів, відбілюючих глин, як правило, складні, багатозатратні і екологічно небезпечні. При такій регенерації разом із забрудненнями видаляються й присадки, що не дозволяє повторно використовувати масла і миючі розчини по прямому призначенню.

Отже, дослідження проблеми очищення миючих розчинів у наш час є надзвичайно важливим і актуальним, а розробки в даному напрямку – перспективними і заслуговують детального вивчення.

Для очищення миючого розчину від масла використовували розроблений авторами [6] масловіддільник безперервної дії (рис.1).

Рисунок 1 – Схема масловіддільника безперервної дії: 1 – патрубок для підведення забрудненої технічної води; 2 – нагрівальна камера; 3 – нагрівач; 4 – тангенціально врізаний патрубок; 5 – корпус; 6 – переливний циліндр; 7 – накопичувач очищеної технічної води; 8 – циліндричний зазор; 9 – зливальний патрубок очищеної технічної води; 10 – патрубок для відводу масла; 11 – воронка; 12 – П – подібне коромисло; 13 – шарнірна опора; 14 – плаваючий поплавок; 15 – запірний клапан.

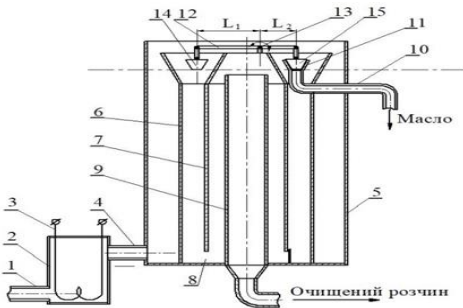

Масловіддільник безперервної дії забезпечує поступове постадійне видалення частинок різного ступеню дисперсності в замкненому контурі водо оберту миючого розчину. Ефективним є встановлення тангенціально врізаного патрубку для подачі забрудненої водної рідини в донну частину масловіддільника. Перевагою такого патрубку, як засобу відділення частинок масла з водних рідин, в порівнянні з іншими типами таких пристроїв є поворот потоку забрудненої рідини на 90 градусів. Миючі та знежирювальні розчини після корегування складу повертаються на повторне використання, а відділені масла частково регенерують, а частково піддають термічній утилізації.

Раніше не було досліджено вплив середньої швидкості руху забрудненого розчину в масловіддільниках циліндричної форми на ступінь відділення масел і нафтопродуктів при використанні тангенціально врізаного патрубку для подачі рідини в донну частину таких пристроїв.

Дослідження процесу очищення миючого розчину від масла на масловіддільнику проводилися при режимних параметрах в інтервалах:

- середня швидкість забрудненого миючого розчину v_{cep} , л/с, з метою запобігання турбулізації потоку руху рідини внаслідок конструкції масловіддільника, варіювалась у діапазоні від 0,006 м/с до 0,012 м/с;

- вхідна концентрація забруднення маслами k_{ex} , г/л, варіювалась у діапазоні від 5 до 15 г/л (на підставі статистичних даних дослідження забруднення рідини у промислових умовах);

- температура розчину T , °С, варіювалась у діапазоні від 20 °С до 60 °С, оскільки при температурі менше 20 °С в'язкість масла збільшується та негативно впливає на процес масловідділення, а з підвищенням температури понад 60 °С підвищується інтенсивність випаровування миючого розчину.

На підставі експериментальних даних побудована математична модель і отримано рівняння регресії залежності ступеня очищення миючого розчину від вищенаведених факторів у вигляді ступеневого поліному другого порядку для трьох факторів [7]:

$$C_{оч} = 0,49 + 260v_{cep} - 0,006k_{ex} - 0,021T - 4v_{cep}k_{ex} - 1,169v_{cep}T + 0,0005k_{ex}T - 5554,45v_{cep}^2 + 0,0024k_{ex}^2 + 0,00025T^2 \quad (1)$$

Перевірка гіпотези адекватності моделі за критерієм Фішера показало, що рівняння (1) можна використовувати як інтерполяційну формулу для обчислення величини $C_{оч}$, г/л – ступеню очищення миючого розчину від масла. Це дає можливість підвищити ефективність процесу масловідділення шляхом розрахунку раціональних режимних параметрів, при яких концентрація масел в очищеній водній технологічній рідині не буде перевищувати 1,0–3,5 г/л.

За результатами розрахунків за рівнянням (1) були побудовані графіки (рис. 2) залежності ступеню очищення ($C_{оч}$, г/л) від середньої швидкості забрудненої рідини (v_{cep} , м/с), вхідної концентрації забруднення маслами (k_{ex} , г/л) та температури рідини (T , °С).



Рисунок 2 – Залежність ступеню очищення $C_{оч}$ від середньої швидкості забрудненої рідини v_{cep} і температури рідини T при вхідній концентрації забруднення рідини: а) – $k_{ex} = 5$ г/л, б) – $k_{ex} = 10$ г/л, в) – $k_{ex} = 15$ г/л.

Висновки. Встановлення тангенціально врізаного патрубка в донну частину масловіддільників циліндричної форми для подачі забрудненої маслом рідини забезпечує поворот потоку забрудненої рідини на 90 градусів. Це збільшує час знаходження забрудненої рідини в масловіддільнику і при ламінарному русі рідини здійснюється розділення рідин з різною щільністю.

Встановлено режимні параметри масловіддільника безперервної дії, які забезпечують ступінь очищення миючого розчину від масел і органічних речовин до 70–90 %. При такому ступені очищення концентрація масел в очищеному миючому розчині не перевищує 2,5 г/л (рис. 2). Це дає можливість отримати якісне очищення миючого розчину та збільшити термін його використання й усунути негативний вплив шкідливих речовин, що містяться у миючому розчині на навколишнє середовище при його утилізації.

Література

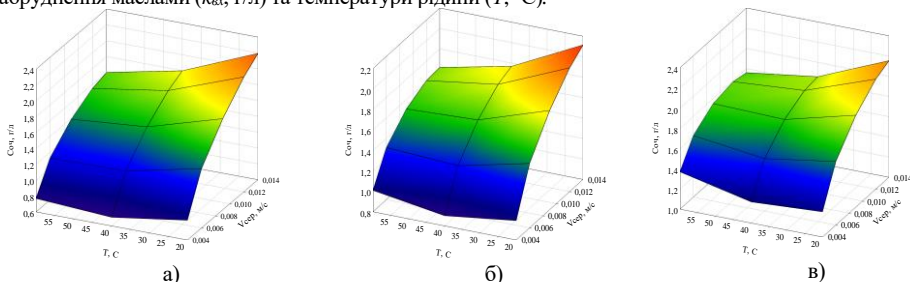
1. Мажугин Е. И., Л. Казаков, Пашкевич А. В. Центробежная очистка моющих растворов при ремонте сельскохозяйственной техники: монография. Горки: БГСХА, 2015. 185 с.
2. Самойлов, М.В., Паневчик В.В., Ковалев А.Н. Основы энергосбережения: учеб. пособие; Белорус. гос. экол. ун-т. Минск, 2002. 198 с.
3. Mannu, A., Vlahopoulou, G., Sireus, V., Mulas, G., Garroni, S. Bentonite as a refining agent in waste cooking oils recycling: Flash point, density and color evaluation, *Natural Product Communications*, 2018, 13(5). Сс. 613–616.

4. Угляр Ю.М., Борщизин І.Д., Хром'як У.В. Електрофлоктоагуляційне очищення стічних вод підприємства ТОВ «Коломийський м'ясокомбінат». *Восточно-Европейский журнал передовых технологий*. 2014. Том 2, № 10(68). С. 30–34. DOI: <https://doi.org/10.15587/1729-4061.2014.22986>

5. Аветісян Ю. І., Копаниця Ю. Д., Аргатенко Т. В. Оптиміальне управління флотажним блоком комплексу знежирення стічних вод жирового комбінату // *Проблеми водопостачання, водовідведення та гідравліки*. 2009. № 12. С. 78–88.

6. Масловіддільник безперервної дії: пат. 135726 Україна: МПК C02F 1/40 (2006.01). № у 2019 01621; заявл. 18.02.2019; опубл. 10.07.2019, Бюл. №13. 4с.

7. Вернигора В.Д., Коробочка О.М., Математичне моделювання процесу очищення миючого розчину на масловіддільнику безперервної дії. *Математичне моделювання: Наук. Журнал*. Кам'янське: ДДТУ. 2020. № 1(42). С. 99–108.

Гусєва Ю.Ю.

*доцент кафедри управління проектами в міському господарстві і будівництві
Харківського національного університету міського господарства імені О.М. Бекетова*

ОЦІНЮВАННЯ ЦІННОСТІ ВИМОГ СТЕЙКХОЛДЕРІВ ПРОЕКТУ ЗА ДОПОМОГОЮ МЕТОДІВ ПЛАНУВАННЯ ЕКСПЕРИМЕНТУ

В роботах [1, 2] автором запропоновано методичний підхід до оцінювання виконання вимог у проекті через рівень освоєної цінності вимог, тобто як критерій успішного виконання проекту використовуються показники, що оцінюють досягнення планової цінності вимог і проекту загалом.

Слід зазначити, що здебільшого цінність вимоги не є визначеною величиною, отже, її може бути оцінено з використанням теорії нечітких множин.

Для отримання функції приналежності показника «цінність вимоги досягнуто» пропонується використовувати методику планування експерименту [3]. Для нашої задачі ця методика особливо зручна тим, що при проведенні експерименту використовуються кодовані значення факторів (максимальне і мінімальне).

Цінність виконання вимоги можна представити через низку факторів. Наприклад, можна використовувати критерії приймання результатів виконання робіт, що направлено на виконання вимоги. Отже, f_i – це критерії приймання робіт за вимогою, кожен з яких має два крайні рівні – 1, якщо критерій виконано, 0 – коли критерій не виконано.

Тоді ступінь досягнення цінності вимоги може бути описано за допомогою математичної моделі $\mu_p = f(f_1; f_2; \dots; f_k)$, где μ_p – функція приналежності ступеня виконання вимоги; f – функція відгуку, що представляє собою залежність математичного очікування від відповідних факторів.

Всі точки плану для реалізації можливих поєднань рівнів чинників визначають за формулою $N = 2^k$, де N – загальне число різних точок в плані; 2 – загальне число рівнів; k – загальна кількість факторів. Відзначимо, що використання дробового експерименту дозволяє істотно скоротити число експериментів.

Значення функції відгуку в різних точках плану отримуємо в результаті експертного опитування, проведеного методом парних порівнянь.

Для побудови функції приналежності необхідні дані не тільки про порівняльну перевагу точок плану, а й про порівняльну перевагу кожної з точок плану і деякої точки, яка відповідає нульовому (або одиничному) рівню досягнення цінності. Для отримання таких співвідношень зробимо наступні припущення:

– точка плану під номером один відповідає ситуації, коли всі критерії виконано, отже, рівень освоєння цінності максимальний;

– точка плану під номером N відповідає ситуації, коли всі критерії не виконано, отже, рівень освоєння цінності є мінімальним.

Значення μ_i , отримані в результаті обробки даних експертного опитування, використовуються як дані експерименту при отриманні залежності $\mu_p = f(f_1; f_2; \dots; f_k)$.

Етап реалізації експерименту полягає в побудові повного плану матриці планування, який дає можливість визначити вплив на функцію відгуку не тільки кожного окремого фактора, але і їх комбінацій. В експеримент включають f_1, f_2, \dots, f_k факторів, для кожного з яких слід встановити тільки два рівні: верхній і нижній.

Далі, за методикою [3] визначають коефіцієнти регресії при факторах f_1, f_2, \dots, f_k та їх комбінаціях. Значимість коефіцієнтів регресії визначають за t -критерієм Стьюдента. У математичну модель включають тільки значущі коефіцієнти. Перевірку адекватності моделі проводять за критерієм Фішера.

Таким чином, запропонований підхід дозволяє отримати функцію належності рівня досягнення цінності вимог стейкхолдерів у проекті. Надалі цей показник використовується під час моніторингу виконання проекту. Відхилення від планових значень є підставою для прийняття рішень щодо ініціації змін у процесах планування або виконання проекту.

Література:

1. Гусева Ю.Ю. Програмні засоби моніторингу цінності як інструмент адаптації до змін у вимогах стейкхолдерів проектів. / Ю.Ю. Гусева, І.В. Чумаченко // Радіоелектроніка, інформатика, управління. – 2019. – №4. С. 136-144.
2. Гусева Ю.Ю., Чумаченко І.В. Концептуальний підхід до підтримки прийняття рішень з управління вимогами та цінністю в проектах // Управління розвитком складних систем. – 2020. – №41 – С. 21-27.
3. Асатурян В.И. Теория планирования эксперимента. – М.: Радио и связь, 1983. – 248 с.

Денісова А.С.

асистент кафедри

Інженерних дисциплін

Дунайського інституту ту НУ «ОМА»

ПЛАВЗАСОБИ НА ЕЛЕКТРИЧНІЙ ТЯЗІ - ЕКОЛОГІЧНИЙ ТРАНСПОРТ СЬОГОДЕННЯ І МАЙБУТЬОГО

Не можна сказати, що електрична тяга на воді - це щось незвичайне або раніше невідоме. Плавзасоби на електробатареях (як, до речі, і електромобілі) стали будувати ще в ХІХ столітті, і до епохи появи компактного бензинового двигуна, вони навіть мали певну популярність. Зрозуміло, мова йшла про зовсім невеликі судна, по суті про човни. У великому суднобудуванні гребні гвинти з електроприводом теж не є новиною, так як для вироблення електрики підводним або надводним судам доводиться везти на собі власну електростанцію. Наприклад, дизельну або атомну. Дизель - це шум і шкідливі викиди в атмосферу, атомна енергія на транспорті - сфера високого ризику.

Аналіз останніх публікацій свідчить, що цим питанням займалися досить велика кількість науковців, зокрема, Акімова А., Кузьмін О., Мельник О., Батенко Л. та ін.

Перевезення на електроенергії удвічі дешевше. Цей факт і став головною причиною для прискорення і збільшення масштабів електрифікації [1].

В наші дні робляться перші спроби створити свого роду «Теслу» в розмірності серйозного транспортного судна, що перевозить не тільки пасажирів, але і великогабаритні вантажі.

У відмінності від українців, за справу взялася норвезька верф Ф'елл-Стренд, електричної частиною якої займався концерн Siemens. Проект вдалося реалізувати швидко. Новий паром на електробатареях (він отримав характерну назву Amperе) був поставлений в жовтні 2014 року, а в травні 2015 року вже вийшов на лінію. Amperе є переважно алюмінієвим катамараном довжиною 80 і шириною 21 м. Якщо дивитися на нього зверху, він чимось нагадує авіаносець: відкрита палуба і зрушена до краю висока рубка (на авіаносцях це називається «острів»). Але за розмірами у порівнянні з гігантами океанів він не витримує - дедейт всього 199 т. При цьому малюк здатний взяти на борт і перевезти через фіорд 120 автомобілів і 360 пасажирів. Шлях від села до села (34 ходки в день) займає 20 хвилин, ще 10 хвилин йде на навантаження-розвантаження. У цей момент і відбувається підзарядка батарей. Блок літій-іонних батарей на борту має потужність 1000 кВт і важить 10 т.

На судні, крім батарей Siemens, встановлено два електродвигуни потужністю 450 кВт, що приводять у рух гвинти становлені на гвинтурольових колонках. Станції підзарядки установлені на обох берегах. Судно заряджається безпосередньо від електромережі, енергія якої надходить від місцевої гідроелектростанції (екологічно чисте джерело енергії - частина задуму) або від акумулятора потужністю 260 кВт. Відомо, що введення в дію чисто електричної переправи дозволяє щорічно уникати спалювання мільйона літрів дизельного палива, та шкідливих викидів (570 т CO_2 і 15 т оксидів азоту). Дослід визнаний вдалим, і, ймовірно, в майбутньому на «тиху електрику» норвежці переведуть ще півсотні переправ через фіорди.

В свою чергу, японський танкерний оператор Asahi Tanker Co. і машинобудівна компанія Ekeno-Yamamizu Corporation вже почали працювати над створенням комерційної моделі бункеровочного судна проекту «е5» для роботи в Токійській затоці [2]. Класифікаційне товариство ClassNK візьметься за надання технічних консультацій по судовому дизайну і електричній тязі.

Судно проекту «е5» має довжину 60 м, ширину 10,3 м, валову місткість 499 тонн і ємність вантажного резервуара 1300 кубометрів. Двигунна установка судна включає два азимутальних підрулюючих пристрої потужністю по 350 кВт і один носовий підрулюючий пристрій потужністю 130 кВт. Країною реєстрації судна виступає Японія, а концептуальним проектувальником – інжинірингова компанія Groot Ship Design (корпус).

Таким чином, використання електричної тяги дозволяє контролювати викиди CO₂, оксидів азоту і сірки, а також мінімізує рівень шуму і вібрації на судні. Новий проект забезпечує економічну ефективність за рахунок використання Інтернету речей і цифрових інструментів вкупі з поліпшеними тяговими характеристиками завдяки використанню електрики. Проста конструкція корпусу і застосування автоматизованого обладнання на борту зменшить робоче навантаження на членів екіпажу. Спуск на воду першого судна даного проекту очікується в четвертому кварталі 2020 року.

Література:

1. Кирилук Т. І. Способи підвищення ефективності електроспоживання на залізницях України / Т. І. Кирилук // Энергосбережение. Энергетика. Энергоаудит. - 2012. - № 8. - С. 15-24. - Режим доступу: http://nbuv.gov.ua/UJRN/ecee_2012_8_4.

2. Електронний ресурс: Режим доступу: <https://ua.sudohodstvo.org/rozrobleno-proekt-pershogo-v-sviti-tankera-na-elektrichniy-tyazi/>.

Нсмова О.А.

*студентка кафедри програмного забезпечення
Національного університету «Львівська політехніка»*

ОГЛЯД АЛГОРИТМІВ СИНТАКСИЧНОГО АНАЛІЗУ ТЕКСТУ ДЛЯ ВИЗНАЧЕННЯ СТИЛЮ БІБЛІОГРАФІЧНОГО ОПИСУ

Неухильною діяльністю викладача, аспіранта та магістранта є публікація результатів їхніх досліджень. Процес оформлення матеріалів до опублікування вимагає від виконавця акуратності у дотриманні вимог, висунутих редколегією журналу, куди подається робота. Складовою частиною оформлення роботи є складання правильного бібліографічного опису.

На сьогодні існує ціла низка державних та міжнародних стилів оформлення бібліографічних описів посилаць [1], що використовуються в різних галузях наук з тією чи іншою інтенсивністю. Тому один і той самий текст може бути правильним бібліографічним описом відповідно до одного стилю і некоректним – у відповідності до іншого. Нерідкою є ситуація, коли науковцеві доводиться цитувати одне і те саме джерело за кількома різними стилями для співпраці з декількома різними журналами. Крім різноманіття стилів, ускладнює працю науковця і той факт, що різні типи джерел (статті, монографії, дисертації, автореферати дисертацій, стандарти, закони, звіти тощо) оформляються за різними правилами.

Таким чином, складання бібліографічного опису є доволі трудомістким і часозатратним завданням, оскільки потребує концентрації уваги і обізнаності зі стилями цитування. Однак, завдяки розвитку інформаційних технологій цей процес надається автоматизації.

Частково процес автоматизації створення бібліографічного опису вирішений рядом програмних продуктів, з-поміж яких варто відзначити веб-застосунки Cite This For Me, BibMe, MyBib та портал оформлення наукових джерел відповідно до вимог Вищої атестаційної комісії (ВАК) України. Наявним рішенням притаманна обмежена кількість типів джерел та типів цитування. Однак, найбільшим їхнім недоліком є те, що вони не вирішують проблеми визначення стилю бібліографічного опису з готового тексту, перевірки правильності бібліографічного опису та «перекладу» опису одного і того ж джерела між стилями.

Отже, актуальною є проблема створення програмного забезпечення, яке усуне названі недоліки продуктів-аналогів. Ключовим етапом розроблення такого програмного забезпечення є доцільний вибір алгоритмів опрацювання текстів.

Визначення стилю бібліографічного опису належить до типу задач, які можуть розв'язуватися за допомогою алгоритмів синтаксичного аналізу текстів. Дані алгоритми дають змогу здійснити синтаксичну декомпозицію тексту та розпізнати речення на основі символів форматування.

Найбільш широко застосовуваними алгоритмами для синтаксичного аналізу тексту є: Earley, метод рекурсивного спуску, аналізатори LL, CKY та LALR.

Алгоритм Earley – це алгоритм синтаксичного аналізу для безконтекстної граматики, заснований на методі динамічного програмування [2, с. 183]. Алгоритм Earley не накладає жодних обмежень на аналіз використовуваної граматики та реалізує стратегію проходження зліва направо. Алгоритм Earley аналізує вхідний рядок, рухаючись знизу вгору, і видає один вихідний рядок, якщо вхідна граMATика визначена однозначно, або набір вихідних правил, якщо вхідна граMATика визначена неоднозначно.

Метод рекурсивного спуску – це низхідний алгоритм розбору тексту, який здійснюється за допомогою рекурсивного виклику функції синтаксичного аналізу. На кожному кроці функція відповідає одному з правил безконтекстної граматики, які застосовуються послідовно. Функція опрацьовує елементи, отримані з лексичного аналізатора, зліва направо. Для реалізації даного аналізу потрібно виконати операції, що включають зчитування символів із вхідного потоку та порівняння їх з терміналами з граматики, що описує синтаксис вхідного рядка.

LL-аналізатор – низхідний аналізатор для безконтекстних грамаТИК, що виконує аналіз вхідних даних зліва направо, здійснюючи генерацію лівого рядка. Синтаксичний аналізатор LL може використовувати k наступних символів вхідного рядка при синтаксичному розборі, такий алгоритм позначається LL(k) [3, с. 100]. Аналізатор застосовує правило, знайдене в таблиці синтаксичного аналізу, порівнюючи перший символ стека, у якому зберігаються непроаналізовані термінали та не-термінали граматики, із поточним символом з вхідного буфера.

Аналізатор CKY (Cocke-Kasami-Younger) є одним із найперших алгоритмів розпізнавання та аналізу. CKY може опрацьовувати безконтекстні граматики, що визначені у нормальній формі Хомського (CNF) [2, с. 184]. Алгоритм побудований на методі динамічного програмування: він будує рішення щодо визначення правил граматики для вхідного рядка, яке складається з допоміжних рішень.

Синтаксичний аналізатор LALR – це висхідний алгоритм, який є розширенням алгоритму SLR [3, с. 106]. Синтаксичні аналізатори LALR ефективно знаходять єдиний правильний синтаксичний розбір знизу вгору в одному скануванні вхідного потоку зліва направо, оскільки не потрібно використовувати повернення. LALR є найбільш часто використовуваним, оскільки алгоритм використовує функцію попереднього перегляду вхідного рядка.

Вибір певного алгоритму для синтаксичного аналізу тексту залежить від задачі, що потрібно виконати, та від вхідних даних, і тому не є тривіальною задачею. Критеріями вибору алгоритму є, зокрема, підтримка грамаТИК, метод синтаксичного розбору (низхідний чи висхідний), напрям проходження алгоритму (зліва на право чи навпаки), наявність повторень в алгоритмі.

В залежності від реалізації деякі алгоритми можуть працювати ефективніше та швидше за інші. Проте, алгоритми мають обмеження, наприклад, CKY працює не зі всіма грамаТИКАМИ, а LALR – немає повторів. Рішенням даної проблеми може бути вдосконалення існуючих алгоритмів аналізу тексту або створення нових алгоритмів шляхом їх комбінування.

На основі порівняльного аналізу характеристик множини алгоритмів для аналізу стилю бібліографічного опису за готовим текстом встановлено, що найбільш доцільним є алгоритм синтаксичного аналізу тексту методом рекурсивного спуску (LL-аналізатора).

Література:

1. Citation Styles: APA, MLA, Chicago, Turabian, IEEE. University of Pittsburgh: веб-сайт. URL: <https://pitt.libguides.com/citationhelp> (дата звернення: 20.09.2020).
2. Afantenos S., Peldszus A., Manfred S. Comparing Decoding Mechanisms for Parsing Argumentative Structures. *Argument & Computation*. 2018. Vol. 9, No 3. P. 177-192.
3. Johnstone A., Scott E., Economopoulos G. The Grammar Tool Box: A Case Study Comparing GLR Parsing Algorithms. *Electronic Notes in Theoretical Computer Science*. 2004. Vol. 110. P. 97-113.

ОХОРОНА ПРАЦІ ЯК ФАКТОР ЗБЕРЕЖЕННЯ ЛЮДСЬКОГО КАПІТАЛУ

В даний час, у зв'язку з інтенсивністю розвитку виробничих процесів, появою і розвитком нових видів діяльності, охорона праці набуває все більшого значення. Дотримання її основних принципів виступає в сучасному світі ефективним інструментом, що дозволяє вирішити цілий спектр завдань, таких як:

1. Гарантія захисту працівників на виробництві від впливу небезпечних і шкідливих факторів, які безпосередньо впливають на їх власне здоров'я і здоров'я їхніх дітей;
2. Зниження грошових коштів, які витрачаються на виробничий процес;
3. Усунення ймовірності серйозних збитків внаслідок втрати робочого часу;
4. Виключення ймовірності пред'явлення претензій і призначення санкцій з боку органів, які здійснюють контроль і стеження за дотримання статей трудового законодавства України;
5. Підвищення рівня продуктивності персоналу;
6. Підвищення якості праці працівників.

Перш ніж говорити про охорону праці в даний час, варто звернутися до минулого. На жаль можна виявити, що в так званий «період застою» такому явищу як «охорона праці» приділялося мало уваги. Забезпечення вирішення даного питання здійснювалося досить формально. У період же стрімкого і майже стихійного становлення ринкових відносин в Україні ставився наголос на досягнення максимального прибутку в найбільш короткі терміни. Ні про яку охорону праці мови і не йшло. Грубо порушувалися найпростіші правила техніки безпеки або ж, у кращому випадку, вони просто відсувалися на задній план [1].

Звичайно, і сьогодні все ще мають місце в умах управлінців старі сформовані погляди на принципи управління виробництвом, що відводять охороні праці останнє місце. Однак важливо так само відмітити, що у переважній більшості керівників з числа нового покоління є чітке усвідомлення важливості правильної організації охорони праці на виробництві. З чого ж складається їх переконаність? З правильного розуміння ролі охорони праці. Воно складається з наступних пунктів. По-перше, важливо сказати, що найвища цінність – життя і здоров'я людини [2]. Кожен керівник підприємства повинен ставити це понад розміру доходів, рівня рентабельності виробництва, цінності продукту, що виробляється. Ніщо не повинно змушувати його нехтувати правилами безпеки і спонукати до створення загроз для життя або ж здоров'я працівника. Так само слід зазначити, що кожен працівник є цінним співробітником. Ця цінність обумовлюється наявністю у нього знань, навичок і досвіду. По-друге, якщо робота, спрямована на забезпечення праці виконана правильно, то вона сприяє розвитку і зміцненню в працівника таких якостей як, організованість, дисциплінованість. А це прямо пропорційно підвищує продуктивність праці, знижує кількість нещасних випадків на виробництві, поломок надважливого обладнання та інших позаштатних ситуацій. Таким чином, в кінцевому підсумку робота по організації охорони праці позначається на ефективності виробництва. По-третє, під охороною праці розуміється не тільки необхідність забезпечення безпеки працівника в період виконання ним робочих обов'язків. Сюди відносять так само і такі заходи як:

- Організація профілактики професійних захворювань
- Повноцінний відпочинок працівників і якісне харчування в період робочого перерви
- Надання спеодягу
- Надання гігієнічних засобів
- Надання соціальних пільг і гарантій тощо

Саме правильний підхід до організації охорони праці на виробництві, правильне застосування нематеріальних стимуляторів дають працівникам почуття стабільності, захищеності їх прав та інтересів, уваги з боку керівництва до своїх працівників. Це в свою чергу може знизити плінність кадрів і благотворно вплинути на рівень стабільності та добробуту підприємства в цілому.

Література:

1. Бабічев В.В., Сорокін Г.Ф. Охорона праці та технічна безпека. — К., 1996. — 224 с.
2. Бедрій Я.І., Джигерей В.С., Кидасюк А.І. та ін. Охорона праці: Навч. посібник. — Львів: Афіша, 1997. — 258 с.
3. Бедрій Я.І. Охорона праці: Навчальний посібник. — К.: ЦУЛ, 2002. — 322 с.
4. Законодавство України про охорону праці: У 4-х томах. — К., 1995.

ЗАГАЛЬНІ ТЕНДЕНЦІ В БУДІВНИЦТВІ СУДЕН

Суднобудівна наука перебуває в постійному розвитку. Можна виділити клас задач, розв'язок яких, поряд з економічною ефективністю, на даний момент є актуальними:

- екологічна безпека цивільної морської техніки;
- безпека людського життя при експлуатації морського транспорту.

Перерахуємо кілька перспективних напрямків:

- 1) Комплексна автоматизація на флоті з перспективою переходу в подальшому на автономне судноплавство.
- 2) Будівництво суден на альтернативних видах палива.

Масове впровадження автономних суден у світі очікується на горизонті найближчих 5-10 років. Економічна вигода складається в значному скороченні витрат, пов'язаних з утриманням екіпажу, які можуть досягати половини від усіх експлуатаційних.

Концепти в даному напрямку існують вже зараз, наприклад, компанія IBM в партнерстві з некомерційною організацією ProMare запустила роботизоване дослідницьке судно на сонячній енергії Mayflower (Mayflower Autonomous Ship, MAS) [1].

Спуск на воду судна з підтримкою штучного інтелекту (ШІ) був проведений 16 вересня цього року в Плімуті (Великобританія). На будівництво судна, а також розробку методів управління ним за допомогою ШІ пішло два роки.

Управляє роботизованим судном бортова система AI Captain, що використовує комп'ютерний зір, програмне забезпечення для автоматизації та технологію Watson для прийняття рішень під час автономних рейсів без знаходження на борту екіпажу. Довжина судна Mayflower досягає 15 м, вага - 5 тонн.

Екологічні проблеми та зростаючі ціни на паливо ведуть до необхідності пошуку нових рішень для судноплавства.

Вимоги Міжнародної морської організації (ІМО) включають зниження обсягу парникових газів в судноплавстві не менше ніж на 50% до 2050 року. У звіті класифікаційного товариства DNV GL розглядається використання паливних елементів, газової та парової турбін разом з електропривідними системами, що може бути ефективним тільки в поєднанні з більш екологічним видом палива.

Використання паливних елементів на судах зараз перебуває в проектуванні, але концепти вже існують, наприклад, паром від VINCI Energies. Таке судно має довжину 35м. Воно буде здатне тримати заряд енергії, отриманої від поновлюваних джерел, протягом 4-х годин [2].

Також в якості інноваційних технологій розглядається використання акумуляторів і енергії вітру.

Серед альтернативних видів палива в даний момент розглядаються: зріджений природний газ (ЗПГ), зріджений вуглеводневий газ (ЗВГ), метанол, біопаливо і водень.

Як приклад можна навести будівництво контейнеровозів, що працюють на зрідженому природному газі (ЗПГ). Компанії General Dynamics NASSCO і TOTE Maritime побудували перший контейнеровоз «Isla Bella», що використовує як паливо ЗПГ [3]. Судно повністю відповідає вимогам ІМО щодо викидів вуглецю, забезпечуючи їх скорочення на 30% в порівнянні з новими суднами такого ж розміру, що працюють на традиційному паливі. Маючи двохпаливний головний двигун, судно може працювати або на традиційному паливі, або на ЗПГ. Коли використовується тільки ЗПГ, викиди окису сірки майже повністю усуваються.

Самим екологічним видом палива є водень, вироблений з відновлюваної енергії. Рідкий водень може бути використаний в майбутньому.

Вчені наполегливо працюють над досягненням, по можливості, нульових викидів при експлуатації морського транспорту.

Література:

1. IBM launches autonomous ship with a trans-Atlantic crossing scheduled in 2021. URL: <https://www.techrepublic.com/article/ibm-launches-autonomous-ship-with-a-trans-atlantic-crossing-scheduled-in-2021/>
2. Судовое топливо будущего. Сравнение и перспективы. URL: <https://sudostroenie.info/novosti/23327.html-t>
3. Video: Launching Of First LNG-Powered Containership In The World. URL: <https://www.vesselfinder.com/news/3240-Video-Launching-Of-First-LNG-Powered-Containership-In-The-World>

ВПЛИВ ОГРАНЕННЯ ВТУЛКИ ПІДШИПНИКА КОВЗАННЯ НА ПАРАМЕТРИ КОНТАКТУ І ДОВГОВІЧНІСТЬ

Підшипники ковзання знаходять достатньо широке застосування в сучасній техніці. Однак подані у літературі розрахункові методи оцінки їх зношування (огляд у [1, 2] та ін.) є або занадто спрощеними, або ж малоефективними при проектуванні і розрахунку характеристик працездатності, якими є ресурс роботи при заданому граничному зношуванні чи лінійне зношування елементів підшипника протягом прийнятого часу його експлуатації.

Метою дослідження є оцінка характеристик трибоконтактної взаємодії – контактних тисків і їх зміни, довговічності підшипника з врахуванням малої некрутлості різного виду контурів контактуючих деталей, а також наявності матеріалів його елементів з різною зносостійкістю. Розв’язок цієї трибоконтактної задачі здійснюється з використанням авторського методу дослідження кінетики зношування трибосистем ковзання, що поданий у літературі, зокрема [3-5 та ін.].

Постановка задачі

Розрахункова схема підшипника ковзання, що складається з вала 1, втулки 2 та корпусу 3, наведена на рис.1. Втулка 2 має мале збурення внутрішнього контуру – зокрема на рисунку некрутлість подано у вигляді овальності. При подальшому розв’язку задачі буде розглянуто також некрутлість $\delta_k \ll R_k$ у вигляді тригранності та чотиригранності. Вал 2 радіуса R_2 обертається з кутовою швидкістю ω_2 і навантажений постійно діючою вертикальною силою N , що зумовлює його контакт із втулкою 1 по області $2R_2\alpha_{0\delta}$. Розміри втулки задаються двома радіусами $R_1 = a_1$ – велика піввісь, $R_1' = b_1$ – мала піввісь овала, а її овальність $\delta_1 = a_1 - b_1$. Між валом і втулкою є наявним радіальний зазор $\varepsilon = R_1 - R_2 > 0$. Під дією навантаження в області контакту виникають невідомі контактні тиски $p(\alpha, \delta)$, а обертальний рух вала призводить до зношування елементів підшипника – втулки 2 в області стику та вала 1 по контуру. Приймаємо, що поверхні контакту є гладкими, а зносостійкість та пружні властивості матеріалів вала і втулки неоднакові.



Рис.1. Схема підшипника ковзання

Числовий розв’язок задачі та результати

При розв’язку визначено: параметри початкового контакту - $p(0, \delta)$, $\alpha_{0\delta}$; параметри контакту при зношуванні елементів - $p(0, \delta, h)$, $\alpha_{0\delta h}$; характеристики працездатності – довговічність підшипника t при прийнятних величинах лінійного зношування $h_1 = h_{1\max}$ втулки.

Вихідні дані: $N = 1$ МН; $R = 0,1$ м; $v = 0,1$ м/с; $f = 0,05$; $\varepsilon = 0,4 \cdot 10^{-3}$ м, $\delta_2 = 0$, $\delta_1 = (0; 0,2, 0,4) \cdot 10^{-3}$ м, $\delta_1 \leq \varepsilon$, $K_t^{(2)} = \alpha_{0\delta} / \pi$, $K_t^{(1)} = 1$; $h_1 = (1, 2, 3, 4) \cdot 10^{-4}$ м; $E_1 = 1,1 \cdot 10^5$ МПа, $\nu_1 = 0,34$ - бронза; $E_2 = 2,1 \cdot 10^5$

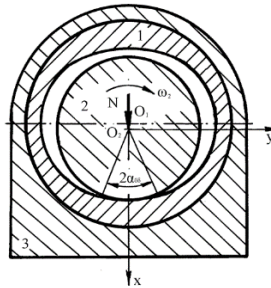
МПа, $\nu_2 = 0,3$ – гартована сталь; $B_1 = 1,9 \cdot 10^9$, $m_1 = 0,76$; $\tau_{10} = 0,1$ МПа; $B_2 = 4,9 \cdot 10^9$, $m_2 = 0,65$, $\tau_{20} = \tau_{10}$.

Результати обчислень зображено на рис.2-4.



Рис.2. Зміна максимальних контактних тисків при зношуванні та різному ограненні втулки: колова / колова: 0 – $\delta_1 = 0$, 2 – $\delta_1 = 0.2$ мм, 4 – $\delta_1 = 0.4$ мм; тригранна / колова: 2'' – $\delta_1 = 0.2$ мм, 4'' – $\delta_1 = 0.4$ мм; чотиригранна / колова: 2* – $\delta_1 = 0.2$ мм, 4* – $\delta_1 = 0.4$ мм



Рис.3. Зміна півкута трибоконтакту при зношуванні

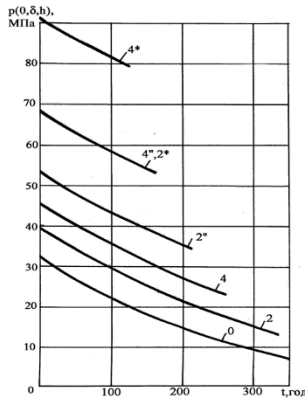

Рис.4. Довговічність підшипника при різному ограненні втулки

Отримані результати свідчать, що величина та вид огранення виявляє достатньо суттєвий вплив на параметри контакту та трибоконтакту (рис.2,3). Вплив огранення на довговічність підшипника є значним. В окремих випадках ця різниця між довговічностями у випадку колової втулки і втулки з ограненням контуру складає кілька разів (рис.3), що зумовлено суттєвою відмінністю рівня контактних тисків (рис.2). Тому при проектуванні підшипників ковзання слід враховувати вплив технологічної некруглості на їх довговічність та швидкість зношування.

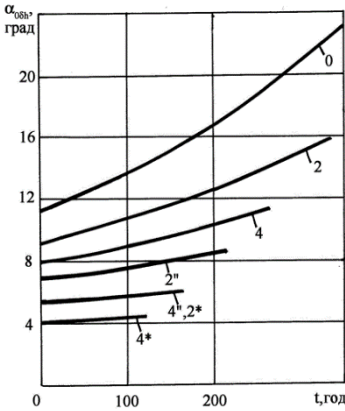
Література:

1. Андрейків А.Е., Чернец М.В. Оценка контактного взаимодействия трущихся деталей машин. – К.: Наук. думка, 1991. – 160 с.
2. Развитие методов контактной трибомеханики: монография / А. Г. Кузьменко. – Хмельницький : ХНУ, 2010. – 270 с.
3. Чернец М.В. Методологія оцінки характеристик контакту та прогнозування довговічності циліндричних трибосистем ковзання // Проблеми трибології. – 2000. - №1. – С. 14-22.
4. M.V. Chernets, V.B. Zhydyk, Yu.M. Chernets, Accuracy of evaluation of the service life of a plain bearing according to the generalized cumulative model of wear, Materials Science, vol. 50, no. 1, pp. 39-45, 2014
5. M.V. Chernets, V.B. Zhydyk, Yu.M. Chernets, Accuracy of evaluation of the service life of a plain bearing according to the generalized cumulative model of wear, Materials Science, vol. 50, no. 1, pp. 39-45, 2014

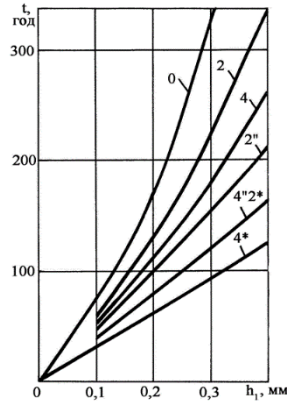
МОДЕЛЮВАННЯ МЕХАНІЧНИХ ПЕРЕДАЧ У ГРАФІЧНІЙ ПРОГРАМІ

Інженерне проектування відображає сучасний стан науково-технічного прогресу і пов'язує наукові розробки з виробничими завданнями. Проектування будь-яких об'єктів здійснюється за завданням уряду на основі техніко-економічних розрахунків і бізнес-планів. До таких об'єктів можна віднести і машинобудівні об'єкти, в конструкторську документацію яких входять не тільки робочі креслення, специфікації, а й проектно-кошторисна документація. На заняттях з інженерної графіки ми познайомилися з різними видами передач і зачеплень, а також з програмним комплексом КОМПАС 3D. Даний САПР використовується інженерами на етапах конструкторської та технологічної підготовки виробництва, так як з його допомогою можна моделювати будь-які деталі машин і механізми. В даний час імітаційне моделювання стало ефективним засобом вирішення машинобудівних завдань. Спростити і прискорити процес розробки і проектування механізмів можна з використанням САПР КОМПАС 3D.

Дана робота демонструє можливості імітаційного моделювання різних видів передач і зачеплень. Розглянемо докладніше деякі з них.

Конічне зубчасте зачеплення (рис. 1) застосовується, коли необхідно передати обертальний рух від ведучого вала до веденого. Вали, а відповідно і зубчасті колеса, розташовані найчастіше під кутом 90° . Відмінною особливістю даного виду зубчастих коліс є змінний модуль зубця по довжині [1].



Рис. 1. Конічне зубчасте зачеплення

Прямозубе зачеплення. Даний вид зачеплення (рис. 2) є найпоширенішим. У ньому осі зубчастих коліс паралельні між собою. Прямозубе зачеплення активно застосовується у всіляких механізмах, а особливо в шестеренних гідромашинах [1].

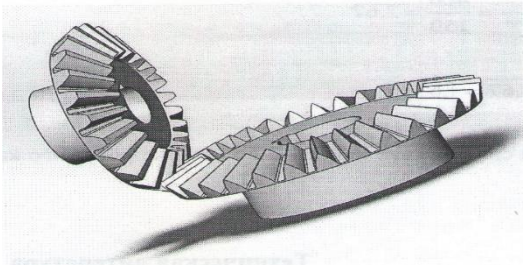

Рис. 2. Прямозубе зачеплення

Косозубе зачеплення. У косозубому зачепленні (рис. 3) знаходиться декілька зубів, на які розподіляється передається навантаження, що збільшує здатність навантаження, плавність роботи передачі і зменшення шуму [1]. Даний тип зубчастого зачеплення застосовується в механізмах, в яких потрібно передати великий крутний момент.

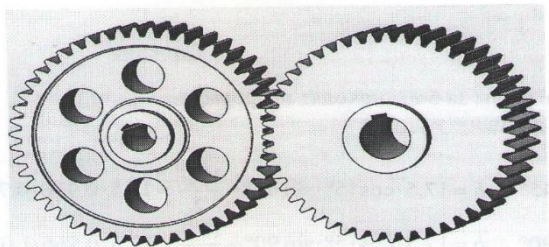

Рис. 3. Косоозубе зачеплення

Черв'ячна передача. Черв'ячні передачі (рис.4) ще називають зубчатогвинтові. Вони відносяться до механічних передач і здійснюють зачеплення черв'яка з зв'язаних з ним черв'ячним колесом. Дані передачі використовують, коли необхідно передати рух перекрещиваючимся валів. Обертаючись, черв'як входить в зачеплення із зубчастим колесом, і призводить його в обертання. Головною перевагою даного виду передачі є отримання великих передавальних чисел [3]. Черв'ячні передачі широко використовуються в різних підйомних механізмах.

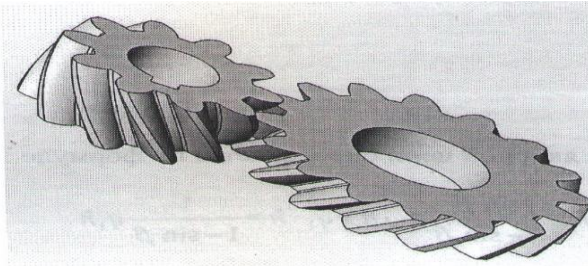

Рис. 4. Черв'ячна передача

Програма КОМПАС 3D дозволяє імітувати рух перерахованих вище передач при моделюванні різних типів редукторів [4]. За допомогою програми можливе створення імітації руху зубчастих передач, що дозволяє поглянути на процес роботи виробів.

Література:

1. Готовцев А. А. Проектування ланцюгових передач. Довідник. - М.: Машинобудування, 1982. - С. 152-203.
2. Курмаз Л. В. Деталі машин. Проектування. - М.: Вища. шк., 2005. - С. 103-222.
3. Болбат О.Б., Иванов Р.С., Андрияшина Т.В. Компьютерная графика: SolidWorks: Учебное пособие для студентов СГУПС. – Новосибирск, СГУПС, 2007. -74 с.

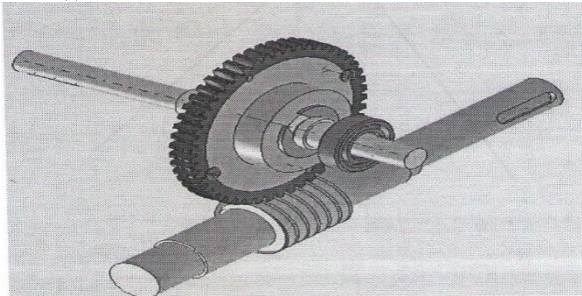
Фурсенко Р.А.

*студент освітнього рівня магістр 2 курсу фак-ту ЕЕІТ
Запорізький національний університет інженерний інститут
Наук. Кер.: к.т.н., доц. Бахтін В.І.*

КОНСТРУКЦІЯ ГАЗООЧИСНОГО АПАРАТУ ДЛЯ ПРОЦЕСУ ПИЛЮВЛЮВАННЯ

Шкідливі речовини, які потрапляють із промисловими викидами в атмосферу та воду, викликають їхнє забруднення. Інтенсивність цього забруднення залежить від множини факторів, найважливіші з яких: концентрація шкідливих речовин, обсяг викидів у точці емісії, висота над рівнем землі, метеорологічні й гідрологічні параметри.

Концентрація шкідливих речовин в атмосфері не залишається постійної, а змінюється в міру видалення від джерела викидів як у вертикальній, так і в горизонтальній площині. Така зміна називається розсіювання.

Через технологічні особливості більшість плавильних агрегатів, а також багато допоміжних пристроїв по їх обслуговуванню є джерелами забруднення повітряного басейну. Не становлять винятки і вагранки, вузли переважання сипких матеріалів, від яких газові потоки транспортуються за допомогою шахт і газоходів під дією природної тяги.

Проте, очищення газів в ШЕВ зв'язане з наступними труднощами:

1. Пил, що виділяється, містить частинки різних розмірів, в основному, від 5 до 100 мкм. По складу пил велими різномірний і має різні фізико-хімічні властивості.

2. В процесі плавки виділяються одночасно пил і токсичні гази.

3. Виділення газів і пилу відбувається нерівномірно, з причини нестабільності режимів технологічних процесів.

Особливо важливе значення для газових потоків з незначним тиском (розрідженням) до 300 Па набуває втрата тиску газовим потоком при подоланні гідравлічного опору у вузлах газоочистки. Таким чином, гідравлічний опір пиловловлюючих апаратів при очистці таких газів є одним з основних чинників, що визначають умови видалення пилу від місць її утворення.

Основоположником теорії теплової спонуки руху газу є великий російський вчений М.В. Ломоносов [1]. Велику роль в розвитку цієї теорії зіграв також російський вчений В.Е. Грум-Гржимайло [2].

У їх роботах наголошувалося, що неодмінною умовою для виникнення природної тяги повинна бути різниця густини газів, обумовлена різницею температур зовнішнього повітря і газу, що видаляється, тобто необхідне наявність підйомної сили.

Крім того, для здійснення природної витяжки необхідно додержуватися ще однієї додаткової умови – транспортуємий газ, повинен мати достатній запас енергії для подолання опору на шляху газового потоку (від входу в шахту до викиду в атмосферу).

Для очищення низьконапірних газових потоків і високими вимогами, що пред'являються до надійності його роботи, особливу увагу необхідно приділити дослідженню впливу геометричних параметрів вузлів апарату на умови взаємодії контактуючих фаз.

Типова конструкція газоочисного апарату приведена на рисунку 1.1



Рис. 1.1

Установка складається з шахти 1, заввишки 2 м і діаметром 0,35 м, резервуара 2 з водою і мірною скляною трубкою 3, відбивного конусного кільця 4, виконаного з можливістю його переміщення під розпилувачем у вертикальному напрямі в межах $(0,1 - 1,2) d_o \cdot D_m^{-1}$, водозбірника 5, зливного патрубку 6, насоса 7, розпилувача 8, виконаного у вигляді направлених назустріч одне іншому два сопла рівного діаметру, водопілвдячого тракту 9, вентилятора 10 з електродвигуном, ротаметра типу РС-5 (11).

Література

1. Ломоносов М.В. Полное собрание сочинений. Т. 1. – М.: Изд-во АН СССР, 1950. – 619 с.
2. Грум-Гржимайло В.Е. Пламенные печи. – М.: Госматметиздат, 1932. – 472 с.
3. Луговский С.И., Андрианов И.С. Очистка газов, отходящих от вагранок и сталеплавильных печей. – М.: Машиностроение, 1972. – 144 с.

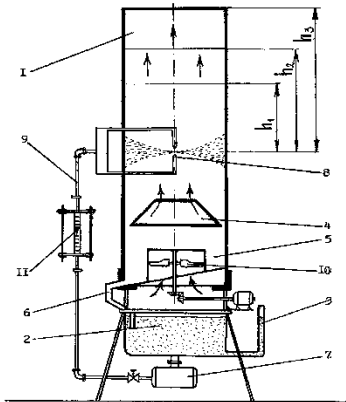
ТЕПЛОНАПРЯЖЕННОСТЬ ДЕТАЛЕЙ ЦПГ И ЛУБРИКАТОРНЫЕ СМАЗКИ ИХ КОНТАКТНЫХ (РАБОЧИХ) ПОВЕРХНОСТЕЙ

Одним из важнейших свойств смазочных материалов является обеспечение качественной гидродинамической смазки рабочих поверхностей различных узлов и деталей с целью уменьшения потерь энергии на преодоление сил трения и уменьшения скорости их износа.

Смазочные материалы также выполняют следующие функции:

- охлаждение контактных (подверженных процессу трения) поверхностей деталей и узлов;
- защита контактных поверхностей от коррозионного воздействия окружающей среды;
- уплотнение соприкасающихся деталей и узлов
- работает РТ в различных гидравлических механизмах, насосах, устройствах и гидросистемах;
- удаление из контактных (подверженных трению) поверхностей абразивных продуктов износа и других загрязнений;
- обеспечение электрической изоляции в электроаппаратах, трансформаторах, масляных выключателей, конденсаторов и т.п.

Все смазочные материалы обладают следующими характеристиками:

- антифрикционными;
- консервационными;
- гидравлическими (слаботекучие смазки);
- уплотнительными;
- электроизоляционные и различные технологические.

Основной характеристикой смазочных материалов для СДУ является «термостойкость» качественная гидродинамическая смазка контактных поверхностей ЦПГ при высоких температурах поверхностей: зеркала цилиндрической втулки; поршней; компрессионных колец; вкладышей подшипников различных агрегатов судовых двигателей.

Современные СДУ имеют достаточно широкий диапазон рабочих параметров и, соответственно, разную величину реальной тепловой и механической напряженности и достаточно разные условия окружающей среды их эксплуатации. Согласно ранее принятой и действующей классификации моторные масла были разделены на шесть групп: А, Б, В, Г, Д, и Е. Масла группы Е предназначены для смазки ЦПГ больших малооборотных ГД с наддувом и большой цилиндрической мощностью, работающих на тяжелых сернистых сортах топлива.

Содержание общего количества присадок к маслам данной группы в процентном отношении составляет.

При этом следует помнить, что с ухудшением условий эксплуатации ССДУ количество добавленных к маслам присадок увеличивается.

Особое значение уделяется присадкам, которые обеспечивают хорошие гидравлические свойства цилиндрических масел, при работе ГД в тяжелых условиях (наличие длительных смены режимов, работа двигателя на ВРШ и в штормовых условиях).

Время разгона и остановки ГД, его работа на ГРК и на маневрах, работа на МХ и на мелководье и т.д. тесно связаны с теплонапряженностью деталей ЦПГ и условиями смазки цилиндрического (лубрикаторного) масла.

Поддержание в данном районе обусловленных (установленных) пределов температур во время эксплуатации СДУ обеспечивается термостойкими присадками. При этом температура зеркала ЦВ и тела поршня в месте нахождения ВКК должно иметь расхождение не более 5-10 °С (то есть Δt °С).

Поддержание заданной температуры контактных (рабочих) поверхностей в установленных пределах обеспечивают качественную гидродинамическую смазку ЦПГ и КШМ, а значит гарантирует надежную эксплуатацию ССДУ с сохранением его моторесурса. Накопленный опыт эксплуатации, внедрение в практику результатов специальных исследований, повышение культуры обслуживания и более строгие ограничения по эксплуатационной мощности могут дать возможность в значительной мере уменьшить число повреждений деталей ЦПГ современных дизелей из-за высокой теплонапряженности.

Систематизация данных о механических и температурных напряжениях, определённых расчётным и экспериментальным путём, совместно с анализом опыта длительной эксплуатации дизелей различных

типов позволит со временем подойти к обоснованному определению предельных характеристик длительной прочности конструкционных материалов в условиях циклических механических и тепловых напряжений с учётом различных факторов [2].

Ссылаясь на ученого Иванова Л.А., можно сказать, что теплонапряжённость дизеля определяется как температурное состояние ЦПГ, оцененное по отношению к некоторым его критическим характеристикам с учётом свойств и условий работы металла и применяемых сортов топлива и цилиндрического масла [1].

Таким образом, выбор режимов работы СДУ на переход в порт назначения должен быть четко согласован с загрузкой судна прогнозом погоды на переходе, состоянием моря, параметрами окружающей среды с строгим учетом изменения параметров теплонапряженности деталей ЦПГ и с соблюдением ПТЭ и рекомендаций З-И.

Литература

1. Иванов Л.А. Теплонапряжённость и эксплуатационная надёжность цилиндропоршневой группы судового дизеля. Мурманск, Мурманское книжное издательство, 270 с., 1974.
2. Семёнов В.С., Трофимов П.С. Долговечность цилиндрико-поршневой группы судовых дизелей. М., Транспорт, 218 с., 1970.

ФІЗИЧНЕ ВИХОВАННЯ І СПОРТ

Бакаліньська В.С.

*студентка факультету спорту та менеджменту,
магістратура II курс, спеціальність фізична культура і спорт
Національний університет фізичного виховання і спорту України*

ІННОВАЦІЙНІ ТЕХНОЛОГІЇ УПРАВЛІННЯ ПЕРСОНАЛОМ В ФІТНЕС ІНДУСТРІЇ

Актуальність. Дана тема є актуальною тому, що в наш час розвитку світу та країн в цілому, необхідно постійно розвиватися та слідкувати за інноваційними тенденціями і це стосується не лише підприємств, а й персоналу – спеціалісти, які працюють, саме вони являються рушійною силою організації. Але якщо розглядати тему кадрів, то досить не професійно підходять до цього питання керівники, не надаючи доцільної уваги даним аспектам.

Мета дослідження. Аналіз та виявлення проблем впровадження інноваційних технологій в управлінні персоналом.

Завдання дослідження. Розкрити особливості маркетингових інновацій в фітнес індустрії.

Методи та організація дослідження. метод аналізу вітчизняних та зарубіжних літературних джерел; графічний метод; узагальнення.

На першому етапі дослідження підбиралась література закордонних та вітчизняних авторів та формування актуальності, мети та завдання дослідження. На другому етапі проаналізовані результати дослідження, проведені їх обговорення з науковим керівником, написання тез, формування висновків та літературних джерел.

Результати дослідження та їх обговорення. Для досягнення ефективної діяльності організації на пряму буде пов'язаним із грамотним управлінням персоналом. Події, що відбуваються у світі в перше десятиліття ХХІ в. зробили значний внесок і як результат визначили нові напрямки в діяльності суб'єктів господарської взаємодії, і такі дії вплинули на зміну підходів до діяльності менеджерів і в більшій частині такі події вплинули на управління персоналом. Існує велика кількість методів управління персоналом в організаціях, але той факт, що вони існують, не означає, що вони при застосуванні дуже ефективно працюють. В такій ситуації, інноваційні методи підвищення ефективності працездатності та мотивування робітників вимагають від служби персоналу не лише вести облік кадрів, контролю за дотриманням трудового законодавства і забезпечення документообігу, а головним фактором являється – формування працездатної і ефективно функціонуючої команди, з вірним мотивуванням та індивідуальним підходом до кожного робітника [2].

Окремо також буду розглядати вплив інноваційних технологій на роботу співробітників фітнес індустрії. Тому що, фізичне виховання і спорт займає важливе місце в житті кожного з нас, фітнес – це спосіб життя, в наш час, потрібно більше уваги приділяти саме на здоров'я і не забувати допомагати

організму справлятися з стресами не лише відпочинком, правильним харчуванням, спілкуванням з друзями, а й фізичними навантаженнями.

На даний час, кадрові служби організацій повинні ефективно вирішувати такі питання: формувати резерв персоналу, підбирати кадри, в залежності від потреб організації, оформляти трудові контракти, формування категорій резервів; оцінювати та покращувати при необхідності професійні навички спеціаліста; формування шкали підготовленості робітника до певної вакансії, з можливістю підвищити свої знання – методом покращення кваліфікації, а саме, відвідування курсу у відповідності з потребами, та зі сторони спеціаліста, постійний саморозвиток та удосконалення; формування заробітних плат для робітників в залежності від фактору – навичок, стажу роботи, наявність керівних посад, та значущість спеціаліста в компанії; підготувати робітників до керівних посад, якщо доцільно, навчити додатковим навичкам; допомога в орієнтації та пристосуванні до колективу та компанії в цілому.

В даний час такі пункти є проблемою в нашій країні, адже цим не займаються кадрові служби, спеціаліст ніяк не застрахований від «форс-мажорів». А тому, для вирішення цих питань необхідні інноваційні навички, які будуть повністю відмінними від застарілих методів організації та формування управлінського рішення. Вже ті стандартні пункти, які працювали раніше, не працюють в наш час. Ось такі функції виконувались раніше і в даний час в деяких організаціях – ведення документообігу та складання звітної документації, оформлення пенсій, підготовки наказів про заохочення та покарання, виписування довідок. В 2020 році вже намагаються керівники це все автоматизувати, щоб це не потребували людського ресурсу, без бюрократії буде значною долею легше керувати [2].

Як зазначають експерти Бостонської консалтингової групи у щорічному звіті «Creating People Advantage», управління талантами і лідерством; HR-аналітика; управління залученістю, поведінкою і культурою – це та рушійна сила організації, які повинні буде пріоритетними в організації керівництва в цілому. Керівники вже розуміють, що не потрібен договір на 10 сторінок зі словами, які неможливо зрозуміти звичайні людині без юридичної освіти, тому чим далі, тим більш прозорі та менші контракти складають HR-спеціалісти. А основою цих контрактів – є мотивування, заохочення, кар’єрний розвиток, здорова конкуренція між робітниками, соціальний пакет. [3;4].

Таблиця 1

Порівняння систем управління персоналом на підприємствах [1].

№	Традиційна система управління персоналом	№	Сучасна система управління персоналом
1.	Орієнтація на оперативні питання	1.	Орієнтація на стратегію
2.	Орієнтація на стабільність	2.	Орієнтація на своєчасну адаптацію системи управління персоналом до змін у зовнішньому середовищі
3.	Організаційний імператив	3.	Людський фактор
4.	Найважливіший ресурс – організаційна структура	4.	Найважливіший ресурс, який можна постійно розвивати, це працівники
5.	Максимальний розподіл робіт, прості та вузькі спеціальності	5.	Оптимальне групування робіт, багатоаспектні спеціальності
6.	Зовнішній контроль (керівники, штат контролерів, формальні процедури)	6.	Самоконтроль та самодисципліна
7.	Пірамідальна та жорстка організаційна структура, розвиток вертикальних зв’язків	7.	Плоска та гнучка організаційна структура, розвиток горизонтальних зв’язків, які забезпечують ефективну взаємодію підрозділів та працівників
8.	Автократичний стиль керівництва	8.	Стиль керівництва збудований на зацікавленості усіх працівників у спільному успіху підприємства у цілому
9.	Конкуренція та «політична гра»	9.	Співробітництво
10.	Низька зацікавленість працівника підприємства в його успіху	10.	Висока зацікавленість працівників у спільному результаті
11.	Діяльність тільки в інтересах підприємства та його підрозділів	11.	Діяльність в інтересах суспільства
12.	Низька схильність до ризику	12.	Орієнтація на інновації та пов’язана із цим схильність до ризику

Висновки. Проаналізувавши попередні дані, можна зрозуміти, що система управління персоналом необхідна в кожній організації. Фітнес індустрія, як ніколи потребує цих змін, тому що не існує наприклад єдиного атестаційного документу про категорії тренерів – в кожному фітнес-клубі, свої внутрішні

правила. Роботу тренера або адміністратора дуже складно оцінити по критеріям, тому що критерій не існує. Успішне впровадження інноваційних технологій управління персоналом має супроводжуватися відповідно до мети системою оцінки і розвитку працівників, що й буде об'єктом уваги в подальших дослідженнях. Для того, щоб покращити персонал фітнес-індустрії, необхідно підвищувати рівень мотивації робітників, створювати здорову конкуренцію, організовувати брифінги, частіше створювати навчальні курси, щоб підвищувати емоційний стан тренерів, менеджерів, адміністраторів.

Література:

1. Дашко І.М. Науковий вісник Ужгородського національного університету №9/ Дашко І.М. // Розвиток інноваційних технологій управління персоналом на підприємствах у сучасних умовах господарювання: сб. статей. – Міжнародні економічні відносини та світове господарство, 2016. – с. 37-41
2. Довгаль О.В. Ефективна економіка №5/ Довгаль О.В. // Інноваційне управління персоналом: сб. статей. – Дніпровський державний аграрно-економічний університет, 2015. – с. 88-90
3. Кудрявцева Е.И. Инновационные технологии в кадровом менеджменте / Кудрявцева Е.И., Голянич В.М.// Управленческое консультирование. - 2013. - № 2. - С. 5-16. [Электронный ресурс]. – Режим доступа: www.sziu.ru/publication/650/rossijskij-nauchno-prakticheskij-zhurnal-upravlencheskoe-konsultirovanie
4. Corporate Universities: An Engine for Human Capital / Philipp Kolo, Rainer Strack, Philippe Cavat, Roselinde Torres, Vikram Bhalla // July, 2013/ — [Электронный ресурс]. - Режим доступа: https://www.bcgperspectives.com/Images/Corporate_Universities_Jul_2013tcm80-140415.pdf

Білошицький В. В.

*начальник науково-дослідної лабораторії наукового супроводження розроблення нормативів і стандартів фізичної підготовки і спорту
Національний університет оборони України імені Івана Черняховського*

СУЧАСНІ ПРОБЛЕМИ ФІЗИЧНОГО ВИХОВАННЯ МОЛОДІ ДОПРИЗОВНОГО ВІКУ

Вступ. Здоров'я та фізична підготовленість молоді допризовного віку є важливим чинником фізичного потенціалу української нації. Проблема збереження та зміцнення здоров'я допризовної молоді у наш час набула особливої актуальності. Це пов'язано з тим, що на даний час близько 90 % допризовної молоді мають серйозні відхилення в стані здоров'я та 50 % юнаків мають незадовільну фізичну підготовленість [1]. Наведена статистика свідчить про необхідність неупередженого аналізу найбільш поширеної форми організації занять з фізичного виховання допризовної молоді.

Мета: розглянути сучасні проблеми фізичного виховання молоді допризовного віку.

Виклад матеріалу дослідження. Серед багатьох проблем, однією з актуальних є втрата інтересу молоді до занять фізичною культурою, що зумовлено низкою вагомих причин. Серед них: абстрактність нормативної програми фізичного виховання, яка не враховує регіональні, кліматичні, національні особливості; підхід не до конкретної молодої людини з її індивідуальними особливостями, а до всієї групи; відсутність належної навчально-тренувальної бази в освітньому закладі.

Про низький рівень інформованості та теоретичних знань допризовної молоді, їх батьків про позитивний вплив занять руховою активністю на рівень фізичного здоров'я; недостатній рівень залучення старшокласників до фізкультурно-спортивних занять у вільний час, низький рівень формування в них позитивного ставлення до занять фізичною культурою у позакласній роботі, відсутність необхідного досвіду школярів у самовдосконаленні свідчать дослідження, проведені Н. В. Ковальновою, М. М. Саїнчуком та іншими дослідниками [2, 3].

Обов'язкові заняття з фізичного виховання в закладах освіти не завжди спроможні поповнити дефіцит рухової активності допризовної молоді, забезпечити відновлення їх розумової працездатності, запобігти захворюванням, що розвиваються на фоні хронічної втоми. Вирішенню цього завдання сприяють самостійні заняття допризовної молоді фізичними вправами протягом тижня. Організація самостійних занять допризовної молоді передбачає: підвищення рівня теоретичних знань з фізичної культури і спорту; підготовку до виконання нормативів з програми фізичного виховання, професійну підготовленість, удосконалення рухових умінь та навичок, які були засвоєні на обов'язкових заняттях. Під час проведення самостійних занять підвищується не тільки рівень фізичної підготовленості допризовної молоді, але й

розвиваються такі моральні якості, як працьовитість та само дисциплінованість [4]. Самостійні заняття фізичною культурою та спортом допомагають ліквідувати дефіцит рухової діяльності, сприяють більш активному засвоєнню навчальної програми та здачі контрольних нормативів. Ці заняття надають можливість оволодіти цілим рядом нових рухових умінь та навичок, які не передбачені програмою з фізичного виховання, розширюють діапазон рухових дій, підвищують спортивну майстерність.

Висновок. Кардинальні зміни, що відбуваються в усіх сферах життєдіяльності суспільства, вимагають нових підходів до фізичного виховання підрастаючого покоління. Одним зі шляхів вирішення дефіциту рухової активності є підвищення уваги до фізичного виховання, пошук нових форм та засобів навчання, впровадження в навчальний процес інноваційних педагогічних технологій, які дозволяють удосконалити навчально-виховний процес у відповідності до сучасних вимог.

Література

1. Івасків С.В., Бучок О.М. Рівень здоров'я і фізичної підготовленості школярів допризовного віку // Фіз. виховання, спорт і культура здоров'я у сучасному суспільстві. – Луцьк, 1999. – С. 372-376.
2. Пічурін В. В. Особливості та організація самостійних занять з фізичного виховання / В.В. Пічурін. – Дніпро: Видавництво «Нова Ідеологія», 2017. – 56 с.
3. Галан Я. П. Використання сучасних форм навчання спортивному орієнтуванню на уроках фізичної культури в школі / Я. П. Галан // Молодий вчений. – 2017. – № 3.1. – С. 78-82.
4. Vysochina N., Vorobiova A., Vasylenko M., Vysochin F. Volitional qualities of athletes and their influence on competitive activities. Journal of Physical Education and Sport. 2018, 18 (1). P. 230-234.

ФІЗИКО-МАТЕМАТИЧНІ НАУКИ

УДК 330.4

Голоднікова Н.О.

*м.н.с. відділу методів системного моделювання
Інституту кібернетики ім. В.М.Глушкова*

ОПТИМІЗАЦІЯ СТРУКТУРИ ПОСІВНИХ ПЛОЩ З УРАХУВАННЯМ РИЗИКУ

При формулюванні задачі оптимізації структури посівних площ з урахуванням ризику будемо розглядати врожайність сільськогосподарських культур як набір випадкових величин, кожна з яких має свою функцію розподілу, яка на практиці невідома. Тому будемо використовувати історичні дані, тобто статистичні дані про врожайність сільськогосподарських культур за минулі роки. У випадку, коли розв'язується задача розподілу посівних площ між культурами з групи "зернові та зернобобові", у якості показника ефективності використовується середня врожайність групи цих однорідних культур за окремі роки; для групи кормових культур - середній вихід кормових одиниць або протеїну на 1 га посівної площі; для групи олійних культур - середній вихід рослинних жирів на 1 га посівної площі. Більш загальна постановка задачі наведена в роботі [1]. У даній роботі розглядається група зернових і зернобобових культур.

Нехай I позначає кількість зернових та зернобобових культур; ξ_i – випадкова величина, яка моделює врожайність i -ої культури, $i = 1, \dots, I$; $\xi = (\xi_1, \xi_2, \dots, \xi_I)$ – випадковий вектор, компонентами якого є випадкові значення врожайності ξ_i , $i = 1, \dots, I$; X_i – частка земельних площ, які відведено під i -у культуру; $x = (x_1, x_2, \dots, x_I)$ – вектор, що позначає структуру посівних площ. Змінні $x_i, i = 1, \dots, I$, повинні задовольняти умовам:

$$\sum_{i=1}^I x_i = 1, \quad (1)$$

$$x_i \geq 0. \quad (2)$$

Для моделювання врожайності групи "зернові та зернобобові культури", для будь-якої структури посівних площ \mathbf{x} розглядається випадкова функція

$$\eta(\mathbf{x}, \xi) = \sum_{i=1}^I x_i \xi_i. \quad (3)$$

При фіксованій структурі посівних площ \mathbf{x} функція

$$\omega(\mathbf{x}, \xi) = E[\eta(\mathbf{x}, \xi)] - \eta(\mathbf{x}, \xi) \quad (4)$$

є випадковим відхиленням врожайності зернових і зернобобових культур від середнього значення. Її можна трактувати як функцію втрат врожайності. Позитивні значення $\omega(\mathbf{x}, \xi)$ відповідають небажаним результатам (недобір врожаю по відношенню до середнього рівня), а негативні - сприятливим (врожай, який перевищує середній рівень). У зв'язку з цим виникає проблема вибору адекватної міри ризику реалізації небажаних результатів. Широкого поширення набула міра ризику VaR (Value at Risk), що враховує відхилення тільки в одну (небажану) сторону.

Нехай для кожного \mathbf{x} імовірнісний розподіл випадкової функції врожайності групи "зернові та зернобобові культури" $\omega(\mathbf{x}, \xi)$ є

$$F(\mathbf{x}, z) = P\{\omega(\mathbf{x}, \xi) \leq z\}. \quad (5)$$

Тоді VaR при рівні значимості α ($0 < \alpha < 1$) функції втрат врожайності $\omega(\mathbf{x}, \xi)$, які обумовлені вибором структури посівних площ \mathbf{x} , визначається за формулою [2]-[4]:

$$VaR_{\alpha}(\mathbf{x}) = \min\{z \mid F(\mathbf{x}, z) \geq \alpha\}. \quad (6)$$

Визначення (6) означає, що при фіксованому \mathbf{x} з імовірністю α недобір врожаю по відношенню до його середнього рівня не перевищуватиме значення $VaR_{\alpha}(\mathbf{x})$. Ця міра ризику має простий інтуїтивно зрозумілий смисл. Однак вона не відображає можливість реалізації великих втрат, що перевищують $VaR_{\alpha}(\mathbf{x})$, які можуть відбуватися з малими ймовірностями.

Для врахування "важких хвостів" у функції розподілу втрат в якості міри ризику використовують CVaR (conditional VaR). Ця міра ризику визначає середні втрати, що перевищують VaR. У випадку, коли при фіксованому \mathbf{x} функція розподілу $F(\mathbf{x}, z)$ неперервна в точці $VaR_{\alpha}(\mathbf{x})$, CVaR визначається за формулою [4]:

$$CVaR_{\alpha}(\mathbf{x}) = E\{\omega(\mathbf{x}, \xi) \mid \omega(\mathbf{x}, \xi) \geq VaR_{\alpha}(\mathbf{x})\}. \quad (7)$$

Розглянемо тепер випадок, коли при фіксованому \mathbf{x} випадкова величина $\omega(\mathbf{x}, \xi)$ приймає кінцеве число значень, які упорядковані наступним чином $z_1 < z_2 < \dots < z_N$, і ймовірність реалізації значення z_k дорівнює $p_k > 0$, $k = 1, \dots, N$. Нехай при цьому індекс k_{α} задовольняє умові:

$$\sum_{k=1}^{k_{\alpha}} p_k \geq \alpha > \sum_{k=1}^{k_{\alpha}-1} p_k.$$

Тоді $CVaR_{\alpha}(\omega(\mathbf{x}, \xi))$ обчислюється за формулою [4]:

$$CVaR_{\alpha}(\omega(\mathbf{x}, \xi)) = \frac{1}{1-\alpha} \left[\left(\sum_{k=1}^{k_{\alpha}} p_k - \alpha \right) z_{k_{\alpha}} + \sum_{k=k_{\alpha}+1}^N p_k z_k \right]. \quad (8)$$

На практиці інформація про функцію розподілу $\omega(\mathbf{x}, \xi)$ відсутня. Тому для обчислення $CVaR_{\alpha}(\omega(\mathbf{x}, \xi))$ використовується сценарний підхід, який ґрунтується на історичних даних. У рамках цього підходу будемо вважати, що випадкова величина ξ_i приймає значення u_{i1}, \dots, u_{iJ} з рівними ймовірностями, де u_{ij} - історична врожайність i -ї культури, $i = 1, \dots, I$, у j -му році; J - історичний період (кількість років), за який використовуються статистичні дані про врожайність зернових

і зернобобових культур. Випадковий вектор ξ , приймає векторні значення u^1, \dots, u^J з рівними імовірностями, де $u^j = (u_{1j}, \dots, u_{ij})$, $j = 1, \dots, J$. Вектор u^j трактується як випадкова реалізація (j -й сценарій) вектора ξ . При фіксованому x випадкова функція $\eta(x, \xi)$ приймає з рівними імовірностями значення $\eta_1(x), \dots, \eta_j(x)$, де

$$\eta_j(x) = \sum_{i=1}^I x_i u_{ij}, \quad j = 1, 2, \dots, J. \quad (9)$$

Аналогічно, функція втрат врожайності $\omega(x, \xi)$ при фіксованому x буде дискретною випадковою величиною, яка приймає значення $\omega_1(x), \dots, \omega_j(x)$, де

$$\omega_j(x) = \sum_{i=1}^I x_i \left[\left\{ \frac{1}{J} \sum_{j=1}^J u_{ij} \right\} - u_{ij} \right], \quad j = 1, 2, \dots, J. \quad (10)$$

Використовуючи в якості міри ризику $CVaR_\alpha(\omega(x, \xi))$, сформулюємо задачу оптимізації структури посівних площ наступним чином.

Знайти структуру посівних площ $x = (x_1, x_2, \dots, x_I)$, що максимізує середню врожайність зернових і зернобобових культур

$$\max_x E[\eta(x, \xi)] \quad (11)$$

при обмеженнях:

- на ризик недобору врожаю внаслідок реалізації несприятливих погодних умов

$$CVaR_\alpha(\omega(x, \xi)) \leq R, \quad (12)$$

- на змінні задачі

$$\sum_{i=1}^I x_i = 1, \quad (13)$$

$$x_i \geq 0, \quad i = 1, \dots, I. \quad (14)$$

У роботах [3], [4] показано, як звести задачу з $CVaR_\alpha(\omega(x, \xi))$ до задачі лінійного програмування.

ЛІТЕРАТУРА

1. Голодников А.Н., Ермольев Ю.М., Ермольева Т.Ю., Кнопов П.С., Пепеляев В.А. Интегрированное моделирование для управления состоянием продовольственной безопасности в Украине. II. Модели оптимизации структуры сельскохозяйственного производства с учётом риска // Кибернетика и системный анализ. – 2013. – № 2. – С. 66-82.
2. Uryasev, S. Conditional Value-at-Risk: Optimization Algorithms and Applications. Financial Engineering News, –2000. – №14, February. –P. 1-5
3. Rockafellar, R.T. and S. Uryasev. Optimization of Conditional Value-At-Risk. The Journal of Risk, , –2000. –Vol. 2. –№ 3. –P. 21-41
4. Rockafellar R.T. and S. Uryasev. Conditional Value-at-Risk for General Loss Distributions. Journal of Banking and Finance, –2002. –Vol.26. –P.1443-1471.

Жирнов М.В.,

к.ф.-м.н., доцент кафедри вищої математики

Національного університету кораблебудування ім. адм. С.О.Макарова

РОЗРАХУНОК ТИСКУ У ДАЛЬНЬОМУ ПОЛІ ДІЇ ЕЛЕКТРОРОЗРЯДНОГО АКУСТИЧНОГО ВИПРОМІНЮВАЧА

Явища, що виникають внаслідок електричного розряду в рідині, широко використовуються в різних галузях господарчої діяльності [1]. Один з перспективних напрямів застосування електрогідрравлічного

ефекту – це проектування акустичних випромінювачів. Для аналізу динамічних процесів, які супроводжують роботу випромінювача, розглядається система: «електричний розряд – рідина, що заповнює електророзрядну камеру (ЕРК) циліндричної форми – бокова стінка та днища ЕРК – ближня зона рідини, що охоплює ЕРК – дальня зона дії випромінювача».

На границі рідини та плазмової порожнини, яка утворюється внаслідок електричного розряду, задається умова балансу енергії [2]:

$$p \frac{dV}{dt} + \frac{d(pV)}{dt} \cdot \frac{1}{\chi - 1} = N(t) \cdot \frac{E_0}{\tau}, \quad (p(0) = p_0, V(0) = V_0), \quad (1)$$

де p, V – тиск в плазмовій порожнині та її об'єм; $\chi = 1,26$ – ефективний показник політропи для плазми електричного розряду; τ – час виділення енергії; V_0 – початковий об'єм каналу розряду; p_0 вибирається з інтервалу (3 МПа; 50 МПа); $N(t)$ – безрозмірна функція, яка задає закон вводу енергії.

Спосіб розрахунку крайової задачі (1) наведено в [2]. Там же містяться результати розрахунків для розрядів з характерними параметрами, які подано у вигляді значної кількості таблиць.

Осьосиметричний рух рідини всередині ЕРК описується системою нелінійних рівнянь газової динаміки [3]:

$$\begin{aligned} \frac{\partial(F_1 r)}{\partial t} + \frac{\partial(F_2 r)}{\partial z} + \frac{\partial(F_3 r)}{\partial r} &= F_4, \\ F_1 &= (\rho, \rho v, \rho w, E)^T, F_2 = (\rho w, \rho v w, \rho w^2 + p, (E + p)w)^T, \\ F_3 &= (\rho v, \rho v^2 + p, \rho v w, (E + p)v)^T, F_4 = (0, p, 0, 0)^T, \\ E &= \rho(\varepsilon + (v^2 + w^2)/2), \varepsilon = (p - c_0^2(\rho - \rho_0))/(6.15 \cdot \rho), \end{aligned} \quad (2)$$

де t – час, p – тиск, ρ – густина, v, w – проекції вектора швидкості на вісі OR і OZ відповідно, ρ_0, c_0 – густина та швидкість звуку в незбуреній рідині. Тут знак T означає транспонування.

Інтегрування системи рівнянь (2) здійснюється за явною скінченно-різницевою схемою С.К.Годунова [3]. Для підвищення точності розрахунків використовується рухлива сітка з явним виділенням фронту ударної хвилі до моменту його контакту зі стінками ЕРК, а потім розрахунки ведуться на фіксованій сітці.

Динамічна поведінка тонкостінної циліндричної оболонки (бокова стінка ЕРК) та круглих пластин (днища ЕРК) описується рівняннями геометрично нелінійної теорії оболонок типа Тимошенко [4]:

$$\begin{aligned} \frac{1}{r} \frac{\partial}{\partial s} [r(N_1 m + Qn)] + p_z &= \rho h \frac{\partial^2 z}{\partial t^2}, \\ \frac{1}{r} \frac{\partial}{\partial s} [r(N_1 n + Qm)] + p_r &= \rho h \frac{\partial^2 r}{\partial t^2}, \\ \frac{1}{r} \frac{\partial}{\partial s} (rM_1) - \frac{nM_2}{r} - Q &= \rho \frac{h^2}{12} \frac{\partial^2 \varphi}{\partial t^2}, \end{aligned} \quad (3)$$

де r, z – компоненти загальної системи координат; s – довжина дуги твірної; M_1, M_2, N_1, N_2, Q – моменти, зусилля та перерізуюча сила; $m = \partial z / \partial s$; $n = \partial r / \partial s$; φ – кут повороту поперечного перерізу; p_z, p_r – компоненти зовнішнього навантаження; ρ, h – густина матеріалу та товщина оболонки (пластини).

Моменти, зусилля та перерізуюча сила визначаються інтегруванням напружень за товщиною оболонки. Напруження зв'язані з пружними деформаціями узагальненим законом Гука для плоского напруженого стану.

При постановці граничних умов вважається, що тиск у зовнішньому середовищі дорівнює нормальним напруженням у деформівній конструкції. Розв'язання системи рівнянь (3) проводиться за явною скінчено-різницевою схемою типу «хрест» [4].

Для умови випромінювання на нескінченості безмежна рідина моделюється тонким шаром, на зовнішній границі якого задається умова спеціального виду [5]:

$$B_m p_s = 0,$$

де p_s – тиск у відбитій хвилі;

$$B_m = \prod_{i=1}^m \left[c^{-1} \partial / \partial t + \partial / \partial r + (2i-1) / r \right],$$

r – радіус-вектор граничної точки; c – швидкість звуку. При $m=2$ умова (4) має такий вигляд:

$$\frac{1}{c^2} \frac{\partial^2 p_s}{\partial t^2} + \frac{2}{c} \frac{\partial^2 p_s}{\partial r \partial t} + \frac{\partial^2 p_s}{\partial r^2} + \frac{4}{r} \left(\frac{1}{c} \frac{\partial p_s}{\partial t} + \frac{\partial p_s}{\partial r} \right) + \frac{2p_s}{r^2} = 0.$$

Сумісне розв'язання системи вихідних рівнянь, доповненої співвідношенням (5), виконується за допомогою явної скінченнорізницевої схеми другого порядку точності. Використання умов типу (5) дозволяє обмежитися малою кількістю вузлів різницевої сітки за напрямом нормалі до границі тіла (показано, що вона може дорівнювати значенням 3-5).

Далі, якщо обчислити тиск в зовнішній області та знати його розподіл вздовж деякої поверхні, яка оточує ЕРК, за допомогою інтеграла Кірхгофа можна визначити профіль тиску в довільній точці простору безмежного однорідного середовища. Для циліндра в нестационарному осесиметричному випадку інтеграл Кірхгофа має вигляд [6]:

$$p(\bar{x}, t) = \frac{1}{4\pi} \int_{\Gamma} \left[\frac{1}{x_0} \left\langle \frac{\partial p}{\partial n_*} \right\rangle + \frac{1}{cx_0^2} \frac{\partial p}{\partial n_*} \left(x_0 \left\langle \frac{\partial p}{\partial t} \right\rangle + c \langle p \rangle \right) \right] d\Gamma_*, \quad (6)$$

де Γ – поверхня інтегрування (в даному випадку це – лінія, що оточує ЕРК ззовні); $\bar{x}_0 = |\bar{x} - \bar{x}_*|$; $\bar{x} = \bar{x}(x_1, x_2, x_3)$ – радіус-вектор довільної точки тривимірного простору; \bar{x}_* – радіус-вектор точки, яка належить Γ . Кутіві дужки в формулі (6) означають, що вміщені до них величини обчислюються в момент часу $t - x_0 / c$. Символом «*» відзначена та обставина, що відповідні операції виконуються за змінними, які належать поверхні Γ .

Слід зазначити, що описаний вище підхід може бути застосований для аналізу динамічних процесів, що супроводжують роботу акустичного випромінювача з ускладненими геометричними та механічними характеристиками конструкції ЕРК.

Література:

1. Гулый Г.А. Научные основы разрядноимпульсных технологий / Г.А. Гулый – К.: Наукова думка, 1990. – 208 с.
2. Царенко П.И. Гидродинамические и теплофизические характеристики мощных подводных искровых разрядов / П.И. Царенко, А.Р. Ризун, М.В. Жирнов, В.В. Иванов – К.: Наукова думка, 1984. – 148 с.
3. Годунов С.К. Численное решение многомерных задач газовой динамики / Под ред. С.К. Годунова – М.: Наука, 1976. – 400 с.
4. Баженов В.Г. Исследование упругопластического выпучивания оболочек вращения при ударном нагружении / В.Г. Баженов, В.К. Ломунов // Прикл. пробл. прочности и пластичности. – 1975. – Вып.2. – С.44-50.
5. Bayliss A. Radiation boundary conditions for wave-like equations / A. Bayliss, E. Turkel // Comm. Pure Appl. Math., 1980. – V.33. – P.707–725.
6. Блохинцев Д.И. Акустика неоднородной движущейся среды / Д.И. Блохинцев – М.: Наука, 1981. – 208 с.

РОЛЬ МАТЕМАТИЧНИХ МЕТОДІВ І РОЗРАХУНКІВ В ЮРИДИЧНІЙ НАУЦІ

Математична наука – це система абстрактних категорій, що існують у людському уявленні і є результатом розумової діяльності. Її значення розкривається через встановлення внутрішнього зв'язку категорій, виявлення відповідних об'єктивних закономірностей.

Нині рідкісно є галузь наукового знання, де тією чи іншою мірою не використовували б математику. І що далі, то глибше й ширше вона проникає в усі природні та суспільні науки, в усі системи наукових знань. Завдяки цьому здійснюються глибокі перетворення в суспільному житті. Математичне знання є необхідною основою якості будь-якої вищої освіти, в тому числі і гуманітарної з її юридичною складовою.

За твердженням К. Маркса, наука тільки тоді досягає досконалості, коли вона може користуватися методами математики.

Математичні методи та математична логіка дають можливість виявити не тільки кількісні показники, а й структурованість, параметризацію досліджуваного за їх допомогою явища, використовувати також фундаментальні властивості математики в аналізі правових явищ.

Історія застосування математичних методів у праві сягає своїм корінням часів античності. Добре відомо, що багато філософів того періоду (наприклад, Цицерон, Демосфен та інші) використовували математичні методи сучасної їм математики та логіки у своїй юридичній практиці та теоретичних дослідженнях. Результати їх досліджень у галузі права потужно вплинули на формування римського права, яке стало основою правової системи багатьох держав, що належать до романо-германської правової сім'ї.

Після періоду античності використання математичних методів у праві набуло подальшого розвитку та вдосконалення. Томас Гоббс стверджував, що математичний метод вільний від суб'єктивних оцінок і може широко вживатись у пізнанні юриспруденції.

Юристи працюють в таких сферах, де для вирішення юридичних питань вони використовують досягнення математичних наук (правова статистика, судова бухгалтерія, аналіз стану ринку на предмет недобросовісної конкуренції).

Такі галузі права, як трудове, адміністративне, кримінальне право й інші, пов'язані з виявленням міри суспільних відносин, що регулюються ними, тому що право регулює дані відносини шляхом встановлення деякого кількісного еталона, або масштабу, а їх кількісні характеристики дозволяють використовувати для аналізу й узагальнення математичні методи.

Актуальними завданнями використання математичних методів є розробка теоретичних принципів проектування автоматизованих систем обліку, аналізу і пошуку статистичної правової інформації, а також створення організаційно-технічних передумов впровадження таких систем у практику.

Кількісна сторона державно-правових явищ є предметом наукового вивчення за допомогою методів статистики. Зокрема, кримінологічна статистика досліджує різноманітні кількісні сторони правопорушень - кримінальну, цивільну, адміністративну, їх структуру і динаміку, їх причини та умови, ефективність заходів боротьби з ними. Застосування математичних методів розширює можливості кожного фахівця.

У повсякденному житті ми часто зустрічаємося з різними математичними розрахунками. Люди часто оформлюють субсидії, пенсії, залишають спадщину. Найактуальнішим питанням на сьогодні є поділ спільно нажитого майна в ході розлучень, які, згідно статистики, набирають обертів.

Про математику сказано - «дисципліна розуму». Більшість математичних положень є аксіоматикою юриспруденції.

Наприклад, без знання пропорційності розподілу неможливо якісно засвоїти сутність часткових інститутів в праві (часткова власність, визначення часток спадщини і т.п.). Теорія ймовірності, дозволяє прораховувати можливість помилкових правових суджень, мінімізувати їх негативний вплив. Знання принципів кваліметрії має значення до формування здатності вибудовування різного роду субординацій в залежності від кількості позитивних властивостей (законодавчих актів, доказів і т.п.). Теорія суворості математичних доказів незамінна в якісному засвоєнні одного з найбільш значущих розділів юриспруденції - доказового права.

Комбінаторика дозволяє чітко визначати всі можливі варіанти дії слідчого, адвоката, судді. Теорія множин може бути застосована в законотворчій діяльності при визначенні видів і меж відповідальності і т.д.

До прикладів застосування математики в юриспруденції можна віднести: знання пропорційного мислення, так як без цих знань неможливо якісно засвоїти сутність дольових інститутів у праві (дольова власність, визначення долі спадку), а також теорію вірогідності, яка дозволяє поррахувати можливість хибних правових суджень.

Математичне знання - необхідна складова загальнокультурної компетенції правознавців. Цінність цієї складової у виробленні схильності, здатності до математичного обґрунтування, підтвердження, перевірки пропорції справедливості, рівноваги, гармонії соціальних відносин, які інтуїтивно сприймаються юристом. Іншими словами математика необхідна для вироблення дисциплінованого, суворо послідовного, обґрунтованого, об'єктивного мислення юриста. Наприклад, під час передвиборної кампанії служби по вивченню громадської думки складають прогнози, в яких оцінюють шанси на успіх різних кандидатів. Ясно, що провести опитування всіх виборців неможливо, тому проводять опитування невеликої частини населення (вибірка). За результатами опитування прогнозують середні відсотки популярності кандидатів у різних соціальних груп і в різних регіонах. Якщо обробка результатів опитування проведена математично грамотно, то висновки будуть досить точно відображати реальну ситуацію.

Література:

1. А. В. Маркин «Нужна ли юристу математика» ТГУ.
2. Правознавство : Навч. посіб. для студ. усіх спец. вищ. навч. закл. / Г. О. Атамась, А. П. Шелепов, А. М. Якутка; Нац. ун-т "Львів. політехніка". - Л., 2004. - 252 с. - Бібліогр.: с. 250-251.
3. «Математика (алгебра і початки аналізу та геометрія, рівень стандарту)» підручник для 10 класу закладів загальної середньої освіти Бевз Г. П., Бевз В. Г.
4. Юридична деонтологія : підручник / С. С. Сливка; Нац. ун-т "Львів. політехніка", Ін-т права та психології. - Вид. 6-ге. - Київ. - Харків : Атіка : Право, 2015. - 295 с. - Бібліогр.: с. 286-293.
5. Математична статистика: Навч. посіб. для студ. баз. напряму «Приклад. математика» / Н. А. Ружевиц; Нац. ун-т «Львів. політехніка». — Л., 2001. — 167 с. — Бібліогр.: с. 167.
6. <https://protocol.ua/>

ФІЛОЛОГІЧНІ НАУКИ

Анікеева А.Ю.

Магістр кафедри прикладної лінгвістики

Національного аерокосмічного інституту ім. Н. С. Жуковського

"Харківського авіаційного інституту"

МІЖКУЛЬТУРНА КОМУНІКАЦІЯ В УМОВАХ ГЛОБАЛІЗАЦІЇ ІНФОРМАЦІЙНОГО ПРОСТОРУ

Процес глобалізації є домінуючим вектором-тенденцією подальшого розвитку і неминучою трансформації світового інформаційного простору. Результатом цього стало те, що в науковий обіг повноцінно увійшло поняття «інформаційна глобалізація».

Інформаційна глобалізація – це багатосторонній інформаційний взаємозв'язок всіх об'єктів і суб'єктів інформаційного простору, що постійно посилюється в результаті істотного зростання обсягів інформаційних потоків і числа інформаційних джерел і каналів під впливом інтенсивного розвитку інформаційних технологій.

За змістом інформаційних глобалізаційних процесів їх можна диференціювати на чотири основні групи: економічна інформаційна глобалізація, політична інформаційна глобалізація, культурна інформаційна глобалізація і технологічна інформаційна глобалізація.

Перша група – це економічна інформаційна глобалізація, яка може розглядатися як цілеорієнтованість окремих країн, інтеграційних міжнародних об'єднань, транснаціональних медіакомпаній та інших суб'єктів інформаційних територіальних просторів до інформаційної активності поза своїми юридичними і організаційними кордонами.

Друга група – політична інформаційна глобалізація, що може розглядатися як виникнення, становлення і стійке розширення сфери інформаційно-політичного впливу наднаціональних структур, орієнтованих на комплексне управління світовими інформаційними та політичними процесами.

Третя група – це культурна інформаційна глобалізація, яка в узагальненому вигляді може розглядатися як формування глобального культурного простору інформаційного суспільства.

Четверта група – технологічна інформаційна глобалізація, суть якої полягає в поєднанні в одне ціле інформаційних і комунікаційних технологій.

Глобалізація інформаційного простору в сучасному світі не існує сама по собі, але має відношення до різних напрямків діяльності і являє собою складний процес конвергенції політичних, економічних та культурних інтересів, і сприяє стрімкому розвитку такого явища як міжкультурна комунікація.

У сучасних умовах розвитку культурних зв'язків відбувається в різних сферах людського життя – туризмі, спорті, особистих контактах і т.д. Крім того, спостерігаються соціальні, політичні та економічні зміни, що призвели до масштабної міграції народів, їх переселення, змішання і зіткнення.

В результаті цих процесів все більше людей долають культурні бар'єри, які раніше їх розділяли. Люди змушені знайомитися з чужими культурами, вливатися в них. В умовах глобалізації інформаційного простору взаємодія культур здійснюється саме через контакти між окремими людьми, і саме вони представляють процес міжкультурної комунікації. Така комунікація викликає безліч проблем, пов'язаних з різницею в переконаннях, які властиві кожній людині, і не схожі в різних культурах.

Ознаки міжкультурних відмінностей можуть бути інтерпретовані як відмінності вербальних і невербальних кодів в специфічному контексті комунікації. При цьому кожен учасник культурного контакту володіє своєю власною системою правил, що функціонують так, щоб відправлені і отримані послання могли бути закодовані і розкодовані. На процес інтерпретації також впливають вік, стать, професія, соціальний статус комунікантів, їх толерантність та особистий досвід.

Отже, ситуація, що склалася чітко ілюструє, що глобалізація інформаційного процесу, яка багато в чому носить універсальний характер, впливає на комунікативні процеси, і сприяє розвитку міжкультурної комунікації в цілому.

Література:

1. Дмитриев Е. И. Коммуникация в социально-гуманитарном знании, экономике, образовании : материалы II Междунар. науч.-практ. конф., 13—14 нояб. 2008 г., Минск / ред. совет : А. В. Рубанов (пред.) [и др.]. — Минск : Изд. центр БГУ, 2008. — с. 61-63.

2. Донец П.Н. Основы общей теории межкультурной коммуникации: научный статус, понятийный аппарат, языковой и неязыковой аспекты, вопросы этики и дидактики: Монография – Харьков: Штрих, 2001. – 386 с.

3. Донец П.Н. К типологии межкультурных недоразумений //Филология и культура: Материалы III междунар. науч. конф. 16 – 18 мая 2001 г. – 4.3 – Тамбов: Изд-во ТГУ, 2001. – С. 152 –154.

Грабельська О.В.

*Асистент кафедри іноземних мов Факультету міжнародних відносин
Львівського національного університету імені Івана Франка*

КОНТРОЛЬ ЗНАТЬ СТУДЕНТІВ НА ДИСТАНЦІЙНИХ ЗАНЯТТЯХ З ІНОЗЕМНОЇ МОВИ

В сучасному світі термін “дистанційне навчання” з’явився завдяки потребам суспільства та за короткий період часу об’єднав всі переваги використання сучасних технологій у навчальному процесі, а саме використання соціальних мереж спілкування та мультимедійних засобів разом із традиційними методами. На сьогоднішній день існують найсучасніші інструменти для синхронного та асинхронного зв’язку, які удосконалюються з кожним днем задля підвищення інтерактивності. Слід зазначити, що тільки завдяки поєднанню педагогічних знань і сучасних технологій можна реалізувати успішний курс дистанційного навчання іноземної мови.

Однією з найважливіших функцій, що реалізуються викладачем, є функція контролю - перевіряти знання, компетенції та навички з вивченого предмету, які отримують студенти в аудиторії, так і поза нею. Контроль отриманого рівня знань відіграє важливу роль під час організації навчального процесу на основі будь-якої освітньої технології.

Види контролю виокремлюють за часовими ознаками. Поточний контроль дозволяє мати постійну інформацію про прогрес і якість засвоєння навчального матеріалу, вносити зміни в процес навчання вчасно. Нинішній контроль у розвинених курсах дистанційного навчання - це не стільки інспекція, скільки освіта, оскільки вона пов'язана з консолідацією та аналізом навчального матеріалу.

Система дистанційного навчання Moodle розробила засоби контролю знань: поточного, модульного і підсумкового. Платформа Moodle може застосовуватись для проведення самостійних робіт, завдань з письмового перекладу та тестової частини модульних контрольних робіт, які реалізуються у файловому форматі Aiken, що дозволяє автоматизувати оцінювання тесту одразу після його завершення та проаналізувати процес виконання тесту кожним студентом щодо допущених ним помилок та затраченого на виконання роботи часу.

Ключовими елементами організації взаємодії в електронному навчальному курсі є завдання на взаємну перевірку робіт: взаємне коментування, рецензування та оцінювання. Грамотно розроблені критерії для взаємної перевірки роблять його співвідносним з результатом перевірки викладача. З метою підвищення ефективності самостійної роботи студентів може використовуватись технологія групових проєктів. Для спільної взаємодії широко використовуються сервіси Google I Google Groups, електронна пошта, що зручно для обговорення та взаємодії. Оцінка досягнень студента визначається викладачем на підставі взаємної оцінки у ході захисту - презентації проєктів.

Платформа ILIAS має досить потужну систему контролю знань, що складається з двох компонентів: Test and Assessment для об'єктивного оцінювання з оцінками.

Література:

1. Болюбаш Н.М. Фактори та умови формування професійної компетентності майбутніх економістів засобами інформаційного середовища Moodle [Електронний ресурс] / Н.М. Болюбаш // Інформаційні технології і засоби навчання. - 2010.- № 3 (17).-Режим доступу: <http://www.ime.edu.ua/net/eml/emg.html>
2. Anderson, T.,Rourke,L., Garrison, D.R., Archer,W. Assessing Teaching presence in a Computer Environment/ Journal of asynchronous learning networks. - 2001. - 5 (2), PP.1-17

Консва О. В.

Магістрант кафедри англійської філології

Прикарпатського національного університету імені Василя Стефаника

ДО ПИТАННЯ ДИФЕРЕНЦІАЦІЇ ОСНОВНИХ ТЕРМІНОПОНЯТІЙНИХ КАТЕГОРІЙ У ГАЛУЗІ ФРАЗЕОЛОГІЇ: ТЕОРЕТИКО-МЕТОДОЛОГІЧНИЙ АСПЕКТ

Оновлення наукової парадигми в гуманітарній сфері і у філології зокрема, яке має місце впродовж останніх десятиліть, вимагає скрупульозного перегляду більшості термінопонять. Є потреба перезавантаження семантичних структур наукового інструментарію з урахуванням зміни наукової парадигми, синтезу та еклетичних накладань знань у різних сферах, урахуванням феномену глобалізації як базового чинника. Феномен такого оновлення вже мав місце у галузі лінгвістики. Так, скажімо, у 70–90-ті рр. минулого століття появились нові галузі у сфері теоретичної лінгвістики, у результаті чого оформились такі спрямування, як етнопсихолінгвістика, комунікативна лінгвістика, лінгвосеміотика, лінгвокультурологія, лінгвокогнітологія, дискурсологія, неориторика та ін. [8, с. 8], [6, с. 7]. Ці напрямки розширили сфери знань і наповнили новим термінопонятійним інструментарієм уже існуючий континуум. Вихід науки про мову на нову орбіту вимагає перегляду та уточнення категорій, якими оперує кожна з галузей. Ці процеси торкнулися і фразеології.

Фразеологічний масив, як відомо, формувався у кожній мові як окремий і специфічний пласт, який впродовж історії вбирав світоглядні, етнокультурні, мовнокартинні, лінгвопоетичні, мовноаксіологічні, лінгвофілософські та інші специфіки. Оскільки у мові, слові і у фраземі спресований культурно-історичний досвід, «дух народу», то, крім переносних значень, у семантичній структурі виявились геноми культури, неповторний ментальний візерунок [Савченко?].

Фразеологія як специфічний сегмент лінгвокультурного масиву відзеркалює унікальність культурно-семантичних «відкладень», маніфестує стратиграфію формування мовокультури. Якщо говорити про індоевропейські мови, то ми маємо синтез дохристиянського періоду формування мовокультур, греко-

латинський, біблійно-християнський періоди та епохи розвитку літератур, науки, філософії та ін. Усі вони ввійшли у мовні системи і станом на сьогодні маніфестують фразеологічний пласт у рамках кожної з мов. Свідченням цього є вчення про ідіому як цілісність, фразеологічні словники та ін.

Упродовж XX та початку XXI ст. ряд учених присвятили свої розвідки проблемам фразеології, і завдяки їм на початку нашого століття сформувалася теорія фразеологічної одиниці. Також у цих доробках була проведена лінія розмежування, яка виводить стійке словосполучення фразеологічного типу в окремий вид і відділяє від афоризмів, силіогзмів, прислів'їв, приказок, крилатих висловів та інших формоутворень, які не є фразеологізмами. Основною диференційною ознакою фразеологізмів є сполучуваність кількох слів, які наділені метафоричним значенням. Вони характеризуються цілісністю і стійкістю структури та апеляцією до певного образу (стереотипу). Також характеризуються експресивністю і є «результатом культурно-пізнавальної здатності етносу» [5, с. 768]. Фразеологічні одиниці досліджували Р. Гіббс, Е. Каві, С. Глоксберг, Р. Мокін, В. Виноградов, Д. Шмельов, М. Шанський, В. Жуков, В. Мокієнко, Ф. Гужва, Я. Баран, Л. Скрипник, Р. Попов та ін. У наші дні проблемами фразеології займаються українські та зарубіжні лінгвісти, зокрема Л. Дяденко, В. Ужченко, Л. Савченко та ін.

У рамках вчення про фразему сформувалися стійкі погляди на структурно-функціональні особливості. При цьому всі дослідники виділяють базові ознаки – це поєднання кількох лексем, які об'єднані образно-смісловими властивостями, а також неподільність структури. Крім цього, як уже зазначалося, цим одиницям властива апеляція до образу. Так, скажімо, «вивести на чисту воду», «показати, де раки зимують», «собаку з'їсти», «виносити сміття з хати», «зуб гострити», «вовк в овечій шкурі», «мати довгі руки», «заплямована совість», «зуби з'їсти», «тримати камінь у пазусі» та ін. апелюють до образу. Важливим чинником є те, що фразеологічні одиниці зрозумілі носіям мови, але більшість таких сполук вимагає додаткової інтерпретації, коли йдеться про вивчення їх у складі іноземної мови. Також зазначимо, що у більшості мов є окремі пласти, які мають інтернаціональний характер і є зрозумілими більшості мовців, але неодмінно є значний прошарок, який маніфестує саме цю мовокультуру. Це перш за все одиниці, які пов'язані з географічними об'єктами, з фольклорно-етнографічним матеріалом, з традиціями і стереотипами та ін. [1, с. 21].

У відповідності зі сформованою парадигмою та термінопонятійними категоріями дослідники визначають три основних типи фразем, апелюючи до структурно-семантичних особливостей. При цьому виділяють «фразеологічні зрощення», «фразеологічні єдності» та «фразеологічні сполуки». Перша група характеризується абсолютною неподільністю. Друга – характеризується тим, що «значення цілого пов'язане з розумінням внутрішнього образного стрижня фрази, потенційно смислу слів». Фразеологічні сполуки формуються не вільними або залежними значеннями слів [7, с. 294–295]. Деякі дослідники вказують на контекстуальну кореляцію або синтаксичну залежність. Йдеться про те, що фразеологізм у тексті чи мовленнєвому потоці корегується структурно та семантично самою мовною ситуацією, комунікативною конфігурацією.

Розглядаючи зазначену типологію, а також апелюючи до теоретичних напрацювань останніх десятиліть, звернемо увагу на такий чинник, як функціонально-семантичні особливості.

Відомо, що фразеологічні одиниці характеризуються стійкістю і динаміки, які мають місце у лексиці, не торкаються фразем. Саме тому ми маємо незмінність упродовж тисячоліть біблійних чи латинських висловів. Але ми не можемо говорити про абсолютну статичність фразеологічного масиву. У ньому теж мають місце процеси «відмирання», або переходу у функціональний пасив. Втрата мовою фразеологічної одиниці – це природний процес розвитку мови і культури. Слід наголосити на тому, що саме зміщення фраземи на маргінес семантичного поля пов'язане також хоч і з незначними, але все ж структурними змінами. Ці динаміки також вимагають свого опису і термінологізації.

Особливо актуальними у контексті висвітлюваної теми є фразеологічні новотвори. Це структури, які появились впродовж останнього століття і перебувають у процесі адаптації у культурі, мовній системі та фразеологічному масиві. Цій проблемі присвятила своє фундаментальне дослідження Л. Дядечко. Розвідка «Крылатый слова звук, или Русская эптология» бере за основу новітні стійкі структури, які стали популярними і вживаними впродовж останніх десятиліть і претендують на входження у мовно-культурний простір [2, с. 26]. Гіпотетично, але з великою вірогідністю говоримо про те, що окрема частина стійких новоутворень ввійде у мову, а інша буде відхилена мовною системою. Процес «влиття» нових форм є тривалим, і лише час покаже, які з них доповнять фразеологічний континуум. Також фразеологічні новотвори, крім функціонально-семантичних, переживають і структурні кореляції, набувають ознак стійкості, внутрішньої семантичної залежності, а також розвивають образно-стереотипне тло, тиражують сполучуваність та контекстуальний фон.

З огляду на сказане можемо зробити висновки, що фразеологія як окрема галузь знань, як складне лінгвокультурне, ментально-світоглядне утворення передбачає ревізію і розширення понятійно-термінологічного кадастру, більш детальний розгляд геномів культур, вивчення тих складників, які спресовані у стійких словосполученнях і голографічно маніфестують минуле і сучасне народу. Процес більш глибокого занурення у структурно-семантичні специфіки фразеологізмів, безперечно, розширить знання про мову, культуру і саму людину.

Література:

1. Баран Я. А. Фразеологія у системі мови. Івано-Франківськ, 1997. 176 с.
2. Дядечко Л. П. Крылатый слова звук, или Русская эптология: Учебное пособие. Киев, 2006. 336 с.
3. Єрушевич Г. Д., Мельник Я. Г. Мудрість слов'янських народів. Івано-Франківськ, 2002. 168 с.
4. Савченко Л. В. Феномен етнокодів духовної культури у фразеології української мови: етимологічний та етнолінгвістичний аспекти. Сімферополь, 2013. 600 с.
5. Селіванова О. О. Лінгвістична енциклопедія, Полтава, 2010. 844 с.
6. Селіванова О. О. Сучасна лінгвістика: напрямки та проблеми: Підручник. Полтава, 2008. 712 с.
7. Шмелев Д. Н. Современный русский язык. Лексика. Москва, 1977. 395 с.
8. Язык и наука конца XX века. Москва, 1999. 432 с.

Мищенко М. В., Гудкова О. Є.

Викладачі ЦК іноземних мов

Черкаського державного бізнес-коледжу

ФОРМУВАННЯ «SOFT SKILLS» У СТУДЕНТІВ ВУЗІВ

Сучасний етап розвитку суспільства, динамічні зміни підходів в освітній політиці, вимоги, які пред'являють роботодавці до випускників вузів - всі ці фактори, без сумніву, створюють тенденції до зміни підходів у навчанні на всіх рівнях освіти. Від викладачів, зокрема, вузів, у великій мірі буде залежати те, наскільки будуть сформовані надпрофесійні компетенції студентів, а згодом майбутніх фахівців. В даний момент спостерігається розрив між сучасними вимогами до фахівця і освітою. Посилене розкриття потенціалу гнучких навичок, або іншими словами «soft skills», безсумнівно, пов'язане в подоланням суперечностей між традиційними методами навчання, які часто створюють перешкоди для ефективного розвитку комунікативних компетенцій студентів, і виходу форм і методів освіти на новий рівень, де розвитку таким гнучким навичкам як командна робота, навичкам комунікації, критичному мисленню вже приділяється не менше часу, ніж «hard skills» або твердим навичкам. В силу появи нових критеріїв, вимог і умов на міжнародному і вітчизняному ринках праці з боку роботодавця, і очікувань від майбутніх сучасних кадрів наділених якостями «soft skills», необхідно приділяти велику увагу ефективним способам розвитку студентів під час занять з англійської мови. В даному випадку, при практичній реалізації занять будуть активно розвиватися як мовні навички так і «soft skills» в тандемі, тому в цій траєкторії розвитку студента заняття з англійської мови мають подвійну вигоду за своєю ефективністю. Такі заняття є відмінним інструментом для розвитку гнучких навичок. Особливо актуальною ця тема залишається для студентів університетів економічної спрямованості, так як саме економіка залишається одним з глобальних чинників розвинених країн, і багато питань глобального масштабу вирішуються на світовому рівні, а без знання іноземної мови, вихід на такий рівень для фахівця неможливий апіорі.

Існує ряд визначень поняття «soft skills» як у вітчизняних, так і у зарубіжних вчених. Термін «soft skills» в перекладі з англійської мови означає «м'які або гнучкі» навички. Оксфордським словником поняття «soft skills» визначається як «... особисті якості, які дозволяють ефективно і гармонійно взаємодіяти з іншими людьми ...».

У вітчизняній і зарубіжній літературі представлені різні визначення поняття «soft skills». Автори, які спеціалізуються на вивченні питань розвитку навичок «soft skills» трактують їх по-своєму. Далі представлені деякі з них:

О.Сосніцька визначає поняття гнучкі навички як уніфіковані навички та особистісні якості, які підвищують ефективність роботи і взаємодії з іншими людьми [1]. Якщо брати до уваги категорію мотивації, то О. Івоніна розглядає «soft skills» як «соціально-трудова характеристика сукупності знань, умінь, навичок

і мотиваційних характеристик працівника в сфері взаємодії між людьми, вміння грамотно управляти своїм часом, вміння переконувати, ведення переговорів, лідерства, емоційного інтелекту »[2].

З точки зору професіоналізму фахівця будь-якої області Л. Абашкіна вважає, що «soft skills» це «...людські якості, без яких навіть найкращий професіонал не зможе досягти хорошого результату ...» [4].

Те, наскільки «soft skills» є уніфікованими навичками ставить під сумнів багато вчених. С. Бацунов робить акцент на тому, що «... soft skills це уніфіковані навички та особисті якості, які підвищують ефективність роботи і взаємодії з іншими людьми, а саме: управління розвитком, грамотне управління своїм часом, вміння переконувати ...» [5].

Вивчений матеріал визначень терміна «soft skills» доводить: не існує єдиного і уніфікованого поняття, але так чи інакше терміни взаємопов'язані один з одним. Об'єднує всі ці визначення сукупність діяльнісного і комунікативного підходів в реалізації комунікативних і особистісних компетенцій, що стосуються непрофесійних навичок, які підвищують ефективність діяльності майбутніх фахівців. Беручи до уваги процеси інтеграції та можливостей «soft skills» їх можна поділити на 4 групи:

1. Базові комунікативні навички. До цієї групи входить здатність переконувати, аргументувати, працювати в команді, вести переговори, вміння вести ділову переписку, проводити презентації та ін.

2. Self-менеджмент: вміння керувати емоціями, знати, як поводитися в стресових ситуаціях, вміння планувати, вміння ефективно використовувати свій час, контролювати свій емоційний стан.

3. Група навичок інтелектуального мислення: важливо проводити пошук і аналіз інформації, мислити креативно, логічно, що не шаблонно, мати навички проєктування, грамотно приймати рішення

4. Форсайт-управління: фахівець володіє такими стійкими навичками як постановка задач, управління проєктами, мотивування, контроль, легкий вихід на зворотний зв'язок.

У сучасному світі складаються умови, коли та чи інша значуща компанія знаходиться скоріше в пошуку фахівця, успішного з точки зору переговорів, співпраці і комунікації в цілому, ніж сформованого фахівця високого класу, але при цьому, з яким важко буде працювати через відсутність або погано розвинених комунікаційних навичок. Епоха інтернету робить свою справу. Знання самі по собі перестають бути ключовою цінністю, але здатність і особистий досвід їх успішного застосування залишається головним питанням. А для рішення не комунікативних питань, якщо ми говоримо про англійську мову, існує електронний перекладач. Цивілізація вимагає розвитку тих навичок, які не зможе виконати машина.

Підводячи підсумки, слід зазначити, що вільне володіння англійською мовою з елементами розвитку «soft skills», тобто умінням дискутувати англійською мовою, відстоювати свою точку зору і т.д. - це потужна перевага при конкурентному відборі фахівців у галузі на ринку праці на сьогоднішній день. Такі світові економічні та суспільні процеси як глобалізація, міжнародні контракти, ділові контакти, міжнародний обмін досвідом - всі ці області дій вимагають від фахівця знання англійської мови, а також критичного мислення і комунікаційних навичок, тому висновок про роль занять з англійської мови та паралельним формуванням «soft skills» очевидні. Важливо, щоб освітнє середовище ВНЗ в необхідній пропорції була спрямована на розвиток «soft skills» в тому числі і щодо вивчення англійської мови, тоді у студентів буде прагнення отримувати новий досвід, розвиватися, мати перспективні цілі в розумінні конкретних планів розвитку в світовому масштабі, на світовій арені, аналізувати результати дій, і бути на вірній дорозі до успіху в успішному вирішенні міжнародних питань.

Список використаних джерел

1. Сосніцька О. Soft Skills: "М'які навички твердого характеру. [Електронний ресурс] // URL: <https://www.dw.com/ru/soft-skills>.

2. Івоніна А. І., Чуланова О. Л., Давлетшина Ю. М. Сучасні напрямки теоретичних та методичних розробок в області управління: роль soft-skills і hard skills в професійному та кар'єрному розвитку працівників [Електронний ресурс] // URL: <https://cyberleninka.ru/article/n/sovremennye-napravleniya-teoreticheskikh-i-metodicheskikh-razrabotok-v-oblasti-upravleniya-rol-soft-skills-i-hard-skills-v-professionalnom>.

3. Oxford English dictionary [Електронний ресурс] // 2nd edition. Clarendon Press, 1989. С. 624 URL: <https://www.worldcat.org/title/oxford-english-dictionary/oclc/17648714>.

4. Абашкіна О. Soft skills: ключ до кар'єри [Електронний ресурс]// Електрон. журн. 2015. №2 URL: <http://zhurnal.mipt.rssi.ru>. (<https://www.pro-personal.ru/article/7811-soft-skills-klyuch-k-karere>)

5. Бацунов С. Н., Дереча І.І., Сучасні детермінанти розвитку soft skills [Електронний ресурс]// Концепт. 2018. №4. URL: <https://cyberleninka.ru/article/n/sovremennye-determinanty-razvitiya-soft-skills>.

ЛЕКСИКО-СЕМАНТИЧНІ ОСОБЛИВОСТІ ЗАХІДНОУКРАЇНСЬКОЇ СУСПІЛЬНО-ПОЛІТИЧНОЇ ТЕРМІНОЛОГІЇ СЕРЕДИНИ ХІХ СТОЛІТТЯ

Лексико-семантичний аспект термінотворення актуалізує науковий пошук навколо обґрунтування різних шляхів входження термінологічних одиниць у мову. У мовознавстві класичним є підхід, за яким нові одиниці в межах конкретної терміносистеми за способами їх виникнення поділяються на такі основні групи: неосемантизми, неологізми, запозичення та інтернаціоналізми – кожна з них виявляє специфіку активних процесів термінотворення в національній мові.

Одним із основних шляхів утворення суспільно-політичних термінів є неосемантизація, або надання статусу термінів загальноновживаним лексичним одиницям рідної мови. Термінологізація загальноновживаних слів є процесом, який свідчить про питомість національної мови як інструмента, здатного накопичувати, зберігати й виробляти наукові знання.

Іншою моделлю творення термінів є неологізація, зокрема авторська – т.зв. «кування» термінів. Проте, зважаючи на те, що мова права має бути максимальною точною та глибокою за викладом матеріалу і водночас простою та зрозумілою – створення неологізмів саме у цій сфері не є поширеним.

Більш поширеним і часто виправданим є спосіб утворення термінів шляхом запозичення з інших мов, що зумовлюється різними історичними та соціально-правовими тенденціями розвитку суспільства [1: 11]. Питання запозичення є одним із найскладніших у практиці української термінологічної роботи і має як багато позитивних, так і негативних факторів, унаслідок чого кожний окремих випадок запозичення складає особливу проблему. Значну частину запозичених суспільно-політичних термінів української мови становить особлива група лексем – інтернаціоналізми, що вживаються в багатьох мовах світу і мають спільне джерело походження. Названий особливий розряд термінологічних запозичень, вважаємо, також заслуговує на увагу.

Розвиток суспільно-політичної термінології у Західній Україні ХІХ ст. не відзначався послідовністю. Цей процес характеризувався численними впливами, пов'язаними із історичним розвитком української мови та термінологічною базою інших мов. Орієнтація на попередні періоди розвитку мови була зумовлена загальнослов'янським процесом формування літературних мов на базі кращих зразків минулих епох, що добре було видно на прикладі чеської та польської мов. Найяскравішим доказом історичного впливу на суспільно-політичну мову Західної України ХІХ ст. є використання старослов'янської графіки та етимологічного правопису.

Але цілком очевидно, що мова пам'яток та жива народна мова не змогли задовольняти потреби термінологізації середини ХІХ ст. Для цього залучалися термінологічні одиниці із інших слов'янських мов, зокрема польської, чеської, російської, словенської, сербської, хорватської мов, що відповідало загальному духові австрославізму, який панував у той час в Австрійській (Австро-Угорській) Імперії. До того ж сам процес запозичення не був новим явищем для української мови, як і для інших мов. Міжмовні контакти, впливи одних мов на інші завжди були і будуть актуальними для діахронічного мовознавства, особливо при дослідженні специфічного багатокультурного середовища, яким була Галичина [3: 44-45].

Важливе місце в процесі становлення української суспільно-політичної термінології ХІХ ст. належало польській мові, яка була основною мовою адміністрації Галичини. Укладачі словника *ЛРТ* та редактори *Вісників законів*, попри намагання показати особливість та окремішність руської нації, все ж не змогли повністю відійти від польського мовного впливу, який проявляється на всіх мовних рівнях. Особливе значення мала також державна у цілій імперії німецька мова, якою, власне «видавалися закони і розпорядження, що перекладалися національними мовами» [2: 265].

Німецька мова була основним джерелом, звідки черпалися терміни латинського, італійського та французького походження. Російські і разом з ними церковнослов'янські елементи несли, імовірно, найбільший заряд книжності й офіційності. Іншим джерелом поповнення лексичного складу було штучне вироблення нових слів – неологізмів.

Для ілюстрації проаналізуємо найбільш типову лексико-тематичну групи термінів, зафіксовану в лексикографічних та часописних джерелах періоду зародження західноукраїнської терміносистеми (середина ХІХ ст.): назви основних державних і судових закладів.

Видѣль краєвий. У Словнику JPT: *Landes-Ausschuß видѣль краєвий* (JPT: 135), *видѣл* (Жел.: 73), *краєвий видѣл* (Лев.: 221). Термін *видѣль* – калькування з польської *wydział*.

Департаментъ. У Словнику JPT: *Departement отдѣлъ, обводъ, департаментъ* (JPT: 58), *департамент, відділ* (Лев.: 70). Запозичення з французької мови. Французька форма *département* походить від *départir* «розділяти» (ЕСУМ II: 34). Аналогічні форми маємо в німецькій, польській, російській мовах.

Жандармерія. У Словнику JPT *Gensdarmarie жандармерія (четничество)* (JPT: 105; Лев.: 151). Лексема французького походження (*gens d'arme*). В українську мову потрапила за посередництвом німецької мови в XIX ст. (ЕСУМ II: 187). Запропонований у Словнику JPT другий варіант перекладу цієї лексеми – *четничество* був запозичений із чеського видання Словника JPT: *zemské četnictví*.

Канцелярія. У Словнику JPT: *Kanzlei канцелярія, писарна оурядова* (JPT: 129), *канцелярія* (Жел.: 333; Лев.: 199). Через польське посередництво лексема *канцелярія* запозичена з латинської мови в середньукраїнській період (ЕСУМ II: 367).

Поліція. У Словнику JPT: *Polizei поліція* (JPT: 166; Жел.: 690; Лев.: 287). «Запозичене, очевидно, через польське посередництво, з латинської мови. Зводиться до терміна грецького походження *поліція*» (ЕСУМ IV: 494), який позначав первісно «державний лад, форма правління». В українській мові уперше цей термін зафіксований в «Лексиконі» П. Беринди. У XVII ст. набуває нового значення – «державний орган, що пильнує дотримання суспільного порядку», стає інтернаціоналізмом.

Правительство. У Словнику JPT: *Ami оурадъ* (JPT: 8; Лев.: 11), *Regierung правительство, владѣтельство* (JPT: 179) і *володіне, правліне, правительство, влада* (Лев.: 11). Запозичення з російської мови, де фіксується з XVII ст.

Сенат. У Словнику JPT: *Senat сенатъ* (JPT: 195; Жел.: 860; Лев.: 340). Запозичення з латинської (ЕСУМ V: 212), використовувалося в староукраїнській мові. Словник К. Левицького як синонім подає також лексему *рада* (Лев.: 340).

Судъ. У Словнику JPT: *Gerichts-Behörde судовый оурадъ, судъ* (JPT: 106), *судова власть* (Лев.: 154). Терміни *судъ, судовый* вживалися в староукраїнській мові (Тимч. II: 376).

Оурадъ. Лексема *оурадъ* у значенні «умова, договір» вживалася ще з давньоукраїнських часів. Значення «управління, влада» ця лексема в українській мові набула з XVI ст. (Тимч. II: 439). Зважаючи «на наявність в українському слові двох наголосів, можна припустити можливість впливу польської мови» (ЕСУМ VI: 46).

Проведений аналіз термінологічних одиниць, якими послуговувалися західноукраїнські термінологи XIX ст. показує, що основними шляхами поповнення лексичного фонду в суспільно-політичній галузі були запозичення та кальки з німецької мови, латині та зі слов'янських мов, зокрема з польської, чеської, російської, інколи церковнослов'янської; термінологізовані лексичні одиниці, що вживалися в народнорозмовному мовленні; історизми, засвідчені пам'ятками офіційно-ділового стилю староукраїнської мови та, зрідка, неологізми.

Список умовних позначень назв лексикографічних джерел

ЕСУМ – Етимологічний словник української мови / за ред. О. Мельничука. Київ: Наукова думка, 1982 – 2012. Т. I – VI.

Жел. – Малоруско-німецький словар. Т. 1. Уложив Євгеній Желеховский, ц. к. професор гімназії в Станіславі. Львів, 1886; Т. 2. Уложили Євгеній Желеховский і Софрон Недільский, ц. к. професори гімназії в Станіславі. Львів, 1886.

Лев. – Левицький К. Німецько-український правничий словар. Відень, 1920. 494 с.

Тимч. – Тимченко Є. Матеріали до словника писемної та книжної української мови XV – XVIII ст. у 2-х книгах / упоряд.: В. В. Німчук, Г. І. Лиса. Київ – Нью-Йорк, 2003. 1024 с.

JPT – Juridisch-politische Terminologie für die slavischen Sprachen Oesterreichs. Von der Commission für slavische juridisch-politische Terminologie. Deutsch-ruthenische Separat-Ausgabe. – Wien. Aus der kaiserlich-königlichen Hof- und Staatsdruckerei 1851. 296 s.

Література

1. Кочан І. Українська наукова лексика: міжнародні компоненти в термінології. Київ: Знання, 2013. 294 с.
2. Остапенко О. До історії слов'янської лексикографії: Juridisch-Politische Terminologie für die Slavischen Sprachen Oesterreichs (1849–1853). *Проблеми слов'янознавства*. Київ, 2003. Вип. 53. С. 264–270.
3. Панько Т., Кочан І., Мацюк Г. Українське термінознавство. Львів: Світ, 1994. 216 с.
4. Сербенська О. Про розроблення української юридичної термінології. *Радянське право*. Київ, 1958. №4. С. 106–112.

ЛІНГВІСТИКА ТЕКСТУ ЯК САМОСТІЙНА НАУКОВА ДИСЦИПЛІНА

Лінгвістика тексту як самостійної наукової дисципліни виникла на рубежі 60-х – 70-х років 20 століття. Термін «лінгвістика тексту» належить румунському вченому е. Косерію (середина 1950-х). У цей період були закладені основи цієї мовної дисципліни. Ця дисципліна формувалася в атмосфері торжества формальних граматики (структуралізм – орієнтація виключно на граматичний аналіз речень). Існує гіпотеза, що ви можете створити «граматику тексту», орієнтовану на текст, формуючи тексти, але не упорядковану як граматику речень. Граматика розуміється як об'єктивно існуюча в мовній системі способів і засобів для побудови і зміни слів та побудови речень. В даному випадку мова йде про систему побудови тексту [2, с. 278-279].

Дослідження самого тексту спочатку називали суперсинтаксисом, макросинтаксисом, гіперсинтаксисом як частину граматики, що досліджує засоби зв'язності речень одного мовного твору (контекстна граматики); потім транслінгвістика, лінгвістика дискурсу – частина семіотики, предметом якої є «все нескінченне різноманіття фольклорних та літературних текстів, а також словесні (письмові та усні) тексти, що належать до сфери масової комунікації» [1, с. 442].

На цьому етапі вивчення тексту відбувається під різними назвами. Крім терміна лінгвістика тексту існують терміни теорія тексту, структура тексту, герменевтика, граматики тексту та стилістика тексту.

Отже, за останні десятиліття в лінгвістиці тексту існують три самостійні наукові дисципліни:

- загальна теорія тексту;
- граматики тексту;
- стилістика тексту.

Лінгвістика тексту – це область лінгвістичних досліджень, предметом якої є правила побудови неперервного тексту та його семантичні категорії. У ньому йдеться про глибокі значення, що містяться в певному тексті. У той же час врахування принципу використання мовних одиниць допомагає виявити смислові рядки та підтеми, які іноді приховані від літературного чи стилістичного аналізу. Лінгвістика тексту вивчає мотивацію вибору однієї мовної форми з двох можливих. Це відрізняє його від граматики, яка передбачає одну можливу форму, від стилістики, яка визначає одиницю, яка найбільш підходить для даного стилю чи контексту, від риторики, яка шукає оптимальну форму переконань тощо [2].

Теорія лінгвістичного тексту передбачає будь-яку послідовність символів, але основним її об'єктом є словесний текст, тому дані, зібрані лінгвістикою, важливі для опису тексту. Як об'єкт дослідження текст розуміється і визначається лінгвістами по-різному. Найбільш поширеними є такі визначення: «мовленнєвий акт або серія пов'язаних мовленнєвих актів, які зроблений індивідом у конкретній ситуації – це текст. Вирішив А. Греймас проблема тексту з точки зору генерації семантики. Для нього дискурс – це єдність ділиться на вирази і не є результатом їх поєднання. Поєднання понять тексту і стилю П. Гіро вважає, що текст – це структура, замкнуте організоване ціле, в якому діють герої вони утворюють систему взаємозв'язків, що визначають стилістичні ефекти цих рис. У переважній більшості більшість робіт з теорії тексту, оскільки матеріалом дослідження є не сам текст, а деякі речення.

Предметом цієї науки є особливості та характеристики (структурно- функціональні) тексту як комунікативної одиниці вищого рівня як цілого мовного твору. Комунікативність тексту розуміється як міра його спрямованості на читача [4, с. 160].

Коли ми визначили теорію перекладу як мовну дисципліну, необхідно знайти місце серед інших галузей лінгвістичної науки. Лінгвістична теорія тексту сформувалася на стику кількох наук – інформатики, психології, лінгвістики, риторики, прагматики, семіотики, герменевтики, бібліології, соціології.

Отже, давайте звернемо увагу на такі лінгвістичні науки:

1. Лексикологія – розділ мовознавства, що вивчає лексику (словниковий склад мови).
2. Семасіологія – визначення семантичної будови слів та вторинних значень мовних одиниць.
3. Стилїстика – опис типів/жанрів текстів.
4. Синтаксис – фактична структура речення, де тема і рима можуть бути встановлені лише всередині тексту.

5. Когнітивна лінгвістика – розгляд тексту як концептуальної моделі відображення дійсності, як модифікації свідомості автора, його художніх, естетичних, етичних, наукових, аксіологічних, прагматичних поглядів та уподобань та як моделі впливу на свідомість, інтелект, думки та поведінку читачів.

6. Комунікативна лінгвістика – розгляд тексту в акті мовленнєвого спілкування.

7. Соціолінгвістика – врахування тексту тексту в результаті спілкування людей, що оцінюється з точки зору їхньої приналежності до певної соціальної групи або стосовно конкретної типової мовленнєвої та поведінкової ситуації.

8. Психолінгвістика – аналіз проблем відповідного сприйняття, розуміння та оцінки творів; ідентифікація, спільна для адресата та адресата фонду знань (припущення) [4].

Зв'язок лінгвістики тексту з іншими науками задається предметом дослідження, який є спільним для багатьох наук, а також активним процесом інтеграції, що міститься в сучасна наука, необхідність врахування конкретного наукового явища з урахуванням досягнень різних наукових дисциплін.

Також, до нелінгвістичних наук відносяться: філософія, логіка, психологія та інформатика.

Література:

1. Арутюнова Н.Д. Фактор адресата // Изв. АН СССР. Сер. лит. и яз. – 1981. – № 4.
2. Баранов А.Г. Функционально-прагматическая концепция текста. – Ростов-на-Дону, 1993.
3. Барт Р. Лингвистика текста // Новое в зарубежной лингвистике – М., 1978. Вып. 8.
4. Барт Р. Семиотика. Поэтика: Избранные работы. – М.:Прогресс – Универсус, 1994. – 616 с.

Швець Д.В.

Студентка 2 курсу

Харківського національного економічного університету ім. С. Кузнеця

ТЕНДЕНЦІЇ ПАЛІНДРОМУ В ЛІТЕРАТУРІ

Проаналізовано поняття паліндрома та паліндромона, випадки їхнього вживання в літературі, визначено основні тенденції сучасного «перевертня».

Жанр паліндрома є дуже оригінальним. В різні часи він був то розвиненим, то маргінальним явищем. Та повсякчас людей приваблювала його химерність та загадковість. За часів бароко він набув широкої популярності, а починаючи з кінця тієї епохи і до початку 20 століття безслідно зник. Серед перших дослідників цього явища можна виокремити Ф. Прокоповича, М. Довгалевського та І. Величковського. Його основоположником вважають Володимира Лучука, який в 1977 р. видав збірку для дітей «Чарівний глобус». В кінці 90-х років почали з'являтися школи паліндромічної творчості: Київська, Львівська та гуртки Геракліт, ПУП, ЛУГАСАД. В наш час цікавляться паліндромом І. Лучук, М. Мірошніченко, А. Мойсієнко.

Щодо **актуальності**, ми стверджуємо, що поезиці паліндрома досі не приділено достатньої уваги. І. Лучук вважає, що мистецтво паліндромії є одним з найфілігранніших та найрафінованіших видів поетичної творчості. [2] На жаль, це естетське явище повністю не вивчене. В літературних енциклопедичних виданнях наводиться лише загальна характеристика поняття.

Метою статті є аналіз вживання паліндрому в літературних творах, визначення загальних особливостей сучасного літературного раку.

Слово паліндром походить з грецької мови і означає «назад, знову». В українській мові існує значна кількість синонімів: перевертень, літературний рак, симетричне слово. Паліндром – це слово, словосполучення, рядок чи уривок з твору, який читається однаково в обох напрямках. Іван Величковський дав таке визначення паліндрому: «Рак літеральний єсть вірш, которого літери, і вспак читаючися, той же текст виражають». [2, с.5]

Паліндромія притаманна певним епохам. Сам літературний перевертень - маркер барокованості та показник розвитку ігрових форм літер. Найповнішою нині антологією вважається твір «У сузір'ї Рака», що був написаний в 2011 році. Він містить паліндромічні зразки 40 сучасних авторів. Та насправді просто неможливо порахувати кількість літературних перевертнів в українській літературі, бо їхня чисельність зростає і до сьогодні.

Українська мова має велику кількість слів-паліндромів: око, дід, піп, наган, Пилип, радар, ротатор, зараз. Складніше вгадувати паліндромічні речення, як-от: «Я несучуся» чи «Де помити мопед?» І лише майстрам українського пера вдається створити твори з дотриманням симетричності. Та й таких прикладів

в українській літературі достатньо: «Око» Миколи Мірошніченка, «Віче мечів» Анатолія Мойсієнка, «Паліндромони» Івана Лучука («Епос і нині сопе»), «Періодична система слів» Івана Юва, «Вітражі жартів» Любові Сердуніч.

Звичайно, на поетику паліндрому впливає характер національної мови. Це спричинює неперекладність на інші мови. Можна відтворити зміст, але дотриматися форми – неможливо.

Розрізняють паліндром та паліндромон. Вірш-паліндром складається з рядків-раків, а вірш-паліндромон єдиний від початку до кінця.

Приклад вірша-паліндром:

Ні, не Ленін!

Є і село — праці цар: поле сіє.

Є і рамена: вйо, Йване, Маріє!

Щоденно село голе, сонне. Дощ... [1]

Приклад вірша-паліндромона:

І трава, ніч...

О-охи та ахи...

Луджені зорі,

Аромат лексидій,

Юль фото...

Флюїди скель,

та моря,

і роз...

... І не жду лиха,

А — тихо очі на варті... [3]

Паліндромія стає дуже поширеним явищем в сучасному світі. У 2007 році Іван Карасьов представив всьому світу нову штучну мову Синулину, яка основана на принципі паліндромії. Девізом Синулинуса є вислів «Мова – дзеркало душі». [5]

Микола Мірошніченко вважає, що сягаючи за межі окремого рядка і поширюючись на весь текст, паліндромність переростає рамки художнього засобу – стає жанром. [2] Часто паліндромі стають назвами книг чи розділів (Станіслав Бондаренко назвав вставку в романі «ОТО ВСЯ – Я СВЯТО», «Віхола лохів», 2008р.).

Сучасні паліндромі мають певні особливості:

- Часто зберігається звукова симетрія, буквена - інколи.
- Йотовані інколи читаються в одному з напрямків, як [йа], [йє].
- Часом автори уникають подвоєння в одному з напрямків.
- Звуки [дж], [дз] читаються, як суцільний.
- Вільне розташування «ь».

І навіть в найдовшому паліндромі Лучука «Епос і нині сопе», де нараховано 3333 знаків, суцільної симетрії не дотримано, бо використовується і звукова, і буквена. З наукової точки зору це є прикладом фонемного паліндрому.

Отже, ми проаналізували випадки вживання паліндромів у літературі та виокремили основні тенденції «перевертня». На сьогодні існує потреба у вивченні, систематизації та складанні хронологічної послідовності паліндромів як неповторного філігранного літературного явища, яке підкреслює український менталітет.

Література:

1. Будзей О. КОМУ ДИКІ РІКИ ДУМОК? / Олег Будзей. // Подолянин. – 2014. – С. <http://podolyanin.com.ua/culture/literatura/9713/>.

2. Лучук І., Мірошніченко М.У сузір'ї Рака: Антологія української паліндромії. навчальна книга. Тернопіль: Богдан, 2011.440 с.

3. Паліндром [Електронний ресурс] – Режим доступу до ресурсу: <https://uk.m.wikipedia.org/wiki/Паліндром>.

4. Паліндроми в українській мові та літературі [Електронний ресурс] – Режим доступу до ресурсу: http://ridnamovakalinova.blogspot.com/p/blog-page_1.html.

5. Футурзбір Синуліс [Електронний ресурс] – Режим доступу до ресурсу: <https://stihi.ru/2011/05/11/9296>.

ФІЛОСОФСЬКІ НАУКИ

Яковенко Ірина Петрівна

асистент кафедри режисури естради та масових свят,

Снівак Марія Василівна

магістр

Київського національного університету культури і мистецтв

ВІРТУАЛЬНА РЕАЛЬНІСТЬ ЯК ЯВИЩЕ СОЦІОКУЛЬТУРНОЇ СФЕРИ

Нинішній інформаційний простір безумовно є невід’ємним компонентом повсякденного соціального життя людства, способом зручного спілкування та обміну інформацією, засобом соціалізації особистості і подолання психологічних бар’єрів, що існують у живому спілкуванні, пошук індивідуальності, економія часу в можливості отримати доступ до необхідних фактів у реальному часі, проте у цій динаміці можливий ризик перебільшення значимості та витіснення віртуальною реальністю дійсного існування. Віртуальний світ поглинає значну частину усіх комунікаційних процесів, в тому числі й у соціокультурній сфері. Без мережі Інтернет важко уявити якісне функціонування будь-якої професійної діяльності, побутових процесів, відмінну роботу культурної та освітньої сфер. Інноваційні системи комунікацій незважаючи на постійне вдосконалення породжують протиріччя у передачі досвіду соціокультурних цінностей між поколіннями. Віртуальна реальність в соціально-культурній сфері являє собою вплив штучної реальності на сукупність галузей, підгалузей і видів діяльності [4].

Ю. Мелков вважає, що Інтернет-комунікації дають можливість людині реалізувати потреби відносно власної індивідуальності. С. Данілов, підкреслює дуальну значимість мережевої взаємодії – соціалізацію існуючої реальності через віртуальний світ, набуття нових знань і вмінь, цінностей і норм, поведінкових моделей через Інтернет-інтеграційні процеси. В.Кіносян зазначає, що на противагу створення діалогу з соціумом, віртуальна реальність може стати зомбуючим фактором, а змішування уявних та реальних процесів призводить до емоційного виснаження, асоціальної поведінки та девіантних проявів. Інформаційна сфера збільшує число користувачів молодого та юного віку і навіть дітей, проте значно зменшує та ускладнює можливість взаємодії людей старшого покоління [3].

Інформаційна епоха характеризується еволюцією засобів масової інформації та комунікації, проте вона є нестійкою, хоча значною мірою впливає на формування картини світу. Не обійшлося й без маніпулятивного фактору та імітації моделі колективного розуму, імплузії смислу у засобах спілкування. Жан Бодріяр наголошує про зменшення смислів серед величезного обсягу інформації, людство стає учасником інформаційного безсмыслового міфу [5].

Сучасна соціокультурна сфера базується на інноваційних ІТ –рішеннях охоплюючи безліч методів і стратегій, моделей і технологій навчання. . Онлайн-взаємодія нівелює просторові та часові рамки, що є значно ефективнішим шляхом традиційного способу комунікації. На сьогоднішній день соціальні мережі стали чи не основним засобом масової комунікації, шляхом надання освітніх послуг і віртуальна реальність стає потребою в нинішній глобалізаційних процесах. Сфера інформаційних технологій розширює та удосконалює існуючі можливості для зручного управління контентом, працюючи над створенням єдиного інформаційного простору. Швидкий розвиток інформаційних комунікацій вимагає від учасників соціокультурної сфери оволодіння максимально всіма можливими технологіями, інноваціями за короткий термін [4].

Віртуальна реальність спрощує ряд соціальних і культурних процесів: взаємодію та обмін знаннями та методами обробки інформації, поширення та зберігання необхідних даних в Інтернет-просторі, вільний доступ до відкритих ресурсів, вміння фільтрувати необхідну та найактуальнішу інформацію, передача досвіду, збереження природних ресурсів, усунення часових обмежень, територіальних кордонів, а це все підвищує комунікаційну мобільність [2]. Інтернет-користувач планує власний процес зберігання чи поширення інформації акцентує увагу на наступних чинниках: основний сенс матеріалу, обсяг інформації для ознайомлення, ключові тези для засвоєння, послідовність та форма подачі, аналіз власної роботи над одержаними результатами [4].

З одного боку віртуальна реальність дає безліч можливостей для швидкого та зручного обміну інформацією в соціокультурній сфері, навчання, представлення індивідуальних послуг та потреб, з – іншого ускладнення розрізнення дійсно істинних смислів, живої комунікації в соціумі, зомбування та

маніпуляційний вплив, витіснення традиційних методів спілкування та передачі досвіду між поколіннями, який крім інформаційного багажа містить і звичаєво-обрядову складову, духовно-моральні принципи. Епоха комп'ютерних технологій не лише збільшує якість та продуктивність діяльності та знищує значимість у соціумі, підвелоючи ролі та статуси. Віртуальна реальність виступає як спроба втілення абсолютного ідеалу відсутнього в реальних можливостях [1].

Динаміка осмислення віртуальності спостерігається в наступних концепціях: віртуальність як непізнана реальність, віртуальність як утопія, як внутрішній світ переживання реальності індивідумом, псевдореальність, кіберпростір – одна із сфер медійної культури. При інтенсивному розвитку телекомунікаційних технологій в моноум вжитку людства з'являються все нові словосполучення із словом «віртуальний»: віртуальне суспільство, віртуальна реальність, віртуальна любов, віртуальне навчання, віртуальні екскурсії, віртуальна культура і т.д. Досліджуючи проблематику віртуальної реальності науковці виокремлюють ряд синонімічних категорій для трактування віртуальності соціокультурної сфери: медіа-простір, аудіовізуальні технології, кіберреальність, інтернет – реальність. Віртуальна реальність розвивається за законами синергетики, формується як повноцінна самоорганізована система умовної реальності, заснована на знаково-ігровій інтеграції, в основі інтенції якої лежить впровадження ідеалізованих цінностей суспільства і реалізується шляхом наступних функцій: існує паралельно по-відношенню до безумовної реальності, визначається через вільний і творчий шлях учасників, існує в незалежності існування офіційних інституцій, важливим фактором виступає компенсаторна можливість існування – заміна бракуючих цінностей в об'єктивній реальності [1,2].

В культурологічній науці виокремлюють наступні функції віртуальної реальності в соціально-культурній сфері: пізнавальна пов'язана з необхідністю отримати нові знання, удосконалення власних професійних навичок, що призводить до виникнення нових професій – програмістів, веб-дизайнерів, розробників сайтів; функція соціалізації полягає в можливості самореалізації неможливості втілення в реальному житті, адже відсутні статусні бар'єри, значення доходів, соціальна роль; комунікативний підхід розглядається в задоволенні потреб людини в спілкуванні, дозволяючи самостійно вибрати коло свого спілкування; компенсаторна функція дає можливість ізолюватися від реального світу в штучно створеному просторі та реалізувати власний потенціал. Гедоністична функція полягає в задоволенні дозвілевих потреб; дисфункція – негативний вплив віртуальної реальності, породжується шляхом розвитку хакерства, інтернет-шахрайства, що мимо віртуальності викликає ряд проблем, які потребують вирішення в реальному просторі. Інтернет-простір провокує високий рівень довіри користувачів, і неможливість виокремлення позитивного і негативного контенту, через великий об'єм ресурсів. [3,5].

Проблематика впливу віртуальної реальності на соціально-культурну діяльність є постійно актуальною та маловивченою і змінюється згідно з глобалізаційними викликами та інформатизації, потребує сталого вивчення дослідниками та представниками різних галузевих дисциплін.

Література:

1. Иванов Д.В. Виртуализация общества. Версия 2.0. // СПб.: Петербургское востоковедение, 2002
2. Кубышкин С.А. Виртуальная реальность как социокультурный феномен // Вестник Майкопского государственного технологического университета. 2013. № 2. С. 37–40.
3. Синецкий С. Б. С38 Культурная политика XXI века : от прецедента Истории к проекту Будущего : монография. – Челябинск : Энциклопедия, 2011. – 288 с.
4. Троч Ю. В. Особенности виртуальной реальности в современной культуре / Ю. В. Троч // Вопросы культурологии. - 2014. - Вып. 30. - С. 127-133. - Режим доступа: http://nbuv.gov.ua/UJRN/PKl_2014_30_18
5. Шендрик А. И. Информационное общество и его культура: противоречия становления и развития [Электронный ресурс] / А. И. Шендрик // Информационный гуманитарный портал «Знание. Понимание. Умение». – 2010. – № 4. – Режим доступа: <http://www.zpu-journal.ru/e-zpu/2010/4/Shendrik/>

СИСТЕМА ЗАХОДІВ КРИМІНАЛЬНО-ПРАВОВОГО ХАРАКТЕРУ ЗА НЕВИКОНАННЯ СУДОВОГО РІШЕННЯ (СТАТТЯ 382 КК УКРАЇНИ): ТЕОРЕТИЧНИЙ ТА ПРАКТИЧНИЙ АСПЕКТ

Для того, щоб з'ясувати, які інші заходи кримінально-правового впливу (окрім покарання) можуть бути застосовані до осіб, що вчинили невиконання судового рішення, необхідно, перш за все, визначити до якого ступеня тяжкості відносяться кримінальні правопорушення, передбачені ч. 1-4 статті 382 КК України.

Кримінальні правопорушення, передбачені ч. 1 ст. 382 та ч. 2 ст. 382 КК України, є нетяжкими злочинами, а кримінальні правопорушення, передбачені ч. 3 ст. 382 та ч. 4 ст. 382 КК України, є тяжкими злочинами.

Таким чином, до осіб, що вчинили невиконання судового рішення, можуть бути застосовані наступні інші заходи кримінально-правового впливу:

1. У випадку вчинення невиконання судового рішення, передбаченого частиною 1 або 2 статті 382 КК України: - звільнення від кримінальної відповідальності у зв'язку з передачею особи на поруки (стаття 47 КК України); - звільнення від кримінальної відповідальності у зв'язку із зміною обстановки (стаття 48 КК України); - звільнення від покарання та його відбування (частина 5 статті 74);

2. У випадку вчинення невиконання судового рішення, передбаченого частинами 1-4 статті 382 КК України: - звільнення від кримінальної відповідальності у зв'язку із закінченням строків давності та звільнення від відбування покарання у зв'язку з закінченням строків давності виконання обвинувального вироку (стаття 49, стаття 80 КК України); - звільнення від відбування покарання з випробуванням та звільнення від відбування покарання з випробуванням вагітних жінок і жінок, які мають дітей до семи років (стаття 75 та стаття 79 КК України). Окремо зазначимо, що ці види заходів кримінально-правового впливу, в аспекті вчинення кримінального правопорушення «невиконання судового рішення», застосовуються лише у випадку призначення покарання у виді позбавлення волі на строк не більше п'яти років за ч. ч. 3, 4 ст. 382 КК України. Враховуючи, що чинні санкції ч. ч. 3, 4 ст. 382 КК України передбачають покарання у виді позбавлення волі на строк від трьох до восьми років, констатуємо, що у випадку призначення судом покарання у виді позбавлення волі на строк, більше ніж п'ять років, дані заходи кримінально-правового впливу не застосовуються.

Зауважимо, що до осіб, які вчинили будь-який із різновидів невиконання судового рішення, не можуть бути застосовані звільнення від кримінальної відповідальності у зв'язку з дійовим каяттям (стаття 45 КК України) та звільнення від кримінальної відповідальності у зв'язку з примиренням винного з потерпілим (стаття 46 КК України), оскільки ці види звільнення від кримінальної відповідальності застосовуються лише до осіб, що вчинили кримінальні проступки або необережні нетяжкі злочини.

Зі 108 проаналізованих нами обвинувальних вироків, якими було засуджено 108 осіб, у 46 випадках було застосовано інші заходи кримінально-правового впливу, а саме – у 45 випадках було застосовано звільнення від відбування покарання з випробуванням (стаття 75 КК України; в усіх випадках суд обирав засудженому в якості основного покарання позбавлення волі на певний строк), та в 1 випадку було застосовано звільнення від покарання у зв'язку із закінченням строків давності (частина 5 статті 74, стаття 49 КК України; в цьому випадку суд призначив покарання у вигляді штрафу).

Звільнення від відбування покарання з випробуванням було застосовано: - до 39 осіб, засуджених за ч. 1 ст. 382 КК України; - до 1 особи, засудженої за ч. 2 ст. 382 КК України; - до 5 осіб, засуджених за ч. 3 ст. 382 КК України.

Відповідно до частини 3 статті 75 КК України у випадках, передбачених частинами першою, другою статті 75 КК України, суд ухвалює звільнити засудженого від відбування призначеного покарання, якщо він протягом визначеного іспитового строку не вчинить нового кримінального правопорушення і виконає покладені на нього обов'язки. Тривалість іспитового строку та обов'язки, які покладаються на особу, звільнену від відбування покарання з випробуванням, визначаються судом [1].

Відповідно до частини 4 статті 75 КК України іспитивий строк встановлюється судом тривалістю від одного року до трьох років [1].

Проаналізуємо тривалість іспитивого строку, який обирався судами для засуджених за невиконання судового рішення. У 33 з 39 випадків застосування звільнення від відбування покарання з випробуванням до осіб, які вчинили злочин (кримінальне правопорушення), передбачений ч. 1 ст. 382 КК України, тривалість іспитивого строку становила 1 рік, у 5 випадках – 2 роки, в 1 випадку – 3 роки. В 1 випадку застосування даного заходу кримінально-правового впливу до особи, яка вчинила злочин (кримінальне правопорушення), передбачений ч. 2 ст. 382 КК України, тривалість іспитивого строку становила 1 рік. У 3 з 5 випадків застосування звільнення від відбування покарання з випробуванням до осіб, які вчинили злочин (кримінальне правопорушення), передбачений ч. 3 ст. 382 КК України, тривалість іспитивого строку становила 1 рік, в 1 випадку – 2 роки, в 1 випадку – 3 роки. Таким чином, середня тривалість іспитивого строку для осіб, що були засуджені за ч. 1 ст. 382 КК України, становить 1,2 року, а для осіб, що були засуджені за ч. 3 ст. 382 КК, - 2 роки.

Розглянемо, які обов'язки поклалися судом до осіб, які звільнялися від відбування покарання з випробуванням. В усіх 45 випадках застосування звільнення від відбування покарання з випробуванням суд покладав на винного обов'язки, передбачені п.п. 1, 2 ч. 1 ст. 76 КК України, а саме: - періодично з'являтися для реєстрації до уповноваженого органу з питань пробачії; - повідомляти уповноважений орган з питань пробачії про зміну місця проживання, роботи або навчання. В 20 випадках суд покладав на винного обов'язок не виїжджати за межі України без погодження з уповноваженим органом з питань пробачії (п. 2 ч. 3 ст. 76 КК України), в 1 випадку – обов'язок працевлаштуватися або за направленням уповноваженого органу з питань пробачії звернутися до органів державної служби зайнятості для реєстрації як безробітного та працевлаштуватися, якщо йому буде запропоновано відповідну посаду (роботу) (п. 3 ч. 3 ст. 76 КК України) та в 1 випадку – обов'язок виконувати заходи, передбачені пробачійною програмою (п. 4 ч. 3 ст. 76 КК України). В цьому аспекті зазначимо, що у випадку невиконання судового рішення, пов'язаного з грошовою заборгованістю, особливого значення набуває обов'язок працевлаштуватися або за направленням уповноваженого органу з питань пробачії звернутися до органів державної служби зайнятості для реєстрації як безробітного та працевлаштуватися, якщо йому буде запропоновано відповідну посаду (роботу) (п. 3 ч. 3 ст. 76 КК України). Так, у випадку застосування даного обов'язку, зазначеного вище, винний не виконав вирок суду, відповідно до якого він зобов'язаний сплатити на користь потерпілого матеріальну шкоду у розмірі 40 000 гривень. Суд застосовуючи такий обов'язок до винної особи, зазначив: «Оскільки судом встановлено, що ОСОБА_1 офіційно не працює, в центр зайнятості щодо працевлаштування не звертався, що є однією з причин не виконання рішення суду, суд вважає за можливе застосувати до обвинуваченого додаткові обов'язки, передбачені п.п. 2, 3 ч.2 ст. 76 КК України» [2].

Зазначимо, що, досліджуючи тексти вироків в частині застосування інших заходів кримінально-правового характеру, ми помітили таку тенденцію – зі 108 розглянутих справ у 46 випадків суд за невиконання судового рішення обрав покарання у виді позбавлення волі на певний строк, з них у 45 випадках суд застосовував звільнення від відбування покарання з випробуванням. Лише один раз суд застосовував до особи реальне відбуття покарання у виді позбавлення. Мотивувальна частина вироку у цій справі виглядає наступним чином: «Обмірковуючи міру покарання для обвинуваченого судом враховуються, як ступінь тяжкості вчиненого ним кримінального правопорушення, так і особистість обвинуваченого, який ширі розкався, по місцю проживання характеризується посередньо, однак на шлях виправлення не став, вчинив кримінальне правопорушення не відбувши покарання за попереднім вироком, а тому суд вважає, що його перевиховання та виправлення не можливе без ізоляції від суспільства і призначає йому покарання у виді позбавлення волі» [3].

І наостанок, звертаємо увагу на вимогу частини 2 статті 75 КК України: «Суд приймає рішення про звільнення від відбування покарання з випробуванням у випадку затвердження угоди про примирення або про визнання вини, якщо сторонами угоди узгоджено покарання у виді виправних робіт, службового обмеження для військовослужбовців, обмеження волі, позбавлення волі на строк не більше п'яти років, а також узгоджено звільнення від відбування покарання з випробуванням».

Література:

1. Кримінальний кодекс України: Закон України від 05 квітня 2001 № 2341-III. URL: <https://zakon.rada.gov.ua/laws/show/2341-14> (дата звернення 15.08.2020).
2. Вирок Демидівського районного суду Рівненської області від 6 грудня 2017 року. URL: <http://reyestr.court.gov.ua/Review/70771563> (дата звернення 20.05.2020).
3. Вирок Овруцького районного суду Житомирської області від 13 жовтня 2017 року. URL: <http://reyestr.court.gov.ua/Review/69521067> (дата звернення 20.05.2020).

*Ялова О.В.,
доцент кафедри правничої лінгвістики, кандидат юридичних наук
Ознамець Г.О.,
старший викладач кафедри правничої лінгвістики
Національної академії внутрішніх справ*

ДЕЯКІ ІСТОРИЧНІ АСПЕКТИ РОЗВИТКУ І ФОРМУВАННЯ МОВНОЇ ПОЛІТИКИ В УКРАЇНІ ДО XXI СТ.

Кожна держава будує свою мовну політику залежно від етнонаціонального складу населення, рівня розвитку в ній демократії й геополітичного становища.

Україна, як відомо, не була самостійною (в повному розумінні цього слова) державою, її етнічні землі в різний час входили до складу Литви, Польщі, Росії, Австрії, Угорщини, Румунії. Відсутність власної державності зумовлювала наявність у мовній політиці негативних тенденцій до обмеження суспільних функцій української мови.

З ліквідацією Галицько-Волинської Русі у XIV столітті як останньої самостійної української державності та приєднанням її до Польщі у 1341 році і аж до кінця XX століття український народ не міг відновити свою рідну мову у повному обсязі [1, 28]. Обмеження функцій української мови на Східній Україні перш за все торкнулися церковної справи, а саме: від Собору Російської православної церкви, що відбувся 1690 року, який осудив „кієвські новья книги“ С.Полоцького, П.Могили, К.Ставроцького, І.Галатювського, Л.Барановича, А.Радивиловського та ін., наклавши на них „прокляття і анафему, не тоцію сугобу і трегубо, но і многубо“, та від Указу Петра I 1720 року, яким було заборонено в „Малоросії“ друкувати будь-які книги, крім церковних, які належало „для повного узгодження з великоросійськими, з такими ж церковними книгами справляти..., аби ніякої різниці й окремого наречія в них не було“ [2, 326–328].

Наприкінці XVIII століття, підкреслює Брицин В.М., українська мова була витіснена з судів та державних установ. Валуєвський (1863 року) циркуляр та Емський (1876 року) указ заборонили її використання в періодиці, науці, навчальних закладах. Революція 1905 року сприяла лібералізації мовної політики щодо української мови, залишивши незмінними державні функції російської мови. З Лютневої 1917 року революції спостерігається виразна тенденція до підвищення статусу української мови. Мовна політика цього часу базувалася на розпорядженнях Тимчасового уряду, Центральної Ради, Гетьманату і Директорії, за якими українська мова стала державним засобом спілкування у сфері законодавства, суду, військової справи, мітингів, періодици, мовою навчання початкової, середньої і вищої школи. Із встановленням радянської влади фактичним єдиним юридичним регулятором мовної політики були положення конституцій (їх, загалом, було чотири), що надавали великої ваги ідеологічним рішенням партійних та урядових органів. У Конституціях СРСР та Українській РСР проголошувались рівність та вільний розвиток усіх мов [3, 533].

На перших етапах радянської доби, продовжує він, спостерігалось продовження попередньої мовної політики, спрямованої на перетворення української мови в основний засіб комунікації в республіці, хоча конституційно вона не визнавалася державною чи офіційною мовою. Після Великої Вітчизняної війни для національно-мовної політики в СРСР була характерна акцентована увага до російської мови як до засобу міжнаціонального спілкування народів СРСР. Теоретичне обґрунтування інтеграції націй, а також абсолютизування ролі російської мови зумовили чимдалі активніше звуження суспільних функцій української мови, відчутні деформації у суспільній свідомості щодо визначення ролі української мови у житті держави та республіки. В результаті українська мова, хоча за внутрішнім розвитком і досягла рівня найрозвинутіших мов, за живаністю поступово перетворювалась на другорядну, провінційну мову [3, 533].

Дещо по-іншому вирішувалося мовне (українське) питання на Західній Україні.

Вже у Конституційній грамоті Австрійського цесарства, до складу якого входила Західна Україна, проголошеної 25 квітня 1848 року цесарем Фердинандом I, встановлювалося, що для всіх народів цесарства забезпечується непорушність їх народності і мови (§ 4), свобода мови і книгодрукування (при виконанні певних цензурних вимог) (§ 19) [213].

Важливою для українського населення Галичини була крайова конституція для Галичини, надана цесарським патентом 29 вересня 1850 року. Однією з її норм (§ 4) проголошувалося, що поляки і руські

(тобто українці), а також інші народності, що проживають у коронному краї, є рівними в управлінні, і кожен народ має непорушне право до збереження своєї народності і своєї мови [4].

Не для корінних народів Австрії, до яких належав і український народ Галичини, виняткове значення мала стаття 19 Конституційного закону Австрії про загальні права громадян від 21 грудня 1867 року (Конституція Австрії складалася із кількох окремих законів). Нею встановлювалося:

1) що всі народи держави, які належать до різних рас, рівні у правах: кожна раса має невід'ємне право підтримувати і культивувати свою національність і свою мову;

2) що держава визнає за всіма мовами, вживаними в областях монархії, рівне право на вживання у школах і при здійсненні функцій і різноманітних актів державного життя;

3) що в областях, населення яких належить до різних рас, установи народної освіти повинні бути організовані таким чином, щоб кожна, не маючи потреби вивчати іншу мову, мала можливість отримувати своєю мовою необхідні елементи своєї освіти [6, 98–100].

М.Лозинський з цього приводу зазначав, що австрійське державне право того часу не знало нації як предмета права і надавало національні права не націям, а тільки громадянам і мовам, і при тому міра національної рівноправності в практиці державного життя не для всіх народів держави була однаковою. У той же час він підкреслював, що попри все австрійська конституція дала кожному народові основу для побудови власного національного життя та здобуття необхідного для цього правового простору [7, 9].

У свою чергу, В.Левинський стверджував, що дуалістична конституція 1867 року, яка на папері ухвалила рівноправність всіх народів, насправді запровадила поділ націй на пануючі і поневолені: до перших було зведено німців, поляків, італійців, до других – чехів, українців і словенців [8, 82].

З часом поляки повністю підпорядкували собі українців і тоді не лише політичні, але й культурні права українського народу були послідовно знищені. Українську мову допускали, наприклад, лише в судах на виразне жадання сторони [9, 31].

І все-таки, на нашу думку, причиною того, що саме у Західній Україні (у Галичині) під впливом ідей європейського романтизму і слов'янського відродження активно поширилася боротьба за українську мову (як і взагалі саме тут поширювався національно-демократичний рух) була сувора заборона (особливо у другій половині XIX століття) у Царській Росії, у складі якої перебувала значна за територією і кількістю населення частина України, всього, що було пов'язано з українством, і в першу чергу, практично повна заборона української мови.

На цю причину вказують багато дослідників історії України, але найповніше її сформулював історик Р.Лашенко. Він підкреслює, що основна причина того, що український національний рух у XVIII–XIX століттях розгортався саме у Галичині, яка перебувала під пануванням Австрії, полягала у ворожому ставленні до українства, яке знаходилося у складі Російської імперії. Політика російського уряду щодо України і до українства була здавна ясно визначена: українського народу як народу, окремого від російського, московського, царський уряд не визнавав. Для нього не існувало окремих від російської історії ні народу українського, ні права, ні навіть мови. Проте, зазначає далі Р.Лашенко, „незважаючи на пануючу в Росії впродовж тривалого періоду „казенну“ ідеологію щодо українського питання, яка зосередилася і в російських „імператорських“ університетах, на щастя України, на нове українське поле вийшла ціла низка видатних українських працівників, які, переборюючи різні перешкоди, що їм ставив російський уряд, заклали разом із трудами галицько-українських вчених міцний фундамент української науці“ [10, 8].

У боротьбі українців за відновлення і впровадження своєї мови в усі сфери суспільного життя України можна виділити кілька етапів. Зокрема, філософ Куць О.М. виділяє чотири таких етапи [99, 27–34]. На першому етапі (від Київської Русі до встановлення Української Народної Республіки), стверджує він, „рідна українцям давноруська мова вживалася у різних сферах громадського і культурного життя. Вона була мовою художньої літератури, літописання, законодавства та діловодства, офіційного й приватного листування. Фактично вона була державною мовою. Однак історична доля українського народу склалася таким чином, що його мова протягом свого існування не завжди функціонувала як державна“ [11, 27].

Одним із перших партійних документів (на цьому етапі) про необхідність державної української мови став проєкт „Основного Закону Самостійної України“, запропонований Українською народною партією (1905 р.). У ньому стверджувалося, що „офіційна мова є українська, але всі мови, уживані в Україні, суть вільні“ („офіційна“ за цим проєктом розумілася як мова державна) [11, 30].

На другому етапі (1919–1920 роки) відбулося практичне втілення в політичне й духовне життя української мови в період Української Народної Республіки. У всіх державних установах та навчальних закладах українська мова набуває статусу державної та обов'язкової для використання. Мови інших національностей, що мешкали в Україні, одержували „право й можливість уживання місцевих мов у зносинах з усіма установами“. У проєкті Основного Закону Української Народної Республіки було чітко

сформульовано, що „внутрішньою і зовнішньою урядовою мовою і мовою народу“ у державних установах є виключно українська мова [11, 31].

Третій етап (від 20-х років ХХ століття і до його завершення) характеризувався проголошенням курсу так званої „українізації“ та його згортанням. У цілому у той час було досягнуто вагомих успіхів у відродженні українського етносу і його мови. Але класовий підхід зумовив її вживання однобічно, а далі відбувалося поступове витіснення української мови із суспільно-політичної сфери шляхом русифікації і впровадження російської мови як мови міжнаціонального спілкування [11, 32].

Четвертий (сучасний) етап (від прийняття Закону Української РСР „Про мови в Українській РСР“ (1989 рік) – до наших днів) – набуття українською мовою статусу державної [11, 33].

Отже, як бачимо, визнання української мови державною – це наслідок боротьби українського народу за національне самовизначення, за власну мовну політику.

Література

1. Куць О.М. Мовна політика в державотворчих процесах України: навч. посіб. для поглибл. вивч. студ. пробл. політології / О.М. Куць; – Х.: ХНУ ім. В.Н. Каразіна, 2004. – 276с. – с.28.
2. Радевич – Винницький Я. Україна: від мови до нації / Я. Радевич – Винницький – Дрогобич : Відродження, 1997. – 359с. – с.326 – 328.
3. Бридин В. Мовна політика (в Україні) / В. Бридин //Мала енциклопедія етнодержавознавства / НАН України, Ін – т держави й права ім. В. М. Корецького: редкол.: Ю. І. Римаренко (відп. ред.) [та ін.]. – К., 1996. – С. 533.
4. Федотова О.В. До питання про мовну політику у передвиборчих політичних партій та програмах кандидатів у президенти України / О.В. Федотова // Вісн. Харк. Нац. ун – ту ім. В.Н. Каразіна. Питання політології. – 2001. – Вип.3. – С. 90 – 94.
5. Крайовий устав Королівства Галиції і Володимирії з князівством Освітена і Затора і Великим князівством Кракова: Цісарський патент від 29 вересня 1850 року / Львівського нац. б – ка України імені В. Стефаніка.
6. Конституційний закон [Австрії] об общих правах граждан для королевств и областей, представленных в рейхсрате, 12 декабря 1867 года // Собрание конституционных актов. – М., 1905. – С. 98 – 100.
7. Лозинський М. Галичина в житті України / М. Лозинський. – Відень: Вид. Союзу визволення України, 1916. – 61 с. – С. 9.
8. Левинський В. Нарис розвитку українського робітничого руху в Галичині / В. Левинський. – 2-е вид., зам. – Х.; К.: ДВУ, 1930. – 93с. – С. 82.
9. Нагаєвський І. Історія Української держави дванадцятого століття / І. Нагаєвський. – К.: Укр. письменник, 1994. – 414с. – С. 31.
10. Лашенко Р.М. Лекції по історії українського права / Р.М. Лашенко. - К.: Україна, 1998. – 254с. – С.8.
11. Куць О.М. Мовна політика в державотворчих процесах України: навч. посіб. для поглибл. вивч. студ. пробл. політології / О.М. Куць; – Х.: ХНУ ім. В.Н. Каразіна, 2004. – 276с.